MARKING SCHEME

2009

CLASS X



**CENTRAL BOARD OF SECONDARY EDUCATION
DELHI**

MARKING SCHEME

2009

CLASS X



**CENTRAL BOARD OF SECONDARY EDUCATION
DELHI**

CBSE, Delhi-110301

November, 2009 : 000 Copies

Price : Rs.

Manuscript as such highlights the main value points and does not represent a complete ideal answer.
Manuscript may vary from time to time and year to year.

Published by Shri Vineet Joshi, Secretary, C.B.S.E. 'Shiksha Kendra', 2, Community Centre,
Preet Vihar, Delhi - 110301. Laser typesetting and Printed by Akashdeep Printers, Daryaganj,
New Delhi - 110002

PREFACE

CBSE as a pace setting national Board has constantly been striving to design its evaluation process in a manner that it is used as a powerful means of influencing the quality of teaching and learning in the classroom situation. Also, it has to be so designed that it provides constant feedback regarding the effectiveness of the course content, classroom processes and the growth of individual learners besides the appropriateness of evaluation procedures.

As a move in this direction, CBSE started the practice of publishing the Marking Schemes with twin objectives in mind-(i) making the system more transparent and at the same time, (ii) ensuring high degree of reliability in scoring procedure.

Who are the markers of answer scripts? How do they mark the answer scripts? How can it be ensured that marking is fair, objective and reliable? Questions of these types naturally arise in the minds of candidates appearing in the public examination. These questions are equally pertinent to the teachers who are not adequately exposed to the CBSE system of marking.

Answer Scripts marking is a specialised job. It is assigned to teachers-PGTs for Class XII and TGTs for Class X who are in direct touch with the subject and have a minimum of 3 years experience of teaching the subject at that level. Appointment of examiners is made in accordance with the well-defined norms. Markers examine scripts with the help of detailed guidelines called the 'Marking Schemes'.

It is this tool (Marking Scheme) alongwith the extensive supervisory checks and counter-checks through which CBSE tries to ensure objective and fair marking. The present publication is being brought out with a view to serving the following objectives :

- (i) To give an opportunity to the teachers and students to look into the Marking Schemes that were developed by the Board and supplied to the evaluators in 2009 main examination in some selected main subjects.
- (ii) To receive feedback and suggestions from institutions/subject teachers on the utility and further improvement of Marking Schemes.
- (iii) To encourage institutions to undertake similar exercise of developing marking schemes for classes other than those covered by the Board's examination with a view to increasing teachers' responsiveness to them as the essential tools of evaluation.

HOW TO USE

Teachers and the students preparing for Class X examination of the Board constitute the primary interest-group of this publication. Marking Schemes of Question Papers in the subjects of English (Communicative), English (Language and Literature), Hindi Course A, Hindi Course B, Mathematics, Science (Theory and Practical Skills), Social Science, Communicative Sanskrit, Urdu Course A, Urdu Course B and Bengali administered in Delhi and Outside Delhi during the 2009 main examination have been included in this document. Some tips on their usage are given below :

(a) To Teachers :

- Go through the syllabus and the weightage distribution for the subject carefully.
- Read the question paper to find out how far the question paper set subscribes to the prescribed design. Grade every question by difficulty level for students who have taken the main Board examination.
- Consult the 'Marking Scheme' for each question, with reference to steps into which answers and awards have been divided.
- Work out concrete suggestions for the Board.

(b) To Students :

- Study each question carefully, comprehend them and write down the main points of the answer and note down their difficulties for clarification.
- Examine a question in conjunction with the Marking Scheme and find out the proximity of the answer to that suggested in the Marking Scheme.
- We will feel motivated if this publication is commented upon by practitioners in the context of its impact on their teaching learning strategies. Contribution of the experts and the officials of the Board in bringing out this document is gratefully acknowledged.

We urge the teachers to encourage their students to make use of this publication and at the same time to enrich us with their free and frank reactions.

M.C. SHARMA
CONTROLLER OF EXAMINATIONS

भारत का संविधान

उद्देशिका

हम, भारत के लोग, भारत को एक ' [सम्पूर्ण प्रभुत्व-संपन्न समाजवादी पंथनिरपेक्ष लोकतंत्रात्मक गणराज्य] बनाने के लिए, तथा उसके समस्त नागरिकों को:

सामाजिक, आर्थिक और राजनैतिक न्याय,
विचार, अभिव्यक्ति, विश्वास, धर्म
और उपासना की स्वतंत्रता,
प्रतिष्ठा और अवसर की समता

प्राप्त कराने के लिए,
तथा उन सब में,

व्यक्ति की गरिमा और ² [राष्ट्र की एकता
और अखण्डता] सुनिश्चित करने वाली बंधुता

बढ़ाने के लिए

दृढसंकल्प होकर अपनी इस संविधान सभा में आज तारीख 26 नवम्बर, 1949. ई० को एतद्वारा इस संविधान को अंगीकृत, अधिनियमित और आत्मार्पित करते हैं।

-
1. संविधान (बयालीसवां संशोधन) अधिनियम, 1976 की धारा 2 द्वारा (3.1.1977) से "प्रभुत्व-संपन्न लोकतंत्रात्मक गणराज्य" के स्थान पर प्रतिस्थापित।
 2. संविधान (बयालीसवां संशोधन) अधिनियम, 1976 की धारा 2 द्वारा (3.1.1977 से), "राष्ट्र की एकता" के स्थान पर प्रतिस्थापित।
-

भाग 4 क

मूल कर्तव्य

51 क. मूल कर्तव्य - भारत के प्रत्येक नागरिक का यह कर्तव्य होगा कि वह -

- (क) संविधान का पालन करें और उसके आदर्शों, संस्थाओं, राष्ट्र ध्वज और राष्ट्र गान का आदर करें;
- (ख) स्वतंत्रता के लिए हमारे राष्ट्रीय आंदोलन को प्रेरित करने वाले उच्च आदर्शों को हृदय में संजोए रखें और उनका पालन करें;
- (ग) भारत की प्रभुता, एकता और अखंडता की रक्षा करें और उसे अक्षुण्ण रखें;
- (घ) देश की रक्षा करें और आह्वान किए जाने पर राष्ट्र की सेवा करें;
- (ङ) भारत के सभी लोगों में समरसता और समान भ्रातृत्व की भावना का निर्माण करें जो धर्म, भाषा और प्रदेश या वर्ग पर आधारित सभी भेदभाव से परे हों, ऐसी प्रथाओं का त्याग करें जो स्त्रियों के सम्मान के विरुद्ध हैं;
- (च) हमारी सामासिक संस्कृति की गौरवशाली परंपरा का महत्व समझें और उसका परिरक्षण करें;
- (छ) प्राकृतिक पर्यावरण की जिसके अंतर्गत वन, झील, नदी, और वन्य जीव हैं, रक्षा करें और उसका संवर्धन करें तथा प्राणि मात्र के प्रति दयाभाव रखें;
- (ज) वैज्ञानिक दृष्टिकोण, मानववाद और ज्ञानार्जन तथा सुधार की भावना का विकास करें;
- (झ) सार्वजनिक संपत्ति को सुरक्षित रखें और हिंसा से दूर रहें;
- (ञ) व्यक्तिगत और सामूहिक गतिविधियों के सभी क्षेत्रों में उत्कर्ष की ओर बढ़ने का सतत प्रयास करें जिससे राष्ट्र निरंतर बढ़ते हुए प्रयत्न और उपलब्धि की नई ऊंचाईयों को छू लें।

THE CONSTITUTION OF INDIA

PREAMBLE

WE, THE PEOPLE OF INDIA, having solemnly resolved to constitute India into a ¹ **[SOVEREIGN SOCIALIST SECULAR DEMOCRATIC REPUBLIC]** and to secure to all its citizens :

JUSTICE, social, economic and political;

LIBERTY of thought, expression, belief, faith and worship;

EQUALITY of status and of opportunity; and to promote among them all

FRATERNITY assuring the dignity of the individual and the ² [unity and integrity of the Nation];

IN OUR CONSTITUENT ASSEMBLY this twenty-sixth day of November, 1949, do **HEREBY ADOPT, ENACT AND GIVE TO OURSELVES THIS CONSTITUTION.**

1. Subs, by the Constitution (Forty-Second Amendment) Act. 1976, sec. 2, for "Sovereign Democratic Republic (w.e.f. 3.1.1977)
2. Subs, by the Constitution (Forty-Second Amendment) Act. 1976, sec. 2, for "unity of the Nation (w.e.f. 3.1.1977)

THE CONSTITUTION OF INDIA

Chapter IV A

Fundamental Duties

ARTICLE 51A

Fundamental Duties - It shall be the duty of every citizen of India-

- (a) to abide the Constitution and respect its ideals and institutions, the National Flag and the National Anthem;
- (b) to cherish and follow the noble ideals which inspired our national struggle for freedom;
- (c) to uphold and protect the sovereignty, unity and integrity of India;
- (d) to defend the country and render national service when called upon to do so;
- (e) To promote harmony and the spirit of common brotherhood amongst all the people of India transcending religious, linguistic and regional or sectional diversities; to renounce practices derogatory to the dignity of women;
- (f) to value and preserve the rich heritage of our composite culture;
- (g) to protect and improve the natural environment including forests, lakes, rivers, wild life and to have compassion for living creatures;
- (h) to develop the scientific temper, humanism and the spirit of inquiry and reform;
- (i) to safeguard public property and to abjure violence;
- (j) to strive towards excellence in all spheres of individual and collective activity so that the nation constantly rises to higher levels of endeavour and achievement.

CONTENTS

Secondary School Examination (X)

Marking Scheme

	Page No.
1. English Communicative	1-41
2. English Language and Literature	42-74
3. Hindi Course 'A'	75-108
4. Hindi Course 'B'	109-144
5. Mathematics	145-179
6. Science	180-205
7. Practical Skills in Science	206-221
8. Social Science	222-261
9. Communicative Sanskrit	262-293
10. French	294-322
11. Urdu Course 'A'	323-350
12. Urdu Course 'B'	351-372
13. Bengali	373-383

**LIST OF COORDINATORS/SUBJECT EXPERTS/REPRESENTATIVES
OF THE REGIONS FOR UPDATION/FINALISATION OF THE
MARKING SCHEME FOR THE SECONDARY SCHOOL
EXAMINATION, 2007**

<i>S.No. Name of the Coordinator/Subject Experts</i>	<i>S.No. Name of the Coordinator/Subject Experts</i>
ENGLISH COMMUNICATIVE	
1. Mrs. Rachna Pant Principal Ramjas Pulic School Sector-4, R.K. Puram New Delhi	7. Ms. Padmini Yadav Ramjas School Sector-4, R.K. Puram New Delhi
2. Mrs. Onika Mehrotra Kalka Public School Alaknanda Kalkaji, New Delhi	8. Ms. Manvinder Kaur Delhi Public School Site No. 3, Meerut Road, Ghaziabad, Uttar Pradesh
3. Mrs. M Iyenger Prakash Senior Sec. School Near Sandesh Press Bodakdev Ahmedabad, Gujarat	9. Mr. S.S. Nathan Principal Bala Vidya Mandir School No. 58 IV Main Road Gandhi Nagar, Adyar Chennai
4. Mr. Meera Bhardwaj Ramjas School Sector-4, R.K. Puram New Delhi	10. Mr. Anoop K. Kamal Principal Bhai Joga Singh Girls Public School D-4 Faiz Road Karol Bagh New Delhi
5. Smt. Jasmeen Preet Kaur Govt. Model Senior Sec. School Sector 35, Chandigarh	11. Sh. Jalay Sharma 160, Sarai Jullena New Delhi
6. Mrs. Neena Kaul PGT St. Mary's School B-II, Safdarjung Enclave New Delhi	ENGLISH LANGUAGE AND LITERATURE
	1. Mr. Ramesh Chand Principal Govt. Boys Sr. Sec. School MB Road Pushp Vihar Phase-I New Delhi

S.No. Name of the Coordinator/Subject Experts

2. Shri P.N. Thakural
C4C-4/256 Janak Puri
New Delhi
3. Dr. B.D. Jain
Retd. Principal
F.131 Pandav Nagar
Delhi
4. Mr. M.L. Ambhor
Principal
Govt. Sarvodaya Bal Vidyalaya
Rani Jhansi Road, New Delhi
5. Mrs. Anupama
Govt. Sr. Sec. School
Sector-19, Chandigarh
6. Mrs. Uma Sharma
TGT
Rajkiya Pratibha Vikas Vidyalaya
Vasant Kunj, New Delhi
7. Mr. P.G. Rajendran
Vice Principal
Jawahar Navodaya Vidyalaya
Dodaaballapur, Bashettihalli
Post, Bangalore Rural Distt.
Karnataka
8. Mrs. Neelima Sharma
Deputy Education Officer
Directorate of Education
District South
Defence Colony
New Delhi

S.No. Name of the Coordinator/Subject Experts

9. Ms. Neelam Kulshreshtha
Rajkiya Pratibha Vikas Vidyalaya
BT Block
Shalimar Bagh, Delhi
10. Ms. Neeta Joshi
PGT
Advanced Academy
ISKON Vihar Nipanie Road
Indore, M.P.

HINDI COURSE A

1. Dr. Anuradha
HOD
Sardar Patel Vidyalaya
Lodhi Estate, New Delhi
2. Dr. Suresh Pant
10 C/4 C, Janakpuri
New Delhi
3. Ms. Kamlesh
Sarvodaya Kanya Vidyalaya
Avantika, Sector-I, Rohini
Delhi
4. Shri K.C. Sharma
HOD
Rashtriya Military School
Ajmer (Rajasthan)
5. Mrs. Kalyani
Vice-Principal
Kendriya Vidyalaya
DGQA Complex
Pazhavanthangal
Chennai, Tamil Nadu

<i>S.No. Name of the Coordinator/Subject Experts</i>	<i>S.No. Name of the Coordinator/Subject Experts</i>
6. Smt Rupa PGT DA V Model School Sector-15, Chandigarh	13. Mr. Neekkanth Kumar, GB Sr. Sec. School Palam Gaon No.I New Delhi
7. Dr. Lalima Verma Principal Kendriya Vidyalaya FRI, PO New Forest, Dehradun, Uttarakhand	HINDI COURSE B
8. Mr. Manish Agarwal Montfort School Phase-I, Ashok Vihar Delhi	1. Dr. Anuradha HOD Sardar Patel Vidyalaya Lodhi Estate, New Delhi
9. Mrs. Neelam Kaushal Principal Nav Yug School Laxmi Nagar New Delhi	2. Dr. Kamal Satyarthi 187 K, Jeevan Nagar Kilokari, New Delhi
10. Dr. N.N. Mishra Retd. Principal C-180, IInd Floor Hari Nagar Clock Tower New Delhi	3. Ms. Renu Pushkarna PGT DAV Public School Sector-14, Gurgaon
11. Dr. Sujata Tewatia I-C, Pocket-I Mayur Vihar, Phase-I Delhi	4. Ms. Monika Marwah Sanskriti School Dr. Radhakrishan Marg Chanakaya Puri, New Delhi
12. Mr. Mukesh Sharma TGT Govt. S.B.U. Ramesh Nagar New Delhi	5. Dr. A. Rengasamy PGT SBOA School & Jr. College, 18 Sch. Road Anna Nagar, Western Extn., Chennai, Tamilnadu
	6. Mrs. Shika Nag DTEA Sr. Sec. School B-1, Janak Puri, New Delhi

S.No. Name of the Coordinator/Subject Experts

7. Sh. J.K. Jain
PGT
Daly College, Indore

8. Dr. Saleya Sachin
GB Sr. Sec. School
Tagore Garden,
New Delhi

9. Ms. Kamudi Sharma
Delhi Public School
R.K. Puram
New Delhi

10. Dr. T.P. Shukla
Vice Principal
K. V. Maligaon
Guwahati

11. Dr. Madhuri
Delhi Public School
Sector 3, Dwarka,
New Delhi

12. Ms. Priya Vaidya
M 47, Saket
New Delhi

MATHEMATICS

1. Mrs. Anita Sharma
Principal
SD Public School
BU Block Pitampura
Delhi

S.No. Name of the Coordinator/Subject Experts

2. Sh. P.S. Mahajan
BA-36C
Ashok Vihar-I, Phase-I
Delhi

3. Sh. G. D. Dhall
K-171, LIC Colony
Syed Nangloi Village,
Delhi

4. Sh. S.N. Chibber
Principal (Retd.)
B-330, Saraswati Vihar
Delhi

5. Sh. Ashvani K. Bakshi
Vice Principal
Cambridge School,
Sector-27
Delhi

6. Sh. J.C. Nijhawan
Retd. Vice Principal
C-51 Maharana Pratap Enclave
Delhi

7. Sh. Ajay Marwah
PGT
SD Public School
Pitampura
Delhi

8. Mr. J. Ajith Prasath Jain
Principal
BVB Bhawan's Rajaji
Vidyashram, 6, Garden Road
Kilpauk Chennai

<i>S.No. Name of the Coordinator/Subject Experts</i>	<i>S.No. Name of the Coordinator/Subject Experts</i>
9. Shri Nirmal Singh Govt. Model Sr. Sec School Sector-33, Chandigarh	SCIENCE
10. Dr. Ram Mohan Principal St. Vivekanand Public School Alampur Hauz, Sarai Essar Agra Road, Etawah (U.P.)	1. Sh.L.V.Sehgal Principal Bal Bharati Pub. School Rajinder Nagar Near Ganga Ram Hospital New Delhi
11. Mr. Rekha Narula Principal Jaipur School Sec-6, Vidya Dhar Nagar Jaipur	2. Sh. P. N. Seth 65/42, New Rohtak Road New Delhi
12. Sh. B.K.N. Murthy Principal Vivekanand Kendra Vidyalaya Baragolri Assam	3. Sh. J.P. Agarwal 3 Shakti Apartment Ashok Vihar Phase-III Delhi
13. Sh. S.K. Ray Choudhary Vice Principal Raisina Bengali Sr. Sec. School Mandir Marg New Delhi	4. Sh.B.N. Mehrotra A-32, Nanda Road Adarsh Nagar, Delhi
14. Sh. I.C. Ahuja Retd. Principal G-93, Ashok Vihar-I Delhi	5. Sh. Virendra Srivastav B-3/95B Janakpuri New Delhi
	6. Sh. R.P. Garg Principal Govt. Sarvodaya Boys Sr. Sec. School Vivek Vihar, Delhi
	7. Dr (Mrs.) S. Bhowmik Ex-Principal Aastha Aptt. Green Park Maligaon Guwahati, Assam
	8. Shri R.S. Yadav C-557, Saraswati Vihar Delhi

S.No. Name of the Coordinator/Subject Experts

9. Sh.C.K. Punnoose
Vice-Principal
St. Xavier's School
Jaipur, Rajasthan

10. Sh. Sri Devi S.A.
Principal
BBUL Jain Vidyalaya
84 KR Road
Bangalore

11. Mrs. Mohina Dar
Principal
Amity International School
Sector.44, Noida
Gautam Budh Nagar
Uttar Pradesh

12. Mrs. Kamal Kapoor
Govt. Model Sr. Sec. School
Sec.33, Chandigarh

13. Ms. Sangeeta Bhatia,
New State Academy Sr.Sec.School,
Zone H-4, Pitampura,
Delhi

14. Ms. Poonam Sondhi,
Bal Bharti Public School,
Ganga Ram Hospital Marg,
New Delhi

15. Ms. Anuj Marwah,
121, Chanderlok Enclave
Pitampura
Delhi

16. Sh. Suman Nath
Principan
Tagore International School
E-Block, East of Kailash
New Delhi

S.No. Name of the Coordinator/Subject Experts

17. Ms. Satinder Kaur
19-43, G.S. Apptt.
Sector - 13
Rohini, Delhi

18. Ms. Shivani Goswami
563, Golf Vista Apptt.
Alpha II, Greater Noida
U.P.

SOCIAL SCIENCE

1. Mrs. Ravinder Jodhka
Vice Principal
Guru Harkishan Pub. School
Hardhian Singh Road
Karol Bagh, New Delhi

2. Sh. Kirpal Singh
Retd. Principal
C-1001 NPSC CGHS Ltd
Plot No 5, Sector-2, Dwarka
New Delhi

3. Sh. V.B. Krishna
C-382, Saraswati Vihar
Delhi

4. Sh. D.S. Yadav
E-52, Pandav Nagar
Delhi

5. Ms. Padma Srinivasan
HOD
Delhi Public School
R.K. Puram,
New Delhi

6. Mrs. Samita Sahay Battacharya
PGT
Blue Bells International School
Kailash Colony, New Delhi

***S.No. Name of the Coordinator/Subject
Experts***

7. Mrs. Annapurni Venkatachala
PGT
Mother's International School,
Sri Aurobindo Marg, New Delhi
8. Smt. Veena Sharma
Bhavan's Vidyalaya
Sector-27, Chandigarh
9. Ms. Seetha Kiran
Principal
DAV Pub. School
Santoshima Nagar
Neredmet, Rama Krishma puram
Hyderabad, Andhra Pradesh
10. Mrs. Kaveri Adhikari
Principal
Tagore Public School
Attaruiya, Allahabad
Utter Pradesh
11. Dr. Indu Sharma
PGT
Demonstration Multipurpose
School (RIL)
Pushkar Road
Ajmer, Rajasthan
12. Mrs. Manmeet Kaur
TGT
Guru Harkishan Public School
Karol Bagh, New Delhi
13. Sh. S.N. Sharma
BC 54, Shalimar Bagh (W)
Delhi
14. Mrs. Jaspal Kaur
PGT
Guru Harkishan Public School
Karol Bagh
New Delhi

***S.No. Name of the Coordinator/Subject
Experts***

COMMUNICATIVE SANSKRIT

1. Sh. Chand Kiran Saluja
Head of Deptt.(Sanskrit)
Central Institute of Education
University of Delhi, Delhi
2. Sh. Y. D. Sharma
H. No. 100, 101 Pocket A-3
Sector-11, Rohini, Delhi
3. Shri Chander Bhan Singh
Vice Principal
Govt. Boys Sec School No.2
Khanpur, New Delhi
4. Sh. Bhaskar Dutt Dwivedi
Principal
Dau Dayal Arya Vedic Sr. Sec. School
Nayan Vans, Delhi
5. Sh.H.O.Arya
DAV Public School
Sector-14,
Faridabad, Haryana
6. Ms Chandra Ramani
PGT
PS BB Sr. Sec. School
15, Lake Area, First Main Road
Chennai, Tamil Nadu
7. Mrs. Seema Sharma
MGD Girls School
SRS Road, Ajmeri Gate
Jaipur, Rajasthan
8. Shri J.L. Sharma
Principal
Dewan Public School
Opp. Roadways Bus Stand
Meerut Road, Hapur,
Ghaziabad, Uttar Pradesh

***S.No. Name of the Coordinator/Subject
Experts***

9. Smt. Parvesh Sharma
Priyadarshni Senior Sec. School
Fatehpur Beri, New Delhi
10. Mr. Vijay Trivedi
Vasant Valley School
Vasant Kunj Sector-C,
New Delhi
11. Shri C K Sharma
Principal
Bhavan's Sawan Public School
Bhati Mines Road,
New Delhi

URDU COURSE A/B

1. Mohd.Marroof Khan
Principal
Dr. Zakir Hussain Memorial
Sr. Sec. School Jafarabad,
Delhi
2. Dr. Razi Ahmad
C/o Darshan Lal
F-401 Munirka Village,
New Delhi
3. Mrs. Kishwar Jahan
(PGT Urdu),
Dr. Zakir Husain Mem. Sr. Sec. School
Jafarabad, Delhi
4. Dr. Nafees Jahan Ansari
Ex-Principal
47/5, Uttranchal Society
I.P. Extn., Delhi
5. Mr. Arief Usmani
Anglo Arabic Sr. Sec. School
Ajmeri Gate
Delhi

***S.No. Name of the Coordinator/Subject
Experts***

BENGALI

1. Mr. P. Saha
PGT
V.N. Bengali Sr. Sec. School
Sarojni Nagar, New Delhi
2. Mrs. Sharmishta Sen
147/C Pocket J & K
Dilshad Garden
Delhi
3. Mrs. Mitra Saha
Shyama Prasad Vidyalaya
Lodhi Estate,
New Delhi
4. Dr. Pratima Majumdar
PGT (Bengali)
B D Memorial Institute
Pratapgarh
Kolkata, West Bengal
5. Mrs. Anima Basu
PGT
Ashok Hall Girls Sec. School
Sarat Bose Road
Kolcotta, West Bengal
6. Mr. Aditi Sinha
PGT
Bengali Sr. Sec. School,
Alipur Road,
Delhi

ENGLISH (Communicative)

Time allowed : 3 hours

Maximum marks : 100

GENERAL INSTRUCTIONS :

- (i) *This paper consists of four sections.*
 - Section A - Reading 20 marks*
 - Section B - Writing 30 marks*
 - Section C - Grammar 20 marks*
 - Section D - Literature 30 marks*
- (ii) *Attempt all questions.*
- (iii) *Do **not** write anything in the question paper.*
- (iv) *All the answers must be correctly numbered as in the question paper and written in the answer sheet provided to you.*
- (v) *Attempt all questions in each section before going on to the next section.*
- (vi) *Read each question carefully and follow the instructions.*
- (vii) *Strictly adhere to the word limit given with each question.*

QUESTION PAPER CODE 1/1/1

SECTION A (Reading)

20 Marks

1. Read the passage given below and answer the questions that follow: 8 marks

1. In Belgium newspapers refer to their country as the Kingdom of Chocolates. With hundreds of chocolate factories turning out some 140000 tonnes a year, Belgian chocolate is big business and employs nearly 72000 people. How Belgium became the world's chocolate capital relates partly to its colonial past in Africa, giving it special ties to cacao producers. According to Dirk Arens, Director of Operations, at the big Nuehaus plant, the secret of their success is that the Belgian taste in chocolate seems to be universal and they are fortunate to possess traditional craftsmanship for making fine chocolate.
2. Most Belgian chocolate makers learn their craft at vocational schools before being apprenticed to a master chocolatier. Once on their own, they use the cacao beans, roast them longer, and then grind the particles to a miniscule 20 to 35 microns for a super-velvety texture. And they make it rich: pure cocoa content in Belgian chocolate ranges from 35 to 43% and even higher. It also

helps that the Belgian government takes chocolates seriously. In 1975, it decreed that only products made of cacao beans, cocoa butter and sugar could be labelled chocolate. That ruled out the cheaper vegetable used in many countries as a substitute for some of the cocoa butter and spurred Belgian chocolatiers to aim high and pay attention to detail. That simple, elegant, little chocolate box with a little ribbon around it called a ballotin, was invented in 1912 by a meticulous member of the Neuhaus clan to protect packed chocolates.

Complete the following sentences:

1x8=8

The secret of the success of Belgian chocolate is that

(a) _____

(b) _____

The processes involved in making Belgian chocolates are

(c) _____

(d) _____

(e) The Belgian government maintains quality in the manufacture of chocolates by _____

(f) Neuhaus clan protected its packed chocolates by _____

Belgium is called the Kingdom of Chocolates because

(g) _____

(h) _____

2. Read the passage given below and answer the questions that follow:

12 marks

1. I recently heard a story from a man named Malcolm Dalkoff. He's 48. For the last 24 years he has been a professional writer, mostly in advertising. Here is what he told me. As a boy, Dalkoff was terribly insecure and shy. He had a few friends and no self-confidence. One day in October 1965, his high-school English teacher, Ruth Brauch gave the class an assignment. The students had been reading *To kill a Mocking Bird*. Now they were to write their own chapter that would follow the last chapter of the novel. Today he cannot recall anything special about the chapter he wrote, or what grade Mrs. Brauch gave him. What he does remember—what he will never forget—are the four words Mrs. Brauch wrote in the margin of the paper. "This is good writing."

2. Four words! They changed his life. “Until I read those words, I had no idea of who I was or what I was going to be,” he said. “After reading her note, I went home and wrote a short story, something I had always dreamed of doing but never believed I could do.” Over the rest of the year in school, he wrote many stories and always brought them to school for Mrs. Brauch to evaluate. She was encouraging, rough and honest. “She was just what I needed,” Dalkoff said. His confidence grew; his horizons broadened; he started off on a successful, fulfilling life. Dalkoff is convinced that none of this would have happened had that woman not written those four words in the margin of his paper.

3. For his 30th high-school reunion, Dalkoff went back and visited Mrs. Brauch, who had retired. He told her what her four words had done for him. He told her that because she had given him the confidence to be a writer, he had been able to pass that confidence on to the woman who would become his wife, who became a writer herself. He also told Mrs. Brauch that a woman in his office, who was working in the evenings towards a high-school-equivalency diploma, had come to him for advice and assistance. She had respected him because he was a writer - that is why she turned to him. Mrs. Brauch was especially moved by the story of helping the young woman. “At that moment I think we both realized that Mrs. Brauch had cast an incredibly long shadow,” he said. “This is good writing.” So few words. They can change everything.

2.1 Answer the following in a sentence or two:

- | | |
|---|---|
| (a) What was the assignment given by Ruth Brauch to her students? | 1 |
| (b) When did Dalkoff meet Mrs. Brauch and thank her? | 1 |
| (c) Mention the words which Dalkoff will never forget in his life. Where did he see them? | 2 |

2.2 Complete the summary given below. Use only a word to fill in each blank. 1x4=4

The encouragement and support provided by Mrs. Brauch was a turning point in the life of Dalkoff. He found himself writing short stories which were once a (a) _____ to him. Becoming the co-editor of his high-school newspaper (b) _____ his confidence. He was (c) _____ in passing on the confidence, Mrs. Brauch had given, to others also. He (d) _____ that a few words could change everything.

2.3 Find words which mean the same as the following:

1x4=4

- (a) to assess para 2
- (b) completely sure about something para 2
- (c) unbelievably para 3
- (d) help/support para 3

SECTION B (Writing)

30 Marks

3. You are Manu/Manisha and you are going on a cycling expedition to the hills. Write a postcard in not more than 50 words to your cousin, Kumar, C-14, Jawahar Nagar, Chennai, about the details of the cycling expedition. Copy the format of the postcard from the question paper.

5 marks

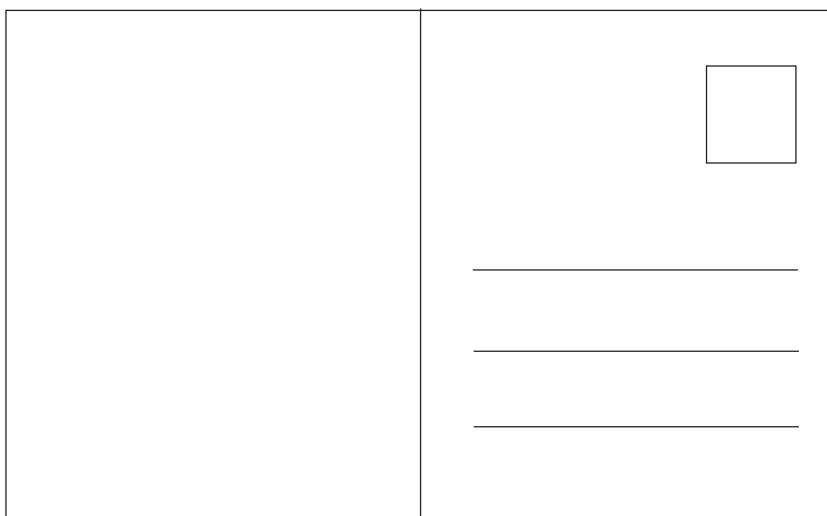
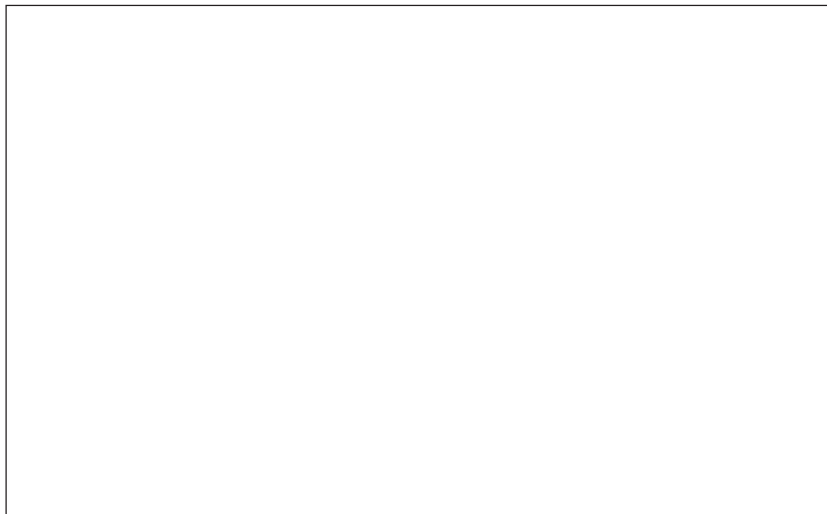

4. You are Suma / Sumesh living at 15, Mall Road, Delhi. You have been invited to attend a youth camp at Ootacamand on the 4th of November, 2009. Send a telegram to your friend Sujatha, C-14, Jawahar Nagar, Ootacamand, asking her to pick you up at the bus station. Write the telegram in not more than 25 words. Copy the format of the telegram from the question paper.

5 marks

Receiver's Name:
Receiver's Address:
Message:
Sender's Name:
(Not to be telegraphed)
Sender's Name and Address:

5. You are Radhika / Raghav, B-12, Jawahar Market, New Delhi. You happened to see the following news item in the New Indian Express. Write a letter in 150-175 words to the editor of the newspaper registering your unhappiness at the lack of safety for women in Krishna Nagar, New Delhi. Mention the measures that can be adopted to solve the problem.

10 marks

New Delhi: Gita, a working woman, was attacked on her way back home at 8.00 p.m. yesterday. Several instances of chain snatching and picking of pockets targeting especially women have been reported from different areas of Krishna Nagar, New Delhi.

6. You are Leila / Lakshman. You visited the Water Park near your city as a part of school excursion. You noticed that the water was not clean and also had a stale smell resulting in a decrease in the number of visitors. Taking ideas from the graph given below and the unit on "Health and Medicine" along with your own ideas, write an article in 150-175 words for your school magazine about your experience and how the polluted water would further affect the visitors. Include the precautions to be taken in the Water Park.

10 marks

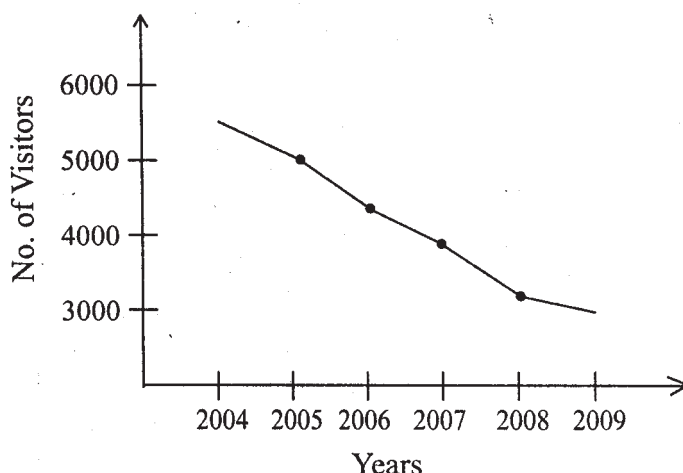

For the Blind Candidates only

You are Leila / Lakshman. You visited the Water Park near your city as a part of school excursion. You noticed that the water was not clean and also had a stale smell resulting in a decrease in the number of visitors. Taking ideas from the unit on “Health and Medicine” along with your own ideas, write an article in 150-175 words for your school magazine about your experience and how the polluted water would further affect the visitors. Include the precautions to be taken in the Water Park.

SECTION C (Grammar)

20 Marks

7. Look at the notes given below and complete the paragraph that follows. Do not add any new information. Write the answers in the answer sheet against the correct blank numbers.

1x4=4 marks

Rudrapur small town U.P. grow fast hard work of people people migrate from Pakistan attract industrialists all over India.

Rudrapur (a) _____ and has (b) _____ due to the hard work of its people. It was a haven for people (c) _____. The town has now become (d) _____ from all over India.

8. The following passage has not been edited. There is one error in each line. Write the incorrect word and the correction in your answer sheet against the correct blank number.

½x8=4 marks

My cat Tugger be the toughest animal I know. e.g. : be is
 He has survived much close calls. Three years ago, (a)

he were caught inside a car's engine. His right ear (b)
 was torn off when he lost the sight in one eye. We were (c)
 surprised that he lived from the accident. Within (d)
 weeks she was back to normal. Then last year again (e)
 we were worry that we would lose Tugger. (t)
 Lumps that grew on his back was operated upon by (g)
 the vet. Now we know Tugger do have nine lives. (h)

9. Read the passage given below and fill in each blank with one word only. Write the answer in your answer sheet against the correct blank number. Do not copy the whole sentence. 1/2x8=4 marks

The ancient Egyptians believed (a) _____ a person's soul lived (b) _____ the body died. To make (c) _____ soul live (d) _____ developed ways to prevent the body (e) _____ decaying. At first they buried their bodies (f) _____ the hot desert sand. The hot sand dried the bodies and helped (g) _____ preserve them. Later they began embalming (h) _____ dead.

10. Read the conversation between two friends and complete the sentences given below. Write the answers in your answer sheet against the correct blank numbers. Do not copy the whole sentences. 1x4=4 marks

Rahul : Do you know that David was hit by a two-wheeler yesterday?
 Varun : Oh no! When did it happen?
 Rahul : He was hit by a scooter on his way back from school.
 Varun : Is he badly injured?
 Rahul : He is not seriously hurt. But it is doubtful whether he will be able to participate in the inter-school competition next week.

Rahul asked Varun if he knew that (a) _____ Varun was shocked and wanted to know (b) _____. Rahul replied that he had been hit by a scooter on his way back from school. Varun enquired (c) _____. Rahul replied that though he was not seriously hurt (d) _____ to participate in the inter-school competition next week.

11. Read the newspaper items given below. Use the information in the headlines to complete the sentences. Write the answers in your answer sheet against the correct blank numbers. Do not copy the whole sentences.

1x4=4 marks

(a) **Jayalal new A.I.R. Chief**

G. Jayalal _____ as Director General of All India Radio.

(b) **Sarah Palin invited to become V.P. of hockey team**

Last week a California based hockey team _____ to become its V.P.

(c) **Daylight Murder - Motive Robbery**

The official investigator, Manoj Aswal said _____ for the daylight murder of a business man.

(d) **Yuvraj to lead Board President's XI**

The Board of Control for Cricket assured that _____ in a four day match in Hyderabad.

SECTION D (Literature)

30 Marks

12. Read the extract given below and answer the questions that follow. Write the answers in your answer sheet in one or two lines only.

3 marks

They searched for him: he was not found.

They clicked their tongues.

With every movement that the scorpion made
his poison moved in mother's blood, they said.

- (a) Who searched for whom? 1
- (b) Why did 'they' click their tongues? 1
- (c) Mention a characteristic trait of 'they' as revealed in these lines. 1

Or

Each like a corpse within its grave, until
Thine azure sister of the Spring shall blow
Her clarion o'er the dreaming earth, and fill
(Driving sweet buds like flocks to feed in air)
With living hues and odours plain and hill :

- (a) What is lying 'like a corpse in its grave' ? 1
- (b) How does the spring transform the earth? 1
- (c) Which poetic device is used in the first line? 1
- 13.** Read the extract given below and answer the questions that follow. Write the answers in your answer sheet in one or two lines only. 3 marks
- And a good south wind sprung up behind;
The Albatross did follow,
And every day, for food or play,
Came to the mariners' hollo !
- (a) What is an Albatross? 1
- (b) How did the Albatross help the mariners? 1
- (c) Why did it come to the mariners every day? 1
- 14.** Answer the following in 50-75 words. 4 marks
- How did the frog satisfy his greed through the nightingale's song?
- Or**
- What are the personal qualities the mirror claims to possess?
- 15.** Read the extract given below and answer the questions that follow in one or two lines only. 4 marks
- 'I see a vacant seat in the chimney corner, and a crutch without an owner, carefully preserved. If these shadows remain unaltered by the Future, the child will die.'
- (a) When did Scrooge see this sight? Who is the child referred to here? 2
- (b) What change was visible in Scrooge after this sight? 2
- 16.** Answer the following in 50-75 words. 4 marks
- Give two instances from the play, 'Julius Caesar' to prove that Mark Antony was a good orator.
- Or**
- How did Marley appear before Scrooge on Christmas Eve? What advice did he give Scrooge?

17. Answer the following in 50-75 words. 4 marks

“I have changed. But my elder brother? Time could not bring upon him any change.”
Explain this statement in the light of the lesson, ‘The Tribute.’

Or

Describe the condition of the refugees on their arrival at the refugee camp.

18. Answer the following in 150-175 words. 8 marks

“His scientist jailers were sympathetic. But they were powerless.” As one of the young scientists taking care of Cutie Pie, write a report on the sincere attempts made by you to preserve Cutie Pie and with what results.,

Or

‘He no longer thought of them in terms of envelopes and postcards. He saw the essential human worth of a letter.’ As the village postmaster write a letter to a friend on the circumstances under which you were made to realize this truth and how your attitude has changed.

QUESTION PAPER CODE 1/1

SECTION A (Reading)

20 Marks

1. Read the passage given below and answer the questions that follow:

1. In Belgium newspapers refer to their country as the Kingdom of Chocolates. With hundreds of chocolate factories turning out some 140000 tonnes a year, Belgian chocolate is big business and employs nearly 72000 people. How Belgium became the world’s chocolate capital relates partly to its colonial past in Africa, giving it special ties to cacao producers. According to Dirk Arens, Director of Operations, at the big Nuehaus plant, the secret of their success is that the Belgian taste in chocolate seems to be universal and they are fortunate to possess traditional craftsmanship for making fine chocolate.
2. Most Belgian chocolate makers learn their craft at vocational schools before being apprenticed to a master chocolatier. Once on their own, they use the cacao beans, roast them longer, and then grind the particles to a miniscule 20 to 35 microns for a super-velvety texture. And they make it rich: pure cocoa content in Belgian chocolate ranges from 35 to 43% and even higher. It also helps that the Belgian government takes chocolates seriously. In 1975, it decreed that only products made of cacao beans, cocoa butter and sugar

could be labelled chocolate. That ruled out the cheaper vegetable used in many countries as a substitute for some of the cocoa butter, and spurred Belgian chocolatiers to aim high and pay attention to detail. That simple, elegant, little chocolate box with a little ribbon around it called a ballotin, was invented in 1912 by a meticulous member of the Neuhaus clan to protect packed chocolates.

1.1 Complete the following sentences:

1x8=8

The secret of the success of Belgian chocolate is that

(a) _____

(b) _____

The processes involved in making Belgian chocolates are

(c) _____

(d) _____

(e) The Belgian government maintains quality in the manufacture of chocolates by _____.

(f) Neuhaus clan protected its packed chocolates by _____.

Belgium is called the Kingdom of Chocolates because

(g) _____

(h) _____.

2. Read the passage given below and answer the questions that follow:

12

1. I recently heard a story from ~ man named Malcolm Dalkoff. He's 48. For the last 24 years he has been a professional writer, mostly in advertising. Here is what he told me. As a boy, Dalkoff was terribly insecure and shy. He had a few friends and no self-confidence. One day in October 1965, his high-school English teacher, Ruth Brauch, gave the class an assignment. The students had been reading *To Kill a Mocking Bird*. Now they were to write their own chapter that would follow the last chapter of the novel. Today he cannot recall anything special about the chapter he wrote, or what grade Mrs. Brauch gave him. What he does remember - what he will never forget - are the four words Mrs. Brauch wrote in the margin of the paper: "This is good writing."

2. Four words! They changed his life. “Until I read those words, I had no idea of who I was or what I was going to be,” he said. “After reading her note, I went home and wrote a short story, something I had always dreamed of doing but never believed I could do.” Over the rest of the year in school, he wrote many stories and always brought them to school for Mrs. Brauch to evaluate. She was encouraging, rough and honest. “She was just what I needed,” Dalkoff said. His confidence grew; his horizons broadened; he started off on a successful, fulfilling life. Dalkoff is convinced that none of this would have happened had that woman not written those four words in the margin of his paper.
3. For his 30th high-school reunion, Dalkoff went back and visited Mrs. Brauch, who had retired. He told her what her four words had done for him. He told her that because she had given him the confidence to be a writer, he had been able to pass that confidence on to the woman who would become his wife, who became a writer herself. He also told Mrs. Brauch that a woman in his office, who was working in the evenings towards a high-school-equivalency diploma, had come to him for advice and assistance. She had respected him because he was a writer — that is why she turned to him. Mrs. Brauch was especially moved by the story of helping the young woman. “At that moment I think we both realized that Mrs. Brauch had cast an incredibly long shadow,” he said. “This is good writing.” So few words. They can change everything.

2.1 Answer the following in a sentence or two:

- | | |
|---|---|
| (a) What was the assignment given by Ruth Brauch to her students? | 1 |
| (b) When did Dalkoff meet Mrs. Brauch and thank her? | 1 |
| (c) Mention the words which Dalkoff will never forget in his life. Where did he see them? | 2 |

2.2 Complete the summary given below. Use only a word to fill in each blank. 1x4=4

The encouragement and support provided by Mrs. Brauch was a turning point in the life of Dalkoff. He found himself writing short stories which were once a (a) _____ to him. Becoming the co-editor of his high school newspaper (b) _____ his confidence. He was (c) _____ in passing on the confidence, Mrs. Brauch had given, to others also. He (d) _____ that a few words could change everything.

- 2.3 Find words which mean the same as the following: 1x4=4
- | | |
|-------------------------------------|--------|
| (a) to assess | para 2 |
| (b) completely sure about something | para 2 |
| (c) unbelievably | para 3 |
| (d) help/support | para 3 |

SECTION B - (Writing) 30

3. You are Mira/Manav, Head Girl/Boy of G.K. Public School, Chandigarh. You have been asked to organize a trip to a nearby hospital to distribute clothes and medicines to the poor patients in the wards. Write a notice in not more than 50 words inviting the students to make the contributions. 5
4. You are Ankita/Ankush staying at 15, Mall Road, Kolkata. You have been selected to participate in the National Science Exhibition at Mumbai. You would like to get permission from your father who is in Delhi on tour. Send a telegram to your father at No.3, Leelavati Cottage, Lajpat Nagar, Delhi seeking his permission. Do not exceed 50 words. Copy the format of the telegram in your answer sheet. 5

Receiver's Name:
Receiver's Address:
Message:
Sender's Name:
Not to be telegraphed :
Sender's Address:

5. You are Akshita/Akshay staying at 15, Agra Road, Kanpur. Write a letter to the editor of a newspaper highlighting the necessity of having better facilities for pedestrians by improving the condition of the footpaths in your city. Use the following notes to write the letter in 150 - 175 words. 10

- Narrow footpaths
- Pedestrians prone to accidents
- Unauthorized hawkers on the pavements
- Pools of stagnant water

6. You are Naina/Nayan. Write an article in about 150 - 175 words on the importance of afforestation and maintaining a green cover in the country to prevent pollution and global warming. Use ideas from the unit on 'Environment', the picture given below and your own ideas.

10

A child embracing a tree in 'Chipko Movement'



(For Blind Candidates Only)

You are Naina/Nayan. Write an article in about 150 -175 words on the importance of afforestation and maintaining a green cover in the country to prevent pollution and global warming. Use ideas from the unit on 'Environment', your own ideas, and the hints given below:

- stops soil erosion
- attracts rains
- checks warming of the atmosphere
- provides life-giving oxygen
- effective contribution made by 'Chipko Movement'

SECTION C - (Grammar)

20 Marks

7. Look at the notes given below and complete the paragraph that follows. Do not add any new information. Write the answers in your answer sheet against the correct blank numbers.

1x4=4

Max Mueller - born in Germany - became British citizen - admired Indian culture and literature - translated - many Sanskrit texts

Max Mueller was a (a) _____ by birth and he acquired British (b) _____. He was a great (c) _____ literature and was responsible for the (d) _____ texts.

8. In the passage given below one word has been omitted in each line. Write the missing word along with the word that comes before and the word that comes after it in your answer sheet against the correct blank number. The first one is done as an example.

½x8=4

Many people have grown up in _____ e.g. people who have multi-child families think that single _____ (a) child family a very fortunate one. _____ (b) They mention such benefits lack _____ (c) of competition parental love in _____ (d) such families. According them each _____ (e) of the children possesses large wardrobe _____ (f) for keeping his/her clothes. But picture _____ (g) is not so rosy. In spite of getting _____ everything these children very lonely _____ (h) and long for company.

9. Rearrange the following words and phrases to form meaningful sentences. The first one has been done as an example. Write the answers against the correct blank numbers in your answer sheet.

1x4=4

are four \ of stress \ sources \ our lives \ there \ in \ common \
There are four common sources of stress in our lives.

- (a) pressure \ external \ the \ or internal \ can be \ first one \
(b) cause \ stress \ goals and expectations \ internal \ unreal \

(c) due to \ factors \ place \ takes \ outside \ external stress \

(d) of \ is \ another \ anxiety \ source \ stress \

10. Given below are instructions to cook eggs. Use them to complete the paragraph given below. Write the answers in your answer sheet against the correct blank numbers. Do not copy the whole sentences.

1x4=4

- Break three eggs - drop them into a bowl
- Pick up an egg beater and beat the eggs
- Add salt and a little milk
- Oil a pan and pour beaten eggs
- Stir till dried and turn off the heat
- Transfer into a plate and serve hot

Three eggs are broken and dropped into a bowl. An egg beater (a) _____ and the eggs are beaten. Salt and a little milk (b) _____ to it. A pan is oiled and (c) _____ into it. The eggs (d) _____ and the heat is turned off. The contents are then transferred to a plate and served hot.

11. Read the following conversation and complete it in any suitable way. Write the answers in your answer sheet against the correct blank numbers. Do not copy the whole sentences.

1x4=4

Amrita: We are going on a trip to Shimla next week.

(a) _____

Raveena: It is not possible for me to join you on this trip.

Amrita: (b) _____

Raveena: My aunt is coming from the U.S.A.

Amrita: (c) _____

Raveena: She is coming this very week.

Amrita: (d) _____

Raveena: I will also miss you all a lot.

SECTION D - (Literature)

30 Marks

- 12.** Read the extract given below and answer the questions that follow. Write the answers in your answer sheet in one or two lines only. Number the answers correctly. 3

“In this bog I’ve long been known
For my splendid baritone
And, of course, I wield my pen
For Bog Trumpet now and then.”

- (a) What is ‘Bog Trumpet’? 1
(b) How does the speaker try to impress the listener? 1
(c) What does ‘baritone’ mean? 1

OR

I am important to her. She comes and goes.
Each morning it is her face that replaces the darkness.
In me she has drowned a young girl, and in me an old woman
Rises towards her day after day like a terrible fish.

- (a) Who is ‘I’? 1
(b) Why is ‘I’ important to ‘her’? 1
(c) Which poetic device is used in the last line? 1

- 13.** Read the extract given below and answer the questions that follow. Write the answers in your answer sheet in one or two lines only. Number the answers correctly. 3

“God save thee, ancient Mariner!
From the fiends, that plague thee thus!-
Why look’st thou so?” - With my cross-bow
I shot the ALBATROSS.

- (a) Who says, “Why look’st thou so?”? 1
(b) Why does he say so? 1
(c) Who is ‘I’ referred to here? 1

14. Answer the following in 50 - 75 words. 4

Write two instances to bring out the characteristic traits of the villagers in the poem, 'The Night of the Scorpion'.

OR

Describe the impact of the West Wind on the land and the sea.

15. Read the extract given below and answer the questions that follow in one or two lines. 4

'Have patience gentle friends, I must not read it'

- (a) Who is the speaker? What does he refuse to read? 2
- (b) Which two qualities of the speaker are revealed in these lines? 2
16. Answer the following in 50 - 75 words. 4

Give two instances from the play, "The Christmas Carol" to bring out the fact that Scrooge was a cruel miser.

OR

In spite of Calpurnia's warning Caesar decided to go to the senate. Describe the circumstances under which he made this decision.

17. Answer the following in 50 - 75 words. 4

How did 'the millions of human eyes glued to millions of colour TVs' react to the appearance of Cutie Pie – the strange creature captured from Quta-pi ?

OR

What thoughts came to Babuli's wife when she heard about the partition?

18. Answer the following in 150 - 175 words.

You are one of the villagers who have noticed Ali and his helplessness. Write a letter to your friend giving an account of the life and experiences of this lonely man.

OR

Imagine you are the narrator's elder brother in 'The Ultimate Safari'. Write a diary entry about your life in Mozambique and the circumstances under which you were forced to leave the place.

Strictly Confidential - (For Internal and Restricted Use Only)

All India Secondary School Examination
March 2009
Marking Scheme - English Communicative

General Instructions:

Please note that the questions are numbered in continuation from 1 to 18.

- (i) Marking of the entire script *should be done by one examiner*. All answers in all the scripts issued to the examiner should be marked section wise.
- (ii) In the Marking Scheme, a slash (/) indicates alternative answers; any one such answer is counted as correct.
- (iii) Brackets () *indicate optional information*; the mark is awarded whether the part in brackets is included or not.
- (iv) If a student writes an answer which is not given in the Marking Scheme but which is equally acceptable, full marks should be awarded.
- (v) Students should not be penalized if they do not follow the order of the section / question while answering.
- (vi) In questions requiring word limit please note that no marks are to be deducted for exceeding the word limit
- (vii) The Marking Scheme carries only suggested value points for the answers. These are only guidelines and do not constitute the complete answer. The students can have their own expression and if the expression is correct, marks should be awarded accordingly.

QUESTION PAPER CODE 1/1/1
SECTION A (READING) 20 MARKS

Note: Section A tests the candidate's ability in reading only. Therefore no deductions to be made for errors in spelling, grammar or punctuation. Marks should be awarded if the answer can be clearly understood.

1 CHOCOLATES **TOTAL MARKS 8**

Objective : To identify and understand main parts of the text.

Marking : 8 marks : 1 mark for each correct answer.
No penalty for spelling or grammar error. Accept any other word equivalent in meaning to the answers given below.

- Answers :**
- a) taste of chocolates is universal 1 mark
 - b) possesses traditional craftsmanship 1 mark
 - c&d) roasting / grinding / using cacao beans 2 marks
(any two)
 - e) by decree saying that only products made of cacao beans, butter and sugar are chocolates 1 mark
 - f) - tying / putting / ribbon around box
- inventing ballotin
- inventing a special box 1 mark
(any one)
 - g & h) - it produces hundreds of packets of chocolates
- chocolate making is big business
- 140000 tonnes of chocolates are produced in a year
- the chocolate industry employs 72000 people
- of its colonial past
- of its special ties to cacao producers 2 marks
(any two)

2 MALCOLM **TOTAL MARKS 12**

2.1 Objective : To identify main points of the text.

Marking : 4 marks - 1 mark for each correct answer.
No penalty for spelling, grammar. Accept any other word / phrase equal in meaning to the answer given below

- Answers** : a) to write an additional chapter 1 mark
 b) after 30 years / at 30th high school re-union / at high school re-union (any one) 1 mark
 c) “this is good writing” 1 mark
 in the margin 1 mark

2.2 Objective : **To identify main points of the text.**

Marking : **4 marks - 1 mark for each correct answer.**
No penalty for spelling and grammar. Accept any other word / phrase equal in meaning to the answer given below

- Answers** : a) dream 1 mark
 b) boosted / increased / bolstered / enhanced (any one) 1 mark
 c) successful / instrumental 1 mark
 d) felt / thought / realized / believed / said understood / accepted (any one) 1 mark

2.3 Objective : **To deduce the meanings of unfamiliar terms**

Marking : **4 marks -1 mark for each correct answer.**

- Answers** : a) evaluate
 b) convinced / confident
 c) incredibly
 d) assistance

SECTION- B WRITING

30 MARKS

3. POST CARD

TOTAL MARKS 5

CYCLING EXPEDITION

Objective : **To use appropriate style and format to write a postcard.**
½ mark is to be deducted if the format is not drawn.

Marking : **5 marks**

- Format** : From : Manu / Manisha ½ mark
 To: Kumar ½ mark
 address of Kumar ½ mark
 date and place of sender ½ mark

Content	: cycling expeditions to hills	½ mark
	duration of trip	½ mark
	number of people	½ mark
	route – destination	½ mark
	other arrangements	1 mark

4. TELEGRAM- OOTACAMAND

TOTAL MARKS 5

Objectives : To use an appropriate style and format to write a telegram
 ½ mark is to be deducted if the format is not drawn

Marking : **Format : 2 marks**

Format includes

addressee’s name and address 1 mark

sender’s name and address 1 mark

Content : 3 marks

request to be picked up 1 mark

when to receive ½ mark

where to receive - bus stand ½ mark

reasons for coming – to attend camp at Ootacamand 1 mark

5. LETTER TO THE EDITOR:

TOTAL MARKS 10

CHAIN SNATCHING

Objectives : To write in a style appropriate to a formal letter

Marking : Marking should be in accordance with the writing assessment scale. (Content - 4, Fluency - 3, Accuracy - 3) Under content, credit should be given for the candidate’s creativity in presenting his/her own ideas. However, some of the following points may be included. Maximum of one mark is to be deducted from total for improper lay out.

Layout includes sender’s address, date, editors’ address, subject, salutation and complimentary close

NOTE : Refer to the writing assessment scale.

Suggested Value Points:

- lack of safety for women in Krishna Nagar
- expressing unhappiness
- chain snatching incidents
- measures to be adopted
- any other relevant points to be accepted

6. ARTICLE

TOTAL MARKS 10

WATER PARK

Objectives : To plan, organize and present ideas coherently

Marking : Marking should be in accordance with the writing assessment scale.

(Content – 4, Fluency - 3, Accuracy - 3)

Layout – 1 mark may be deducted if layout is incorrect

Layout includes title and name of the writer.

Under content, credit should be given for the candidate's creativity in presenting his/her own ideas, however, some of the following points may be included.

Suggested Value Points:

- interpretation of the given graph
- decrease in visitors to park
- visitor's experience
- effect of polluted water on other visitors
- reasons for this decrease
- precautions to be taken
- suggestions on how to increase number
- any other relevant points to be accepted

FOR BLIND CANDIDATES

Suggested Value Points:

- visitor's experience
- effect of polluted water on other visitors

- reasons for this decrease
- precautions to be taken
- suggestions on how to increase numbers

SECTION - C GRAMMAR

20 MARKS

7. GAPSUMMARY

TOTAL MARKS 4

RUDRAPUR

Objective : To expand notes into a meaningful piece of writing.
To write in a clear and grammatically correct language

Marking : 1 mark for each correct answer.

- | | | |
|------------------|--|--------|
| Answers : | a) is a small town / is a small town in UP | 1 mark |
| | b) grown fast | 1 mark |
| | c) who migrated from Pakistan | 1 mark |
| | d) an attraction for industrialists /attractive to industrialists /attractive for industrialists | 1 mark |

8. EDITING

TOTAL MARKS 4

TUGGER

Objective : To test the accurate use of grammatical items

Marking : ½ mark for each correct answer. The mark should be awarded only if the correct and incorrect words are written

	Incorrect	Correct
a)	much	many
b)	were	was
c)	when	and
d)	from	after
e)	she	he
f)	worry	worried
g)	was	were
h)	do	does

9. GAP FILLING

TOTAL MARKS 4

EGYPTIANS

Objective : To test the accurate use of grammatical items

Marking : 4 marks - 1/2 mark for each correct answer

Marks should be awarded only if one suitable word is written.

Answers:

- a) that
- b) after
- c) the
- d) they
- e) from
- f) in
- g) to
- h) the / their

10. NARRATION

TOTAL MARKS :4

RAHUL AND VARUN

Objective: To test the use of reported speech

Marking : 1 mark for each correct answer

Answers:

- a) David had been hit by a two wheeler the previous day / David had been hit
by a two wheeler the day before 1mark
- b) when it had happened 1mark
- c) whether / if he was badly injured 1mark
- d) it was doubtful whether / if he would be able 1mark

11. HEADLINE EXPANSION

TOTAL MARKS 4

**Objective : To test the ability to transform the sentences appropriately
and in context**

Marking : 4 marks - 1 mark for each correct answer.

Answers:

- a) has been appointed
- b) invited Sarah Palin /had invited Sarah Palin /had extended an invitation to Sarah Palin
- c) that robbery was the motive/ that robbery had been the motive/that robbery could be the motive.
- d) Yuvraj would lead the Board President's XI / Yuvraj was going to lead the Board President's XI

SECTION - D LITERATURE

30 MARKS

General Instructions :

This section is meant to test the students' familiarity with and appreciation of the set texts and not written expression. However if the expression prevents clear communication up to ½ mark may be deducted in each question.

12. POETRY

TOTAL MARKS 3

Objective : To test local and global understanding of the given poem

Marking : 3 marks

Option-1 NIGHT OF THE SCORPION

Answers

- a) peasants / villagers; for the scorpion ½+½ mark
- b) to express their helplessness at their inability to find the scorpion / to express concern / sympathy / sorrow
(or any other equivalent word) 1 mark
- c) sympathetic/ helpful / superstitious/ empathetic/ understanding / united
(any one of the above or any other appropriate answer) 1 mark

Option-2 ODE TO THE WEST WIND

- a) seeds 1 mark
- b) fills it with hues and odours (colours/fragrance) 1 mark
- c) simile 1 mark

13. RIME OF THE ANCIENT MARINER

TOTAL MARKS 3

Objective : To test local and global understanding of the poem.

Marking : 3 marks

- Answers :**
- a) a bird / sea bird 1 mark
 - b) instilled hope / considered a good omen / ice split/ wind began to blow / helped them to steer out of the region (any one) 1 mark
 - c) for food or play 1 mark

14. POETRY

TOTAL MARKS 4

Objective : To test appreciation and understanding of the given poem

Marking : 4 marks

Note : No penalty for exceeding the word limit

Option-1 FROG AND THE NIGHTINGALE

Value Points:

- sold her songs for money
- charged a fee for training her
- pressurizing her to sing to please the audience to earn more (any two) 4 marks

Option-2 MIRROR

Value Points:

- no pre-conceptions
 - no prejudices
 - objective
 - truthful
 - silver
 - exact
 - unmisted by emotions
 - not cruel
 - eye of a little God
 - four cornered
 - reflective (any other appropriate word)
- (any two of the above) 4 marks

15. CHRISTMAS CAROL

TOTAL MARKS 4

Objectives : To test knowledge of theme and setting of the play

Marking : 4 marks

- Answer :**
- a) with ghost of Christmas Present / with second ghost when he visited Cratchit's house / when he enquired about Tiny Tim's future (any one) 1 mark
 - child-Tiny Tim 1 mark
 - b) concerned about Bob Cratchit's family and Tiny Tim in particular 2 marks

16. DRAMA

TOTAL MARKS 4

Objectives : To test knowledge of theme and setting of the given play

Marking : 4 marks.

Option 1 JULIUS CAESAR

Value Points

- connects well with the audience by addressing them as 'friends'
 - uses the word 'honourable' in a sarcastic manner / negatively
 - undermines Brutus's speech (words) point by point
 - refers to Caesar's refusal of crown
 - refers to Caesar's will
 - exploits emotions by showing Caesar's wounds
- (any two)

Option 2 CHRISTMAS CAROL

- Marley appears in a spirit form / as a grey dim figure / in a ghostly form bound in chains (any one) 1 mark
- asks him to change by practicing mercy / benevolence / not to give too much importance to money (any two) 2marks
- advised him to pay heed to the spirits that would visit him 1 mark

17. FICTION

TOTAL MARKS 4

Option-1 TRIBUTE

Objective : To test specific and global understanding of the text.

Marking : 4 marks

Value Points :

brother has not changed, comes to receive him

- carries his luggage
- shows same love
- calm and composed
- detached during partition

2 marks

Babuli changed

- no letter written /
- no visits for two years
- forgets to touch feet of brother
- extends no help to family in village
- absorbed in his own life in the city

2 marks

(any two from each of the above)

Option -2 ULTIMATE SAFARI

4 marks

Answer :

- refugees exhausted/ tired
- falling against each other
- disoriented – thought they were still walking
- hungry - given mixture , ate quickly , vomited

(any two)

4

18. FICTION

TOTAL MARKS 8

Format of the report in this question is not important.

Note : Upto 2 marks only may be deducted for expression

No marks should be deducted for incorrect layout

No penalty for exceeding word limit

Question 18 is marked slightly differently from the other literature questions. In this question the student is asked to produce a piece of creative writing based on one of the literature texts . The main aim of this question is to

assess students' understanding and appreciation rather than their writing ability, so the marks for the question are also awarded for content. However, since this is an extended writing task, written expression cannot be ignored, and therefore there is a penalty in question 18 for poor expression.

Marking : 8 marks

The marks are to be awarded for content out of 4 as per the writing assessment scale and then multiplied by two to give a total of 8, which is the maximum mark for this question. However, where a student's expression is particularly poor, up to 2 marks may be deducted out of marks obtained as per the writing assessment scale.

Note : C - is marked for content and E - is penalty for expression.

Option 1 CUTIE PIE

Suggested Value Points :

Attempts by scientist

created the same atmosphere as Quta Pi kept
Cutie Pie under observation
tried to provide appropriate food

Results

19th day - feathers fall off
unattractive, ugly body
people lose interest
(two points from each)

Option -2 THE LETTER

Suggested Value Points:

Circumstances

daughter sick in another town
no letter - worried

Realization

empathises with Ali's condition
father's pain and anxiety
feels remorseful, guilty at treatment of Ali
(two points from each)
(Accept any other relevant value point)

QUESTION PAPER CODE 1/1
SECTION A (READING) 20 MARKS

Note: that Section A tests the candidate's ability in reading only; therefore no deduction is to be made for errors in spelling, grammar and punctuation. Marks should be awarded if the answer can be correctly understood.

1 CHOCOLATES **TOTAL MARKS 8**

Objective : To identify and understand main parts of the text.

Marking : 8 marks : 1 mark for each correct answer.

No penalty for spelling or grammar. Accept any other word equivalent in meaning to the answers given below.

- Answers :**
- a) taste of chocolates is universal 1 mark
 - b) possesses traditional craftsmanship 1 mark
 - c&d) roasting / grinding / using cacao beans (any two) 2 marks
 - e) by decree saying that only products made of cacao beans, butter and sugar are chocolates 1 mark
 - f) - tying / putting / ribbon around box
 - inventing ballotin
 - inventing a special box (any one) 1 mark
 - g & h) - it produces hundreds of packets of chocolates
 - chocolate making is big business
 - 140000 tonnes of chocolates are produced in a year
 - the chocolate industry employs 72000 people
 - of its colonial past
 - of its special ties to cacao producers
- (any two) 2 marks

2. MALCOLM **TOTAL MARKS 12**

2.1 Objective : To identify main points of the text.

Marking : 4 marks - 1 mark for each correct answer.

No penalty for spelling, grammar. Accept any other word / phrase equal in meaning to the answer given below

- Answers** : a) to write an additional chapter 1 mark
b) after 30 years / at 30th high school re-union / at high school re-union (any one) 1 mark
c) “this is good writing” 1 mark
in the margin 1 mark

2.2 Objective : **To identify main points of the text.**

Marking : **4 marks - 1 mark for each correct answer.**

No penalty for spelling, grammar. Accept any other word / phrase equal in meaning to the answer given below

- Answers** : a) dream 1 mark
b) boosted / increased / bolstered enhanced (any one) 1 mark
c) successful / instrumental 1 mark
d) felt / thought / realized / believed / said understood / accepted (any one) 1 mark

2.3 Objective : **To deduce the meanings of unfamiliar terms**

Marking : **4 marks -1 mark for each correct answer.**

- Answers:** a) evaluate
b) convinced / confident
c) incredibly
d) assistance

SECTION B - WRITING

TOTAL MARKS 30

3. NOTICE - VISIT TO HOSPITAL

TOTAL MARKS 5

Objective : **To use appropriate style and format to write a notice**

Marking : **5 marks**

Format : **2 marks**

- School - G. K. Public School, Chandigarh / Notice / Title ½ mark

- Issuing date ½ mark
- writer's name - Mira / Manav ½ mark
- designation - Head Girl / Head Boy ½ mark

Content: **3 marks**

- Purpose - visit to hospital- distribution of clothes and medicines to the poor patients ½ mark
- date of visit ½ mark
- appeal for contributions ½ mark
- venue of collection ½ mark
- collection incharge ½ mark
- last date for contributions ½ mark

4. TELEGRAM - TO FATHER TOTAL MARKS 5

Objectives : To use an appropriate style and format to write a telegram

½ mark to be deducted for not copying the format

Marking: **5 marks**

Format: **2 marks**

- Receiver's name - Name of father ½ mark
- Receiver's address - No. 3 Leelavati Cottage, Lajpat Nagar, Delhi) ½ mark
- Sender's name - Ankita / Ankush ½ mark
- Sender's address -15, Mall Road, Kolkata ½ mark

Content: **3 marks**

- Selection - to participate in National Science Exhibition 1 mark
- Place - Mumbai 1 mark
- Purpose – permission to participate 1 mark

5. LETTER TO THE EDITOR - PEDESTRIANS TOTAL MARKS 10

Objective : To write in a style appropriate to a formal letter.

Marking : Marking should be in accordance with the writing assessment scale . (Content – 4, Fluency – 3, Accuracy – 3)

Maximum of one mark is to be deducted from total for improper layout.

(Layout includes: Sender's address, date, editor's address, subject, salutation, complimentary close, and sender's name)

Under content credit should be given for the candidate's creativity. However some of the following points may be included. Any other relevant point can be accepted.

Content : Value points:

- **Problems**
 - **Narrow footpaths**
 - **Pedestrians prone to accidents**
 - **Unauthorized hawkers on the pavements**
 - **Pools of stagnant water**
- **Need for better facilities**
- **Some suggestions**

6. ARTICLE - AFFORESTATION

TOTAL MARKS 10

Objectives : To write in a style appropriate for communicative purposes. To plan, organize and present ideas coherently.

Marking : Marking should be in accordance with the writing assessment scale. (Content - 4, Fluency - 3, Accuracy - 3)

Layout : 1 mark may be deducted if layout is incorrect Layout includes title and name of the writer

Under content, credit should be given for the candidate's creativity in presenting his/her own ideas. However, some of the following points may be included. Any other relevant point can be accepted

Suggested Value Points:

- Mention of the problem
- Importance of afforestation
- Measures / suggestions to prevent pollution and global warming
- The given picture may be used for ideas on conservation
- Any other relevant points

FOR BLIND CANDIDATES

Suggested Value Points:

- Mention of the problem
- Importance of afforestation
- Measures / suggestions to prevent pollution and global warming
- Any other relevant points

SECTION C - GRAMMAR

TOTAL MARKS 20

7. GAP SUMMARY - MAX MUELLER

TOTAL MARKS 4

Objectives : To expand notes into a meaningful piece of writing
To write in clear and grammatically correct language.

Marking : 1 mark for each correct answer

Answers:

- | | |
|---|--------|
| a) German | 1 mark |
| b) citizenship | 1 mark |
| c) admirer of Indian culture and / admirer of / admirer of Indian | 1 mark |
| d) translation of many Sanskrit / translation of many | 1 mark |

8. OMISSION - SINGLE CHILD FAMILY

TOTAL MARKS 4

Objective : To use grammatical items accurately and appropriately

Marking : ½ mark to be awarded to each correct answer. For the marks to be awarded the word before and after the missing word should be written. The correct word should be underlined.

Answers:

- that a single
- family is a
- benefits like / as lack
- competition for parental
- According to them
- possesses a large
- But the picture
- children are very

9. JUMBLED SENTENCES - STRESS

TOTAL MARKS 4

Objective : Rearrange the jumbled words accurately and appropriately with reference to syntax.

Marking : 1 mark for each correct answer .Partially correct answer is not acceptable.

Answers:

- a) The first one can be external or internal pressure / External or internal pressure can be the first one. 1 mark
- b) Unreal goals and expectations cause internal stress. 1 mark
- c) External stress takes place due to outside factors / Due to outside factors external stress takes place. 1 mark
- d) Anxiety is another source of stress. / Another source of stress is anxiety. 1 mark

10. VOICE - EGGS

TOTAL MARKS 4

Objective: To transform sentences (Voice)

Marking : 1 mark for each correct answer

Answers:

- a) is picked up 1 mark
- b) are added 1 mark
- c) the beaten eggs are poured 1 mark
- d) are stirred till dried / are stirred till they dry 1 mark

11. DIALOGUE - TRIP TO SHIMLA

TOTAL MARKS 4

Objective : To complete the given dialogue with grammatically correct sentences by referring to the conversation.

Marking : 1 mark for each correct answer

Suggested Answers:

- a) Why don't you join me / us on this trip ? / Why don't you come with me / us ? / Why don't you join me / us ? 1 mark
- b) Why can't you come ? / Why can't you join us ? / Why can't you ? / Why can't you accompany us? / Why? / Why not? 1 mark

- c) When is she coming? 1 mark
- d) I'll / We'll miss you a lot. 1 mark

Note: Any other grammatically correct answer is acceptable.

SECTION - D LITERATURE

TOTAL MARKS 30

General Instructions :

This section is meant to test the students' familiarity with and appreciation of the set texts and not written expression. However if the expression prevents clear communication, upto ½ mark may be deducted in each question.

12. POETRY

TOTAL MARKS 3

Objective : To test local and global understanding of the poem

Marking : 3 marks

Answers :

OPTION 1: THE FROG AND THE NIGHTINGALE

- a) a magazine / newsletter / journal (of Bingle Bog) 1 mark
- b) His credentials i.e., his singing ability / his calibre to write as a critic (any one) 1 mark
- c) a male singing voice fairly deep 1 mark

OPTION II: MIRROR

- a) mirror 1 mark
- b) helps to check her appearance 1 mark
- c) simile 1 mark

13. THE RIME OF THE ANCIENT MARINER

TOTAL MARKS 3

Objective : To test local and global understanding of the poem

Marking : 3 marks

Answers :

- a) the wedding guest 1 mark
- b) because there is a change of expression on Mariner's face 1 mark
- c) the Ancient Mariner 1 mark

14. POETRY **TOTAL MARKS 4**

Objective : To test appreciation and understanding of the poem.

Marking : 4 marks

OPTION 1: NIGHT OF THE SCORPION

Value Points:

Villagers / peasants

- superstitious
- sympathetic
- religious / god fearing

(any two examples from the poem)

4 marks

OPTION II: ODE TO THE WEST WIND

Value Points:

Impact on the land

2 marks

- acts as a destroyer and preserver

Impact in the sea

(any two)

- awakens the Mediterranean Sea from slumber
- creates chasms in the Atlantic Ocean
- affects sea plants

2 marks

15. JULIUS CAESAR **TOTAL MARKS 4**

Objective : To test knowledge of the theme and setting of the play

Marking : 4 marks

Answers:

a) Speaker- Mark Antony

1 mark

Caesar's will

1 mark

b) clever orator / understands human nature / manipulative / skilled rhetorician

(any two)

2 marks

16. DRAMA **TOTAL MARKS 4**

Objective: To test understanding of the play.

Marking : 4 marks

OPTION 1: A CHRISTMAS CAROL

Value Points:

- no charity to carol singers
- refuses leave to Bob Cratchit
- says beggars and surplus population to be sent to work houses / prisons / or to die
- gives no donations (any two with examples) 4 marks

OPTION II : JULIUS CAESAR

Value Points:

Changes decision because of-

- arrival of Decius Brutus
- positive interpretation of Calpurnia's dream
- Decius plays upon his vanity
- ambition / greed (mention of crown to be offered) 4 marks

17. FICTION

TOTAL MARKS 4

Objective: To test understanding of text

Marking: 4 marks

OPTION 1: CUTIE PIE

Value points:

- doted on him – cute, adorable
- products started in his name
- observed everything he did
- treated him like a product (any two with supporting examples) 4 marks

OPTION II: THE TRIBUTE

Value points:

- wanted to know their share of land and its value
- plans to spend the money 4 marks

18. FICTION

TOTAL MARKS 8

Objective: To test extrapolation of the text

Marking: 8 marks

Up to 2 marks may be deducted for expression

No marks should be deducted for incorrect layout

Question 18, however, is marked slightly differently from the other literature questions. In this question the student is asked to produce a piece of creative writing based on one of the literature texts. The main aim of this question is to assess students' understanding and appreciation rather than their writing ability, so the marks for the question are also awarded for content. However, since this is an extended writing task, written expression cannot be ignored, and therefore there is a penalty in question 18 for poor expression.

The marks are to be awarded for content out of 4 as per the writing assessment scale and then multiplied by two to give a total of 8, which is the maximum mark for this question. However, where a student's expression is particularly poor, up to 2 marks may be deducted out of marks obtained as per the writing assessment scale.

Note: No penalty for exceeding word limit.

C - is marked for content and E - is penalty for expression.

OPTION I: THE LETTER

Suggested Value Points :

- Ali's transition from clever shikari to a helpless father
- regular visitor to post office
- lonely and distressed since daughter's marriage
- no letter from her
- cheerless existence
- faith and hope despite everything.

(Accept any other relevant value point)

(Any four points)

OPTION II : THE ULTIMATE SAFARI

Suggested Value Points :

Forced to leave because of-

- fear of bandits
- uncertainty of life / fear of death
- lost both parents
- no food or shelter
- village destroyed
- no food and shelter in grandmother's village
- all villagers leaving for a safer place.

(Accept any other relevant value point)

(Any four points)

ENGLISH (Language and Literature)

Time allowed : 3 hours

Maximum marks : 100

GENERAL INSTRUCTIONS :

(i) *This paper consists of **four** Sections.*

Section A – Reading 20 marks

Section B – Writing 20 marks

Section C – Grammar 15 marks

Section D – Text Books 45 marks

(ii) *All questions are compulsory.*

(iii) *Marks are indicated against each question.*

QUESTION PAPER CODE 2/1/1

SECTION A (Reading)

20 Marks

1. Read the passage given below and answer the questions that follow:

12 marks

1. Bhutan is the most appropriate place to visit if one is seeking peace, one's youth and discovery. October-November is the right time to pay a visit to this beautiful neighbour. Its blue skies, magnificent snow views, crisp mountain air and remarkably well preserved centres of Buddhist culture are worth enjoying.
2. Thimpu is the capital of Bhutan. It is spread along a willow lined river, Wang Chhu. All buildings here are built in the traditional style and adorned with beautiful paintings. Thimpu has no traffic lights, something we Indians are not used to. Traffic is directed by policemen, standing on highly decorated boxes. They use exaggerated but elegant gestures to guide it. The main street, Norzim Lam, leads to the town centre and the clock tower with its adjoining hotels, shops and restaurants.
3. Here there are many places worth seeing. One can visit Telecom Tower situated at the height of 8,807 ft. On your way down you can stop at the mini zoo, where you can see goat-antelope known as Takin. It is Bhutan's national animal. According to legend this large and certainly strange-looking animal was created by the 15th century saint, Lama Drukpa Kinleyn to prove his magical prowess.
4. In Thimpu, National Memorial Chorten is the most public religious place in the country. This white-domed building with its golden spires was built in

1974 in memory of the third king. Trashi Chhoe Dzong is the seat of the government as well as religious order. Built in the thirteenth century, it was renovated in 1962 when Thimpu became the capital.

5. Here archery is a favoured sport which can be witnessed on weekends. Thimpu is the base for several walks into the stunning country side. Indian nationals do not need visas to travel to Bhutan. (302 words)
- (a) When is the right time to visit Bhutan? 1
 - (b) Mention any two objects of nature which are worth enjoying there. 1
 - (c) How is the traffic in Thimpu managed without traffic lights? 2
 - (d) Name the national animal of Bhutan. Where can you see it? 1
 - (e) What is the legend associated with its creation? 1
 - (f) When and why was the National Memorial Chorten built? 2
 - (g) Find out from the passage the adjective forms of words given below: 2
 - (i) appropriately (Para 1)
 - (ii) beauty (Para 2)
 - (h) Find out from the passage the words which mean the same as the following: 2
 - (i) movements of the part of body to convey meaning (Para 2)
 - (ii) pointed parts of a tower (Para 4)
2. Read the passage given below and answer the questions that follow: 8 marks

Florence Chadwick was the first woman to swim the English Channel in both directions. At age 34, her goal was to become the first woman to swim from Catalina island to the California coast.

On the 4th of July morning in 1952 the sea was like an ice bath. The fog was so dense she could hardly see her support boats. She struggled on - hour after hour- while millions watched on television.

Alongside Florence in one of the boats, her mother and her trainer offered encouragement. They told her the goal wasn't much farther. But all she could see was fog. They urged her not to quit. But with only a half mile to go, she asked to be pulled out. Several hours later she told a reporter that it was not fatigue or even the cold water that defeated her. It was the fog. She was unable to see her goal.

Two months later she tried again. It was the same dense fog. But she swam with her goal clearly pictured in her mind. She knew that somewhere behind fog was land. And this time she succeeded. She became the first woman to swim the Catalina channel, eclipsing the men's record by two hours. (210 words)

- | | |
|---|---|
| (a) What was Florence Chadwick's goal at the age of 34 ? | 1 |
| (b) How did the people witness her performance ? | 1 |
| (c) How did her mother and her trainer encourage Florence? | 2 |
| (d) What made her quit when she had only a half mile to go ? | 1 |
| (e) In spite of the same fog, what made her to succeed the second time? | 2 |
| (f) What record did she set? | 1 |

SECTION B (Writing)

20 Marks

3. You are Arun/Aruna, living at 537, D.D.A. Flats, Prashant Vihar, Delhi. You have come to know that your cousin often misses his classes in his new school. Since he is very intimate with you, write a letter advising him to avoid the company of those students who bunk off classes.

8 marks

OR

Injuries and death taking place due to underage driving are being reported almost everyday. Write a letter to the Commissioner of Traffic Police asking him to be very strict in such cases and also take necessary steps to stop this practice. You are Abha/ Abhinay, P-3 7, Suman Apartments, New Delhi.

4. Eating of fast food, lack of exercise and activity have been causing life style diseases such as obesity, heart disease, diabetes etc. even among children. Write an article, in about 125 words on the rising tendency of life style diseases among school children and how to prevent them.

8 marks

OR

Yamuna in Delhi has become extremely polluted. It has been reduced almost to a drain. Using the hints given below write a paragraph, in about 125 words, on the causes of the pollution of the Yamuna river and how to bring it to its old glory.

Once an overflowing clean river - now polluted - all garbage, industrial and domestic waste thrown into it - animals bathe - rituals performed - throwing of garbage and waste to be banned - separate proper places to be allocated for rituals

5. You are Deepak/Deepika, Secretary of Ahimsa Club of Rishabh Public School, Delhi. On 2nd October your school observed “International Day for Peace and Non-violence,” organizing various activities such as visit to Raj Ghat, charkha spinning, lectures by eminent Gandhians etc. Write a report in about 60 words for your school magazine.

4 marks

OR

Yoga camp was organized in your school. Mentioning the activities such as presentation of yogasans by the students of senior and junior wing, lectures delivered by experts on yogasans, pranayam, meditation, food etc., write a report in about 60 words. You are Pranav/Prerna, Head Boy / Head Girl of Sarvodaya Bal Mandir School, Gagan Vihar, Delhi.

SECTION C (Grammar)

(15 Marks)

6. The following passage has not been edited. There is one error in each line. Write the incorrect word and the correction in your answer sheet as given below against the correct blank number. Remember to underline the word that you have supplied.

$\frac{1}{2} \times 6 = 3$ marks

Robinson was shipwreck on
a island. It was inhabited
only by animals or birds. There
was not a single human beings
on an island. He saw a
large number of multicoloured bird.
Footmarks in the ground made him
fear the presence of dangerous
animals.

eg. shipwreck -shipwrecked
(a)
(b)
(c)
(d)
(e)
(f)

7. Fill in the following blanks with suitable non-finites:

$\frac{1}{2} \times 4 = 2$ marks

Three tourists from Delhi decided (a) visit) Goa last year. They went there. While (b) (stand) at the Calangute beach, two of them decided (c) (have) a dip in the sea. While (d) (play) in the water they were swept away by the current.

8. Read the dialogue and complete the passage given below. Write the correct answers in your answer sheet against the correct blank numbers. Do not copy the whole sentences.

1x3=3 marks

Son : Mummy, I am very hungry. Is there anything for me to eat?

Mother : I am preparing your lunch.

Son : When will it be ready?

Mother : In just 10 minutes.

The son told his mother that he was very hungry and asked (a) _____ for him to eat. The mother told him (b) _____. The son inquired when it would be ready. The mother replied that (c) _____.

9. Look at the words and phrases given below. Rearrange them to form meaningful sentences. The first one has been done as an example. Write the correct sentences in your answer sheet. Remember to number the answers correctly. 1x2=2 marks

Example:

birthday / 22nd / is / August / of / Ishita's

22nd of August is Ishita's birthday.

a. on that / made / her / a big / mother / cake / occasion

b. friends / party / invited / many / the / to / Ishita

10. Look at the sentences given below and complete the paragraph that follows. Write the correct answers in your answer sheet against the correct blank numbers. Do not copy the whole sentences. 1x3=3 marks

(a) Brutus allowed Antony to speak.

(b) Antony addressed the public.

(c) His speech aroused them to revolt.

Roman general Caesar was killed by Brutus and his friends. His friend, Antony came to express his grief. He (a) _____. The public (b) _____. Hearing his speech they (c) _____.

11. The underlined words in the following passage have been used inappropriately. Replace them with their appropriate forms. Write your answers in your answer sheet with correct numbers. Do not copy the whole passage.

He is a hockey player. He is not happy with the step-motherly (a) treat shown towards his (b) favour sport. The team was not given even a (c) receptive on their return to India after (d) win the world cup. 1/2x4 = 2 marks

SECTION D (Text Books)**45 Marks**

- 12.** Read the extract given below and answer the questions that follow. Write the answers in your answer sheet in one or two lines only. Remember to number the answers correctly.

5 marks

He wandered for seven years and finally sat down under a fig tree, where he vowed to stay until enlightenment came. Enlightened after seven days, he renamed the tree the Bo tree (Tree of Wisdom) and began to teach and to share his new understandings. At that point he became known as the Buddha (The Awakened or the Enlightened). The Buddha preached his first sermon at the city of Benaras, most holy of the dipping places on the River Ganges.

- (a) Which tree is referred to here? 1
- (b) What name did he give to it ? 1
- (c) Why did he name it so ? 1
- (d) Where did he give his first sermon? 1
- (e) Which word/phrase in the passage means the same as ‘places for bathing’ ? 1

- 13.** Read the extract given below and answer the questions that follow. Write the answers in your answer sheet in one or two lines only. Remember to number the answers correctly.

5 marks

The moon was coming up in the east, behind me, and stars were shining in the clear sky above me. There wasn't a cloud in the sky. I was happy to be alone high up above the sleeping countryside. I was flying my old Dakota aeroplane over France back to England. I was dreaming of my holiday and looking forward to being with my family. I looked at my watch: one thirty in the morning.

- (a) Who is ‘I’ ? 1
- (b) What does ‘the sleeping countryside’ mean? 1
- (c) What was he doing? 1
- (d) What did he think of ? 1
- (e) Which phrase in the passage means the same as ‘expecting/anticipating’ ? 1

- 14.** Answer the following question in about 80 words.

6 marks

Why does Lencho write a letter to God? What does he experience?

OR

Why did Mr. Keesing assign Anne extra homework, an essay on “A Chatterbox” ?

How did she justify her being a chatterbox?

15. Answer any two of the following questions in 30-40 words each. 4 marks

- (a) Justify, in brief, the title of the play, “The Proposal”.
- (b) Why was the young seagull afraid to fly ?
- (c) The people of Coorg have a tradition of courage and bravery. How has it been recognized in modern India?

16. Read the extract given below and answer the questions that follow. Write the answers in your answer sheet. Remember to number the answers correctly. 4 marks

He should be snarling around houses

At the jungle’s edge,

Baring his white fangs, his claws,

Terrorising the village!

- (a) Who is ‘he’ ? 1
- (b) Where does he snarl around? 1
- (c) Why does he do it ? 1
- (d) What effect does it have on the whole village? 1

OR

All night the roots work

to disengage themselves from the cracks

in the veranda floor.

- (a) Where are the roots? 1
- (b) What are the roots doing? 2
- (c) Where have the cracks appeared? 1

17. Answer any two of the following questions in 30-40 words each on the basis of the lines given below: 6 marks

(a) To say that for destruction ice

Is also great

For the poet, what does ‘ice’ stand for ? How is it sufficient to bring destruction? 3

- (b) They do not lie awake in the dark and
Weep for their sins,
- Who are 'they'? How are they different from human beings? 3
- (c) The fog comes
on little cat feet.
- How does the poet compare the fog with cat? Which poetic device is used here? 3
18. Answer the following question in about 100 words: 8 marks
Who was Anil ? How did he transform Han Singh's character?
- OR**
- Describe the role of Ebright's mother in making him a scientist.
19. Answer the following question in 30-40 words: 4 marks
What did Mrs. Pumphrey do to bring Tricki back to normal health? Was she wise?
- OR**
- Why were two boys in London surprised?
20. Answer the following question in 20-30 words: 3 marks
Why was it not difficult for Horace to open the safe?
- OR**
- Why did Bishambar's marriage with Bholi not take place?

QUESTION PAPER CODE 2/1
SECTION A (Reading)

20 Marks

1. Read the passage given below and answer the questions that follow: 12
1. Bhutan is the most appropriate place to visit if one is seeking peace, one's youth and discovery. October-November is the right time to pay a visit to this beautiful neighbour. Its blue skies, magnificent snow views, crisp mountain air and remarkably well preserved centres of Buddhist culture are worth enjoying.
 2. Thimpu is the capital of Bhutan. It is spread along a willow lined river, Wang Chhu. All buildings here are built in the traditional style and adorned with beautiful paintings. Thimpu has no traffic lights, something we Indians are not

used to. Traffic is directed by policemen, standing on highly decorated boxes. They use exaggerated but elegant gestures to guide it. The main street, Norzim Lam, leads to the town centre and the clock tower with its adjoining hotels, shops and restaurants.

3. Here there are many places worth seeing. One can visit Telecom Tower situated at the height of 8,807 ft. On your way down you can stop at the mini zoo, where you can see goat-antelope, known as Takin. It is Bhutan's national animal. According to legend this large and certainly strange-looking animal was created by the 15th century saint, Lama Drukpa Kinley to prove his magical prowess.
4. In Thimpu, National Memorial Chorten is the most public religious place in the country. This white-domed building with its golden spires was built in 1974 in memory of the third king. Trashi Chhoe Dzong is the seat of the government as well as religious order. Built in the thirteenth century, it was renovated in 1962 when Thimpu became the capital.
5. Here Archery is a favoured sport which can be witnessed on weekends. Thimpu is the base for several walks into the stunning countryside. Indian nationals do not need visas to travel to Bhutan. (302 words)

Answer the following questions briefly:

- | | |
|---|---|
| (a) When is the right time to visit Bhutan? | 1 |
| (b) Mention any two objects of nature which are worth enjoying there. | 1 |
| (c) How is the traffic in Thimpu managed without traffic lights? | 2 |
| (d) Name the national animal of Bhutan. Where can you see it ? | 1 |
| (e) What is the legend associated with its creation? | 1 |
| (f) When and why was the National Memorial Chorten built ? | 2 |
| (g) Find out from the passage the adjective forms of words given below: | 2 |
| (i) appropriately (Para 1) | |
| (ii) beauty (Para 2) | |
| (h) Find out from the passage the words which mean the same as the following: | 2 |
| (i) movements of a part of the body to convey meaning (Para 2) | |
| (ii) pointed parts of a tower (Para 4) | |

2. Read the passage given below and answer the questions that follow:

8 marks

Florence Chadwick was the first woman to swim the English Channel in both directions. At age 34, her goal was to become the first woman to swim from Catalina Island to the California Coast.

On the 4th of July morning in 1952, the sea was like an ice bath. The fog was so dense she could hardly see her support boats. She struggled on - hour after hour - while millions watched on television.

Alongside Florence in one of the boats, her mother and her trainer offered encouragement. They told her the goal wasn't much farther. But all she could see was fog. They urged her not to quit. But with only a half mile to go, she asked to be pulled out. Several hours later she told a reporter that it was not fatigue or even the cold water that defeated her. It was the fog. She was unable to see her goal.

Two months later she tried again. It was the same dense fog. But she swam with her goal clearly pictured in her mind. She knew that somewhere behind the fog was land. And this time she succeeded. She became the first woman to swim the Catalina Channel, eclipsing the men's record by two hours. (210 words)

- | | |
|--|---|
| (a) What was Florence Chadwick's goal at the age of 34 ? | 1 |
| (b) How did the people witness her performance? | 1 |
| (c) How did her mother and her trainer encourage Florence? | 2 |
| (d) What made her quit when she had only a half mile to go ? | 1 |
| (e) In spite of the same fog, what made her succeed the second time? | 2 |
| (f) What record did she set? | 1 |

SECTION B (Writing)

20 Marks

3. Your sister has just got engaged and will get married during the summer holidays. Write a letter to your friend, Sharad, who is in Shimla, informing him about the ceremony and insisting upon him to keep himself entirely free at least for a week for the occasion. You are Kamal/Kamla, of 132, Vijai Complex, Mayur Vihar, Delhi.

8 marks

OR

The road of your colony was repaired a few months back. It gave way to the first spell of rains resulting in deep pits at several places. Write a letter to the Chief Engineer of the Public Works Department asking him to get it urgently repaired to prevent risk to the people. You are Kamna/Kartik living at 15, Mansarovar Apartments, Delhi.

4. Cars, motorbikes and other vehicles have been increasing day by day. They, along with industrial development, are causing a lot of air pollution, not only in big cities but also in small towns and even on hills. Write an article, in about 80 words, on air pollution.

8 marks

OR

Morning Assembly is one of the most important parts of school activities. The day in school begins with it. Using the hints given below, write a paragraph in about 80 words on 'The Importance of Morning Assembly in Schools'.

School begins with it - presence of all students and teachers brings dignity - inculcates discipline, punctuality, good conduct, cleanliness etc. - activities such as speeches, cultural items lead to participation of all students - sets the tone/atmosphere for the whole day

5. N.C.C. cadets of your school participated in a training camp. Mentioning the number of participants, activities of the camp, qualities such as discipline, self-confidence, spirit of adventure developed during the training, write a report in about 60 words for your school magazine. You are Raman/Rama, Senior Cadet, N.C.C. of Arunodaya Sr. Sec. School, Guwahati.

4 marks

OR

On the World Child Labour Day, your school worked for the cause of those children who labour as cleaners on roads, at roadside eateries, in hazardous industries etc. Mentioning the efforts made by the students in identifying such children in your area and getting them freed from there, write a report in about 60 words. You are Manoj/Manju, Head Boy / Head Girl of Mamta Sr. Sec. School, Sarojini Nagar, Delhi.

SECTION C (Grammar)

15 Marks

6. The following passage has not been edited. There is one error in each line. Write the incorrect word and the correction in your answer sheet as given below against the correct blank number. Remember to underline the word that you have supplied. $\frac{1}{2} \times 6 = 3$ marks

Robinson and his friend lived at	ego at - <u>in</u>
peace for near a year. They	(a)
had everything that he needed.	(b)
They had so much to learning	(c)
that the time passed very quick.	(d)
Soon they knew how to dig a	(e)

soil, grind the corn etc. They
learned not to be afraid of guns.

(f)

7. Fill in the following blanks with suitable non-finites: ½x4=2 marks

Yesterday the police came (a) _____ (know) about a person who was involved in (b) _____ (print) and (c) _____ (sell) of pirated best-sellers. He had been involved in this activity for several years. Around twenty thousand (d) _____ (pirate) books were recovered from him.

8. Read the dialogue and complete the passage given below. Write the correct answers in your answer sheet against the correct blank numbers. Do not copy the whole sentences. 1x3=3 marks

Sumit : My father has decided to gift me a bike on my birthday.

Vipul : O ! It is a wonderful news.

Sumit : We will go on a long ride the day I get the bike.

Sumit informed his friend Vipul (a) _____ on his birthday. Vipul was very happy and said that for him (b) _____. Sumit told Vipul (c) _____ on a long ride the day he got the bike.

9. Look at the words and phrases below. Rearrange them to form meaningful sentences. The first one has been done as an example. Write the correct sentences in your answer sheet. Remember to number the answers correctly. 1x2=2 marks

Example:

revered / all over / Dalai Lama / world / the / is

Dalai Lama is revered all over the world.

(a) lives / as a / very / simple / he / monk / life / a

(b) six / for about / a day / sleeps / hours / he

10. Look at the sentences given below and complete the paragraph that follows. Write the correct answers in your answer sheet against the correct blank numbers. Do not copy the whole sentences. 1x3=3 marks

(a) People sent messages by reflecting light.

(b) People also used smoke for this purpose.

(c) Sometimes they made fire signals to send messages.

People used several methods to communicate messages in ancient times. Sometimes messages (a) _____ by reflecting light. Smoke (b) _____. Sometimes fire signals (c) _____ to send messages.

11. The underlined words in the following passage have been used inappropriately. Replace them with their appropriate forms. Write your answers in your answer sheet against the correct numbers. Do not copy the whole passage. 1/2x4=2

We celebrate certain events because they are (a) importance in our life. These are the days of (b) funny and laughter, joy and gaiety. Festivals are (c) main of two kinds. Some are (d) nation festivals and some are religious festivals.

SECTION D (Text Books)

45 Marks

12. Read the extract given below and answer the questions that follow. Write the answers in your answer sheet in one or two lines only. Remember to number the answers correctly. 5 marks

It was the postman himself who handed the letter to him while the postmaster, experiencing the contentment of a man who has performed a good deed, looked on from his office.

Lencho showed not the slightest surprise on seeing the money; such was his confidence - but he became angry when he counted the money.

- (a) Who delivered the letter and to whom? 1
- (b) What did the postmaster do in the meantime? 1
- (c) Which 'good deed' is referred to here? 1
- (d) Why was Lencho not surprised on seeing the money? 1
- (e) Find the noun form of the word 'content' from the passage. 1

13. Read the extract given below and answer the questions that follow. Write the answers in your answer sheet in one or two lines only. Remember to number the answers correctly. 5 marks

All I think about when I'm with friends is having a good time. I can't bring myself to talk about anything but ordinary everyday things. We don't seem to be able to get any closer, and that's the problem. Maybe it's my fault that we don't

confide in each other. In any case, that's just how things are, and unfortunately they're not liable to change. This is why I've started the diary.

- (a) What does Anne think about when she is with friends? 1
- (b) Mention any two problems which she thinks she has in relation to her friends. 2
- (c) What is the reason for her to start writing a diary? 1
- (d) Which word in the passage means the same as 'to tell personal things privately to a person that one trusts' ? 1

14. Answer the following question in about 80 words: 6 marks

The pilot is lost in storm clouds. How does he reach safely?

OR

Describe Coorg's weather, main crops and the sports which fascinate the visitors.

15. Answer any two of the following questions in 30 - 40 words each: 4 marks

- (a) What is the play, 'The Proposal' about?
- (b) Where in the classroom does Wanda sit and why?
- (c) Why was the young seagull afraid to fly with his brothers and sisters?

16. Read the extract given below and answer the questions that follow. Write the answers in your answer sheet. Remember to number the answers correctly. 4 marks

Now the name of the little black kitten was Ink,
And the little grey mouse, she called him Blink,
And the little yellow dog was sharp as Mustard,
But the dragon was a coward, and she called him Custard.

- (a) Who are the characters in this stanza? 2
- (b) Who is 'she' ? 1
- (c) What does she call the dragon? 1

OR

The way a crow
Shook down on me
The dust of snow
From a hemlock tree

- (a) What is the dust of snow? 1
- (b) Who shook it down? 1
- (c) What does 'the dust of snow' stand for? 1
- (d) What is a "hemlock tree" ? 1
- 17.** Answer any **two** of the following questions in 30 - 40 words each, on the basis of the lines given below: 6 marks
- (a) On pads of velvet quiet,
In his quiet rage.
Who is referred to here? Why does he express his anger quietly? 3
- (b) (I am an orphan, roaming the street. ...)
Who is 'I' ? Is she an orphan? Why does she say so ? 3
- (c) long-cramped boughs shuffling under the roof
like newly discharged patients
Why does the poet compare branches with patients? 3
- 18.** Answer the following question in about 100 words: 8 marks
- Science is a good servant but a bad master. How is this applicable to Griffin's scientific discovery? Give examples from the text.
- OR**
- Mrs. Pumphrey is a very loving and caring mistress for Tricki. Do you agree? Give a reasoned answer.
- 19.** Answer the following question in 30 - 40 words: 4 marks
- How did Hari Singh know that Anil had forgiven him?
- OR**
- What lesson did Ebright learn when he did not win anything at a science fair?
- 20.** Answer the following question in 20 - 30 words: 3 marks
- Why did Monsieur Loisel go out into the cold night minutes after returning from the ball ? Was he successful in his errand?
- OR**
- Why was the twentieth century called the 'Era of the Book' ?

Strictly confidential – (For Internal and Restricted Use Only)
Secondary School Examination
March 2009
Marking Scheme – English Language and Literature

General Instructions

1. The Marking Scheme provides general guidelines to reduce subjectivity in the marking. The answers given in the Marking Scheme are the suggested answers. The content is thus indicative. If the student has given any other answer, which is different from the one given in the Marking Scheme, but conveys the meaning, such answers should be given full weightage.
2. Evaluation is to be done as per the instructions provided in the Marking Scheme. It should not be done according to one's own interpretation or any other consideration. Marking Scheme should be strictly adhered to and religiously followed.
3. If the question has parts, please award marks in the right hand side for each part. Marks awarded to the different parts of the question should then be totalled up and written in the left hand margin and circled.
4. If the question does not have any parts, marks will be awarded in the left-hand margin.
5. If the candidate has attempted any extra question or part, marks obtained in the best question/part should be retained and the other answer should be scored out.
6. In the Marking Scheme, a slash (/) indicates alternative answers ; any one such answer is counted as correct .
7. Brackets () indicate optional information ; the mark is awarded whether the part in brackets is included or not.
8. Student should not be penalised if he/she does not follow the order of the section / question while answering.
9. In questions requiring word limit, no marks are to be deducted for exceeding the word limit.
10. Q.1 , Q.2 , Q.12 , Q.13 and Q.16 are meant to test the comprehension ability of the candidates and not the ability of expression. Full credit should be given for the correct value point, even if the answer is not given in a full sentence.

- 11 In questions consisting of 3 or more than 3 marks, break-up of marks should be shown separately (as suggested in the Marking Scheme) and then totalled.
- 12 Some of the questions may relate to higher order thinking ability/skills (HOTS). These questions have been indicated separately by putting * on the question number. These questions are to be evaluated carefully and the students' understanding / analytical ability be judged.
- 13 A full scale of marks 0 to 100 has to be used. Please do not hesitate to award full marks if the answer deserves it.

QUESTION PAPER CODE 2/1/1

SECTION A (Reading)

20 Marks

1. **Objectives :** To identify the main points of the text and to deduce the meanings of unfamiliar lexical items.

Marking : Award full mark(s) for each value point. No penalty for errors in spelling, grammar or punctuation. Accept any other answer similar in meaning to the answers given below.

- | | |
|--|-----------|
| (a) October - November | 1 |
| (b) blue skies ; snow views / peaks , crisp mountain air (any two) | 1/2 + 1/2 |
| (c) - by policemen standing on boxes
- through exaggerated gestures | 1+1 |
| (d) Takin / goat-antelope ; at the mini zoo | 1/2 + 1/2 |
| (e) - created by saint Lama Drukpa Kinley
- to show his magical prowess | 1/2 + 1/2 |
| (f) in 1974 ; in memory of the third king | 1+1 |
| (g) (i) appropriate | 1 |
| (ii) beautiful | 1 |
| (h) (i) gestures | 1 |
| (ii) spires | 1 |

12 marks

2 **Objectives :** To identify the main points of the text and to deduce the meaning of unfamiliar lexical items.

Marking : Award full mark(s) for each value point. No penalty for errors in spelling, grammar or punctuation. Accept any other answer similar in meaning to the answers given below.

- | | | |
|------|--|-----|
| (a) | to become the first woman to swim from Catalina island to California coast | 1 |
| (b) | on television | 1 |
| (c) | - told her that goal wasn't much farther
- urged her not to quit | 1+1 |
| (d) | unable to see the goal (due to fog) | 1 |
| *(e) | - goal clearly pictured in her mind
- thinking that land was somewhere behind the fog | 1+1 |
| (f) | first woman to swim the Catalina channel / eclipsing men's record by two hours | 1 |

8 marks

SECTION B (Writing)

20 Marks

3 **Letter Writing**

Objective : To use an appropriate style and format to write a letter of complaint, requests etc. (formal) and to family and friends etc.(informal)

- To plan, organize and present ideas coherently

Marking : Marking should be in accordance with the following writing assessment scale

- **Layout** : 2 marks
- **Content** : 3 marks
- **Expression** : 3 marks

* Grammatical accuracy, appropriate words and spellings (1–1/2)

* Coherence and relevance of ideas and style (1–1/2)

Layout : layout includes sender's address, date, designation and address of addressee, subject, salutation, complementary close etc. according to requirement

Under **content**, credit should be given for the candidate's creativity in presenting his/her own ideas.

- Note :** - No mark is to be awarded if the content is not given or wrong
- Use of both the traditional and the new format is permitted.
- However mixing of the two is **NOT** acceptable

Value Points are provided in the question paper itself.

8 marks

4 Article / Paragraph

Objective : To use an appropriate style to write an article, a paragraph etc. expressing your opinion.

- To plan, organize and present ideas coherently.
- To present an argument

Marking : Marking should be in accordance with the following writing assessment scale

- **Format** (Title/Heading) : 1 mark
 - **Content** : 4 marks
 - **Expression** : 3 marks
- * Grammatical accuracy, appropriate words and spellings (1–1/2)
- * Coherence and relevance of ideas and style (1–1/2)
- Under **content**, credit should be given for the candidate's creativity in presenting his/her own ideas.

Article : The detailed **value points** are provided in the question paper itself

OR

8 marks

Paragarph : The detailed **value points** are provided in the question paper itself

5 Report Writing

Objective : To use an appropriate style to write a report, expressing opinion

- To plan, organize and present ideas coherently.
- To present an argument

Marking : Marking should be in accordance with the following writing assessment scale

- **Format** (Headline/dateline ; Reporter) : 1 mark
- **Content** : 2 marks
- **Expression** : 1 mark

* Grammatical accuracy, appropriate words and spellings (1/2)

* Coherence and relevance of ideas and style (1/2)

Note :

Under content credit should be given for the candidate's creativity in presenting his/her own ideas.

4 marks

Reports : The detailed **value points** are provided in the question paper itself

SECTION C (Grammar)

15 Marks

- 6** **Objective :** To use grammatical items accurately and appropriately .

Marking : 1/2 mark for each correct answer

- (a) a - **an**
- (b) or - **and**
- (c) beings - **being**
- (d) an - **the**
- (e) bird - **birds**
- (f) in - **on**

1/2 x 6 = 3 marks

- 7** **Objective :** To test knowledge of syntax and appropriate use of grammar.

Marking : 1/2 mark for each correct answer

- (a) to visit
- (b) standing
- (c) to have
- (d) playing

1/2 x 4 = 2 marks

- 8** **Objective :** To test the use of reported speech

Marking : 3 marks (one mark for each blank)

- (a) if there was anything

- (b) that she was preparing his lunch
- (c) it would be ready in just 10 minutes

1 x 3 = 3 marks

9 **Objective :** To reorder sense groups into a syntactically coherent and complete sentences.

Marking : 2 marks (one mark for each correct answer)

(a) Her mother made a big cake on that occasion .

(b) Ishita invited many friends to the party .

1 x 2 = 2 marks

10 **Objective :** To test the correct use of voice

Marking : 3 marks (one mark for each blank)

(a) was allowed to speak (by Brutus)

(b) was addressed by Antony

(c) were aroused to revolt / revolted on being aroused

1 x 3 = 3 marks

11 **Objective :** To test appropriate use of words

Marking : 2 marks (half mark for each correct answer)

(a) treatment

(b) favourite

(c) reception

(d) winning

1/2 x 4 = 2 marks

SECTION D (Text Books)

45 Marks

12 **Objective :** To test local and global understanding of prose passage

Marking : 1 mark for each value point

(a) fig tree

1

(b) Bo Tree / Tree of Wisdom

1

(c) got enlightenment / wisdom under the tree

1

(d) at Beneras

1

(e) 'dipping places'

1

5 marks

13 **Objective :** To test local and global understanding of prose passage

Marking : 1 mark for each value point

- | | |
|---|-----------|
| (a) the pilot of the Dakota aeroplane | 1 |
| (b) entire area calm and quiet / people sleeping, not yet awake | 1 |
| (c) flying his Dakota | 1 |
| (d) of holiday ; to be with his family | 1/2 + 1/2 |
| (e) looking forward | 1 |

5 marks

***14** **Objective :** To test knowledge and extrapolation of the text.

Marking : Content 4 marks ; Expression 2 marks

- Lencho's crop completely destroyed due to hailstorms
- has unflinching trust in God - belief no one would help except God
- therefore only hope for survival and so writes a letter
- gets less amount than asked for
- sure, God could neither commit mistakes, nor would send less
- doubts the integrity of the post office employees

OR

6 marks

- Mr. Keesing , annoyed with Anne for being too talkative
- assigned homework as a punishment
- proved the necessity of talking / arguing
- is a student's trait
- inherited from her mother - talked as much as Anne
- could not do anything about inherited traits
- so wouldn't be able to cure herself of it
- would do her best to keep it under control

15 **Objective :** To test local and global knowledge of the play.

Marking : Content 1 mark ; Expression 1 mark

- *(a) - whole play revolves around a marriage proposal

- Ivan Lomov, a wealthy youngman , seeks the hand of his wealthy neighbour Chubukov’s daughter, Natalya
 - quarrel over petty issues
 - ultimately proposal is made for economic good sense
 - thus title is appropriate
- (b) - fear of the great expanse and depth of the sea
- lack of confidence and courage / his belief that his wings would not support him
- (c) - Coorg Regiment is one of the most decorated in the Indian army / have received maximum number of awards for bravery in war
- Ist chief of the Indian Army , General Kariappa was a Coorgi
 - Kodavus , the only people in India permitted to carry firearms without a license
- (any two) **4 marks**

16 **Objective :** To test local and global understanding of the poem

Marks : 4 marks (1 each)

- (a) the tiger 1
- (b) houses situated at the boundary 1
- (c) to catch / to eat livestock or humans 1
- (d) is terrorised 1

OR **4 marks**

- (a) in the floor / in the cracks of the veranda floor 1
- (b) trying to separate themselves / to come out 2
- (c) in the veranda floor 1

17 **Objective :** To test the knowledge of theme as contained in the poem

Marking : 3 marks (Content : 2 , Expression : 1)

- (a) - ice stands for coldness / indifference / insensitivity / rigidity
- sufficient to end the world if unchecked 3
- (b) - animals

- human beings commit sins , then repent / weep
- behave naturally / do not grudge their condition / don't cry 3

- (c) - fog compared with the cat / cat's feet
- both very soft / create no sound / move silently
 - metaphor 3

(any two) 6 marks

18 Objective: To test knowledge and appreciation of the text

Marking: 8 marks

Content : 5 marks

Expression : 3 marks

- Anil , a writer , simple , kind, noble minded
- trusting and generous - gives keys to Hari Singh, a thief
- teaching Hari Singh to cook , read and write
- didn't mind Hari Singh's cheating in daily purchases
- did not expose Hari Singh for his stealing his 600 rupees
- gives opportunity to reform - conscience pricks - puts back 600 rupees
- Hari Singh turned into a respectable man by his love and sympathy

OR

8 marks

- encouraged Ebright's interest in learning - helped him - took him on trips, bought him telescope, microscope etc.
- his companion - worked with him at night - did things together - made learning things easy
- got him children's book, 'The Travel of Monarch' which opened the world of science to him

19 Objective: To test the knowledge and understanding of the text

Marking: 4 marks (Content : 2 , Expression : 2)

- thought - Tricky suffering from malnutrition
- gave him extras - malt, cod-liver oil , cream, cakes, chocolates, bowl of horlics
- no, did not succeed - went against his health **4 marks**

OR

- saw the fresh muddy footprints on the steps of a house in the middle of London
- there was no man visible, a fresh footmark appeared from nowhere followed by other footmarks till they disappeared

20 Objective : To test the knowledge and understanding of the text

Marking : 3 marks (Content : 2 , Expression : 1)

- Horace an expert lock-maker
- had lived with safes and locks all his life

OR

3 marks

- Bishambar saw pock-marks on Bholi's face during wedding ceremony
- asked Bholi's father for five thousand rupees as dowry
- father gave the money but Bholi refused to marry the greedy man

QUESTION PAPER CODE 2/1

SECTION A (Reading)

20 Marks

1. Objectives : To identify the main points of the text and to deduce the meanings of unfamiliar lexical items.

Marking : Award full mark(s) for each value point. No penalty for errors in spelling, grammar or punctuation. Accept any other answer similar in meaning to the answers given below.

- | | |
|---|-----------|
| (a) October - November | 1 |
| (b) blue skies ; snow views / peaks , crisp mountain air (any two) | 1/2 + 1/2 |
| (c) - by policemen standing on boxes
- through exaggerated gestures | 1+1 |
| (d) Takin / goat-antelope ; at the mini zoo | 1/2 + 1/2 |
| (e) - created by saint Lama Drukpa Kinleyn
- to show his magical prowess | 1/2 + 1/2 |
| (f) in 1974 ; in memory of the third king | 1+1 |
| (g) (i) appropriate | 1 |
| (ii) beautiful | 1 |

- (h) (i) gestures 1
(ii) spires 1

12 marks

2 Objectives : To identify the main points of the text and to deduce the meaning of unfamiliar lexical items.

Marking : Award full mark(s) for each value point. No penalty for errors in spelling, grammar or punctuation. Accept any other answer similar in meaning to the answers given below.

- (a) to become the first woman to swim from Catalina island to California coast 1
(b) on television 1
(c) - told her that goal wasn't much farther
- urged her not to quit 1+1
(d) unable to see the goal (due to fog) 1
*(e) - goal clearly pictured in her mind
- thinking that land was somewhere behind the fog 1+1
(f) first woman to swim the Catalina channel / eclipsing men's record by two hours 1

8 marks

SECTION B (Writing)

20 Marks

3 Letter Writing

Objective : To use an appropriate style and format to write a letter of complaint, requests etc. (formal) and to family and friends etc.(informal)

- To plan, organize and present ideas coherently

Marking : Marking should be in accordance with the following writing assessment scale

- **Layout** : 2 marks
- **Content** : 3 marks
- **Expression** : 3 marks

* Grammatical accuracy, appropriate words and spellings (1–1/2)

* Coherence and relevance of ideas and style (1–1/2)

Layout : layout includes sender's address, date, designation and address of addressee, subject, salutation, complementary close etc. according to requirement

Under **content**, credit should be given for the candidate's creativity in presenting his/her own ideas.

Note : - No mark is to be awarded if the content is not given or wrong

- Use of both the traditional and the new format is permitted.

However mixing of the two is **NOT** acceptable

Value Points are provided in the question paper itself.

8 marks

4 **Article / Paragraph**

Objective : To use an appropriate style to write an article, a paragraph etc. expressing your opinion.

- To plan, organize and present ideas coherently.

- To present an argument

Marking : Marking should be in accordance with the following writing assessment scale

- **Format** (Title/Heading) : 1 mark

- **Content** : 4 marks

- **Expression** : 3 marks

* Grammatical accuracy, appropriate words and spellings (1–1/2)

* Coherence and relevance of ideas and style (1–1/2)

- Under **content**, credit should be given for the candidate's creativity in presenting his/her own ideas.

OR

8 marks

Paragarph : The detailed **value points** are provided in the question paper itself

5 **Report Writing**

Objective : To use an appropriate style to write a report, expressing opinion

- To plan, organize and present ideas coherently.

- To present an argument

Marking : Marking should be in accordance with the following writing assessment scale

- **Format** (Headline/dateline ; Reporter) : 1 mark
- **Content** : 2 marks
- **Expression** : 1 mark
- * Grammatical accuracy, appropriate words and spellings (1/2)
- * Coherence and relevance of ideas and style (1/2)

Note :

Under content credit should be given for the candidate's creativity in presenting his/her own ideas.

4 marks

Reports : The detailed **value points** are provided in the question paper itself

SECTION C (Grammar)

15 Marks

6 **Objective :** To use grammatical items accurately and appropriately .

Marking : 1/2 mark for each correct answer

- (a) near - **nearly**
- (b) he - **they**
- (c) learning - **learn**
- (d) quick - **quickly**
- (e) a - **the**
- (f) being - **be**

1/2 x 6 = 3 marks

7 **Objective :** To test knowledge of syntax and appropriate use of grammar.

Marking : 1/2 mark for each correct answer

- (a) to know
- (b) printing
- (c) selling
- (d) pirated

1/2 x 4 = 2 marks

8 **Objective :** To test the use of reported speech

Marking: 3 marks (one mark for each blank)

- (a) that his father had decided to gift him a bike
- (b) it was a wonderful news
- (c) that they would go

1 x 3 = 3 marks

- 9 **Objective:** To reorder sense groups into a syntactically coherent and complete sentences.

Marking: 2 marks (one mark for each correct answer)

- (a) As a monk he lives a very simple life. / He lives a very simple life as a monk.
- (b) He sleeps for about six hours a day .

1 x 2 = 2 marks

- 10 **Objective:** To test the correct use of voice

Marking: 3 marks (one mark for each blank)

- (a) were sent (by people)
- (b) was also used for this purpose
- (c) were made (by them)

1 x 3 = 3 marks

- 11 **Objective:** To test appropriate use of words

Marking: 2 marks (half mark for each correct answer)

- (a) important
- (b) fun
- (c) mainly
- (d) national

1/2 x 4 = 2 marks

SECTION D (Text Books)

45 Marks

- 12 **Objective:** To test local and global understanding of prose passage

Marking: 1 mark for each value point

- (a) postman, to Lencho 1/2 + 1/2
- (b) looked on 1
- (c) collected the money to send it to Lencho 1
- (d) his faith in God / God would send the money 1
- (e) 'contentment' 1

5 marks

13 **Objective :** To test local and global understanding of prose passage

Marking : 1 mark for each value point

- | | |
|---|---|
| (a) having a good time | 1 |
| (b) - talks ordinary everyday things | |
| - don't get closer or intimate | 2 |
| (c) can't confide / can't share secrets / can't open her heart with friends | 1 |
| (d) confide | 1 |

5 marks

14 **Objective :** To test knowledge and extrapolation of the text.

Marking : Content 4 marks ; Expression 2 marks

First pilot's loss of direction

- flying to England at midnight - surrounded by storm clouds - became dark all over - couldn't see direction - radio and compass stopped working - not enough fuel - could not contact anyone

Sudden appearance of black aeroplane in the clouds

- saw the pilot 's face - pilot waved his hand - guided / signalled the first pilot to follow - followed like a child - came out of the clouds - reached the runway - landed safely

OR

6 marks

Coorg's weather

- during monsoons , rains heavily - visitors keep away
- perfect weather September to March - season of joy - breathes of invigorating coffee - moderate rains

Main crops

- spices and coffee plantations - evergreen rainforests

Sports

- high-energy adventure with river rafting , canoeing, rappelling, rock climbing and mountain biking

15 **Objective :** To test local and global knowledge of the play.

Marking : Content 1 mark ; Expression 1 mark

- (a) - the play is about a marriage proposal
- Ivan Lomov, a wealthy youngman , seeks the hand of his wealthy neighbour, Chubukov's daughter, Natalya
- (b) - corner of the classroom / sat in the seat next to the last seat in the last row in room number 13
- to hide her feet covered with dust and mud
- (c) - vast expanse of the sea, stretched down beneath
- long way down - miles down (any two) **4 marks**
 - felt certain - wings would never support him

16 **Objective :** To test local and global understanding of the poem

Marks : 4 marks (1 each)

- (a) kitten/Ink, mouse/Blink, dog/Mustard and dragon/Custard (1/2 each) 2
- (b) Belinda 1
- (c) Custard 1

OR **4 marks**

- (a) soft fine powder of snow / particles of snow 1
- (b) a crow 1
- (c) something pleasant 1
- (d) a poisonous plant with small white flowers 1

17 **Objective :** To test the knowledge / theme as contained in the poem

Marking : 3 marks (Content : 2 , Expression : 1)

- (a) - the tiger
- being encaged , is helpless (can't harm anyone) 3
- (b) - Amanda
- not an orphan
 - imagine to be roaming with freedom (freedom is sweet) 3
- (c) - branches which were prevented from moving for a long time are now moving
- compared with those patients who were confined to bed and are newly discharged (both - branches and patients - moving from one position to another) (any two) **3**
- 6 marks**

* **18 Objective :** To test knowledge and appreciation of the text

Marking : 8 marks

Content : 5 marks

Expression : 3 marks

- invented a rare drug - body became transparent / invisible
- discovery used not for the benefit of mankind
- misused his discovery - sets fire to the Landlord's house
- robs London Store, hits a shopkeeper and robs him
- stole money from clergyman's house, misbehaves with the landlord and his wife
- hits people and policeman at the bar

OR

8 marks

- a rich lady - kind and considerate - has a small pet dog , Tricki
- gets much worried about Tricki's health but doesn't follow doctor's advice
- out of love gives him extra diet - malt, cod liver oil, bowl of horlicks, to build up his health
- bewails when taken to surgery
- sends set of dresses, beds and bowls , eggs and wine for the dog
- enquires several times in a day about his health
- sheds tears of joy seeing Tricki fully cured

19 Objective : To test the knowledge and understanding of the text

Marking : 4 marks (Content : 2 , Expression : 2)

- Anil gave Hari Singh the note he had stolen
- note was still wet but did not expose his theft
- said they would resume writing sentences

OR

4 marks

- displayed slides of frog tissues - showed under a microscope
- winners tried to do real experiments - not simply making a neat display
- got a hint of what real science is

20 **Objective :** To test the knowledge and understanding of the text

Marking : 3 marks (Content : 2 , Expression : 1)

- to look for the necklace belonging to Madame Forestier and lost by his wife
- no , went to all the places including the police station , cab companies and newspaper offices but was not successful

OR

3 marks

- there were books about everything from anteaters to Zulus
- books taught people how to , and when to , and where to and why to
- illustrated , educated , punctuated and even decorated

हिन्दी (पाठ्यक्रम अ)

निर्धारित समय : 3 घंटे

अधिकतम अंक : 100

- निर्देश : (i) इस प्रश्नपत्र के चार खण्ड हैं - 'क', 'ख', 'ग' और 'घ' ।
(ii) चारों खण्डों के प्रश्नों के उत्तर देना अनिवार्य है ।
(iii) यथासंभव प्रत्येक खण्ड के उत्तर क्रमशः लिखिए ।

प्रश्नपत्र संख्या 3/1/1

खंड 'क'

1. निम्नलिखित गद्यांश को ध्यानपूर्वक पढ़कर पूछे गए प्रश्नों के उत्तर दीजिए :

जहाँ भी दो नदियाँ आकर मिल जाती हैं, उस स्थान को अपने देश में तीर्थ कहने का रिवाज़ है। और यह केवल रिवाज़ की बात नहीं है; हम, सचमुच, मानते हैं कि अलग-अलग नदियों में स्नान करने से जितना पुण्य होता है, उससे कहीं अधिक पुण्य संगम स्नान में है। किन्तु, भारत आज जिस दौर से गुजर रहा है, उसमें असली संगम वे स्थान, वे सभाएँ तथा वे मंच हैं, जिन पर एक से अधिक भाषाएँ एकत्र होती हैं। नदियों की विशेषता यह है कि वे अपनी धाराओं में अनेक जनपदों का सौरभ, अनेक जनपदों के आँसू और उल्लास लिए चलती हैं और उनका पारस्परिक मिलन वास्तव में नाना जनपदों के मिलने का ही प्रतीक है। यही हाल भाषाओं का भी है। उनके भीतर भी नाना जनपदों में बसने वाली जनता के आँसू और उमंगें, भाव और विचार, आशाएँ और आशंकाएँ समाहित होती हैं। अतः जहाँ भाषाओं का मिलन होता है, वहाँ वास्तव में, विभिन्न जनपदों के हृदय ही मिलते हैं, उनके भावों और विचारों का ही मिलन होता है तथा भिन्नताओं में छिपी हुई एकता वहाँ कुछ अधिक प्रत्यक्ष हो उठती है। इस दृष्टि से भाषाओं के संगम आज सबसे बड़े तीर्थ हैं और इन तीर्थों में जो भी भारतवासी श्रद्धा से स्नान करता है, वह भारतीय एकता का सबसे बड़ा सिपाही और संत है।

हमारी भाषाएँ जितनी ही तेज़ी से जगेंगी, हमारे विभिन्न प्रदेशों का पारस्परिक ज्ञान उतना ही बढ़ता जाएगा। भारतीय लेखकों की बहुत दिनों से यह आकांक्षा रही थी कि वे केवल अपनी ही भाषा में प्रसिद्ध होकर न रह जाएँ, बल्कि भारत की अन्य भाषाओं में भी उनके नाम पहुँचें और उनकी कृतियों की चर्चा हो। भाषाओं के जागरण के आरंभ होते ही एक प्रकार का अखिल भारतीय मंच आप-से-आप प्रकट होने लगा है। आज प्रत्येक भाषा के भीतर यह जानने की इच्छा उत्पन्न हो गई है कि भारत की अन्य भाषाओं में क्या हो

रहा है, उनमें कौन-कौन ऐसे लेखक हैं जिनकी कृतियाँ उल्लेखनीय हैं तथा कौन-सी विचारधारा वहाँ प्रभुसत्ता प्राप्त कर रही है।

- | | |
|--|---|
| (i) लेखक ने आधुनिक संगम स्थल किसको माना है और क्यों? | 2 |
| (ii) भाषा-संगमों में भारत की किन विशेषताओं का संगम होता है? | 2 |
| (iii) लेखक ने सबसे बड़ा सिपाही और सन्त किसको कहा है? | 1 |
| (iv) अलग-अलग प्रदेशों में आपसी ज्ञान किस प्रकार बढ़ सकता है? | 1 |
| (v) स्वराज्य-प्राप्ति के उपरान्त विभिन्न भाषाओं के लेखकों में क्या जिज्ञासा उत्पन्न हुई? | 1 |
| (vi) भाषाओं के जागरण से लेखक का क्या अभिप्राय है? | 1 |
| (vii) गद्यांश का उपयुक्त शीर्षक दीजिए। | 1 |
| (viii) निम्नलिखित शब्दों के समानार्थी बताइए -
सौरभ, आकांक्षा | 1 |
| (ix) 'उल्लेखनीय' तथा 'पारस्परिक' शब्दों में प्रत्यय अलग कीजिए। | 1 |
| (ix) निम्नलिखित शब्दों के विपरीतार्थी बताइए -
भिन्नता, प्रत्यक्ष | 1 |

2. निम्नलिखित काव्यांशों में से किसी एक को पढ़कर पूछे गए प्रश्नों के उत्तर लिखिए : 2x4 = 8

वीर जवानो, सुनो, तुम्हारे सम्मुख एक सवाल है।

जिस धरती को तुमने सींचा
अपने खून-पसीनों से,
हार गई दुश्मन की गोली
वज्र सरीखे सीनों से।

जब-जब उठीं तुम्हारी बाँहें, होता वश में काल है।

जिस धरती के लिए सदा
तुमने सब कुछ कुर्बान किया,
शूली पर चढ़-चढ़ हँस-हँस कर
कालकूट का पान किया।

जब-जब तुमने कदम बढ़ाया, हुई दिशाएँ लाल हैं।

उस धरती को टुकड़े-टुकड़े
करना चाह रहे दुश्मन,
बड़े गौर से अजब तुम्हारी
चुप्पी थाह रहे दुश्मन,

जाति-पाँति, वर्गों-फिरकों के, वह फैलाता जाल है।

कुछ देशों की लोलुप नज़रें
लगी तुम्हारी ओर हैं,
कुछ अपने ही जयचंदों के
मन में बैठा चोर है।

सावधान कर दो उसको जो पहने कपटी खाल है।

- (i) 'धरती' शब्द से कवि का क्या अभिप्राय है? उसके लिए वीरों ने क्या किया है?
- (ii) 'धरती' के दुश्मन कौन हैं? वे किन रूपों में उसके टुकड़े करना चाहते हैं?
- (iii) 'अपने ही जयचंदों' से क्या तात्पर्य है? उनके मन में कौन-सा चोर बैठा हुआ है?
- (iv) 'सावधान कर दो उसको जो पहने कपटी खाल है' पंक्ति का आशय स्पष्ट कीजिए।

अथवा

ऋषि-मुनियों, साधु-सन्तों को
नमन, उन्हें मेरा अभिनन्दन।

जिनके तप से पूत हुई है
भरत देश की स्वर्णिम माटी
जिनके श्रम से चली आ रही
युग-युग से अविरल परिपाटी।

जिसके संयम से शोभित है
जन-जन के माथे पर चंदन।

कठिन आत्म-मंथन के हित
जो असि-धारा पर चलते हैं
पर-प्रकाश हित पिघल-पिघल कर
मोम-दीप-सा जलते हैं।

जिनके उपदेशों को सुनकर
सँवर जाए जन-जन का जीवन।

सत्य-अहिंसा जिनके भूषण
करुणामय है जिनकी वाणी
जिनके चरणों से है पावन
भारत की यह अमिट कहानी।

उनके ही आशीष, शुभेच्छा,
पाने को करता पद-वन्दन।

- (i) भारत के ऋषि-मुनियों ने भारत को किन-किन रूपों में स्वर्णिम बनाया है?
- (ii) 'कठिन आत्म-मंथन के हित, जो असि धारा पर चलते हैं' काव्यांश का आशय स्पष्ट कीजिए।
- (iii) दूसरों के लिए 'मोम-दीप-सा' जलने का क्या तात्पर्य है?
- (iv) ऋषि-मुनि किन विशेषताओं के कारण वंदनीय हैं?

खण्ड - 'ख'

3. निम्नलिखित में से किसी एक विषय पर निबंध लिखिए : 10
- (क) आपने कुछ दिन पूर्व अपनी मनचाही टी-20 टीम का रोमांचक मैच देखा है। उस मैच का आँखों-देखा वर्णन करते हुए उसकी जय-पराजय की अनुभूतियों को अपने शब्दों में प्रस्तुत कीजिए।
 - (ख) परिवहन की दिन-प्रतिदिन की कठिनाइयों से छुटकारा पाने के लिए सीमित आय का व्यक्ति एक वाहन खरीद लेता है। किन्तु आकाश को छूती पेट्रोल की कीमतों के कारण अब उसके लिए वाहन का रख-रखाव दूभर कार्य हो गया है। ऐसी स्थिति में फँसे उस व्यक्ति की कठिनाइयों का वर्णन कीजिए।
 - (ग) टेलीविज़न एकाकीपन का साथी, मनोरंजन का साधन और ज्ञान-वर्धन का माध्यम है, किन्तु उसका व्यसन शरीर और मन दोनों के लिए हानिकारक भी है। इस विषय पर आप क्या सोचते हैं, अपने विचार निबंध के रूप में लिखिए।
4. धूम्रपान करने वाले मित्र को इस व्यसन के दोषों का उल्लेख करते हुए पत्र लिखकर इससे मुक्त होने की सलाह दीजिए। 5

अथवा

आप अपनी कॉलोनी/कस्बे की हितकारी समिति के सचिव हैं। समिति के वार्षिक उत्सव के अवसर पर क्षेत्र के पुलिस अधीक्षक को मुख्य अतिथि के रूप में पधारने के लिए आग्रह करते हुए एक निमंत्रण पत्र लिखिए।

खण्ड - 'ग'

5. (क) निम्नलिखित वाक्यों में से क्रिया-पदों को छँटकर कर्म के अनुसार उनके भेद लिखिए: 2
- (i) वह रात भर जागता रहा।
 - (ii) सेवक एक आवश्यक पत्र लाया।

- (ख) निम्नलिखित वाक्यों से अव्यय पद छँटकर उनके भेद भी बताइए: 2
- (i) विद्या के बिना हमारा जीवन पशु-तुल्य है।
- (ii) वह बीमार है, इसलिए आज अवकाश पर है।
6. निम्नलिखित वाक्य में रेखांकित पदों का परिचय दीजिए: 3
- मैंने एक लड़ाकू विमान देखा।
7. निम्नलिखित वाक्यों का निर्देशानुसार बदलिए: 3
- (i) मैं नई कार खरीदूँगा। मैं पुरानी कार नहीं खरीदूँगा। (संयुक्तवाक्य में)
- (ii) साहसी व्यक्ति के लिए कोई भी कार्य दुष्कर नहीं होता। (मिश्रवाक्य में)
- (iii) वह पुस्तकालय गया और वहाँ उसने महाभारत पढ़ी। (सरलवाक्य में)
8. निर्देशानुसार वाच्य बदलिए : 3
- (i) हम इस अपार कष्ट को सहन नहीं कर सकते। (कर्मवाच्य में)
- (ii) इस छात्रा द्वारा भावभीनी श्रद्धांजलि दी जा रही है। (कर्तृवाच्य में)
- (iii) आइए, चलें। (भाववाच्य में)
9. निम्नलिखित काव्य पंक्तियों में प्रयुक्त अलंकारों को पहचान कर उनके नाम लिखिए: 3
- (i) बालकू बोलि बधौं नहिं तोही
- (ii) नयन तेरे मीन-से हैं।
- (iii) पाट-पाट शोभा-श्री पट नहीं रही है।

खण्ड 'घ'

10. निम्नलिखित काव्यांशों को पढ़कर पूछे गए प्रश्नों के उत्तर दीजिए : 2x3 = 6
- हमारैं हरि हारिल की लकरी।
 मन क्रम वचन नंद-नंदन उर, यह दृढ़ करि पकरी।
 जागत सोवत स्वप्न दिवस-निसि, कान्ह-कान्ह जकरी।
 सुनत जोग लागत है ऐसी, ज्यों करुई ककरी।
 सु तौ व्याधि हमकौ लै आए, देखी सुनी न करी।
 यह तौ 'सूर' तिनहिं लै सौंपौ, जिनके मन चकरी।।

- (i) गोपियों ने श्रीकृष्ण को हारिल की लकड़ी क्यों कहा है? उन्होंने इस लकड़ी को किस तरह पकड़ा हुआ है?
- (ii) गोपिकाओं को योग का उपदेश कैसा लगता है और क्यों?
- (iii) गोपियाँ किसे व्याधि मानती हैं? उसे किसे सौंपने का परामर्श देती हैं?

अथवा

मधुप गुनगुनाकर कह जाता कौन कहानी यह अपनी,
 मुरझाकर गिर रहीं पत्तियाँ देखो कितनी आज घनी।
 इस गंभीर अनन्त-नीलिमा में असंख्य जीवन-इतिहास
 यह लो, कहते ही रहते हैं अपना व्यंग्य-मलिन उपहास
 तब भी कहते हो - कह डालूँ दुर्बलता अपनी बीती।

- (i) कवि ने मधुप के रूप में किसकी कल्पना की है? वह गुनगुनाकर क्या कह रहा है?
- (ii) मुरझाकर गिरती हुई पत्तियाँ किस तथ्य की ओर संकेत कर रही हैं?
- (iii) 'गंभीर अनन्त नीलिमा' से कवि का क्या अभिप्राय है? उसमें जीवन के असंख्य इतिहास लिखे जाने का क्या तात्पर्य है?

11. निम्नलिखित प्रश्नों में से किन्हीं **तीन** के उत्तर दीजिए :

3+3+3 = 9

- (क) परशुराम के क्रोध करने पर लक्ष्मण ने धनुष के टूट जाने के लिए क्या-क्या तर्क दिए? राम-लक्ष्मण-परशुराम संवाद के आधार पर उत्तर दीजिए।
- (ख) 'उत्साह' कविता में बादल किन-किन अर्थों की ओर संकेत करता है?
- (ग) 'कन्यादान' कविता में माँ ने बेटी को क्या-क्या सीखें दीं? आप किसे सबसे महत्वपूर्ण सीख मानते हैं और क्यों?
- (घ) 'संगतकार' की क्या भूमिका होती है? कवि समाज के किस प्रकार के व्यक्तियों की ओर संकेत कर रहा है?

12. निम्नलिखित काव्यांश को पढ़ कर पूछे गए प्रश्नों के उत्तर दीजिए :

1x5 = 5

बिहसि लखनु बोले मृदु बानी। अहो मुनीसु महाभट मानी।।

पुनि पुनि मोहि देखाव कुठारू। चहत उड़ावन फूँकि पहारू।।

- (i) प्रस्तुत काव्यांश की भाषा कौन-सी है?
- (ii) ये पंक्तियाँ किस छंद में लिखी गई हैं?
- (iii) परशुराम के लिए प्रयुक्त विशेषणों में क्या व्यंग्य छिपा है?

- (iv) काव्यांश में प्रयुक्त मुहावरे से अर्थ में क्या विशेषता आ गई है?
 (v) काव्यांश में प्रयुक्त दो तत्सम शब्द छँटकर लिखिए।

अथवा

तुम्हारी यह दंतुरित मुसकान
 मृतक में भी डाल देगी जान
 धूलि-धूसर तुम्हारे ये गात -
 छोड़कर तालाब मेरी झोंपड़ी में खिल रहे जलजात
 परस पाकर तुम्हारा ही प्राण,
 पिघलकर जल बन गया होगा कठिन पाषाण।

- (i) मुसकान के लिए 'दंतुरित' विशेषण का प्रयोग क्यों किया गया है?
 (ii) 'धूलि-धूसर' में कौन-सा अलंकार है?
 (iii) संपूर्ण काव्यांश में किस भाव की अभिव्यक्ति हो रही है?
 (iv) काव्यांश की भाषा की कोई एक विशेषता बताइए।
 (v) भाव सौन्दर्य स्पष्ट कीजिए - पिघलकर जल बन गया होगा कठिन पाषाण।

13. निम्नलिखित गद्यांश को पढ़कर पूछे गए प्रश्नों के उत्तर दीजिए:

2+2+2 = 6

किन्तु, बालगोविन भगत गाए जा रहे हैं! हाँ, गाते-गाते कभी-कभी पतोहू के नज़दीक भी जाते और उसे रोने के बदले उत्सव मनाने को कहते। आत्मा परमात्मा के पास चली गई, विरहिनी अपने प्रेमी से जा मिली, भला इससे बढ़कर आनंद की कौन बात? मैं कभी सोचता, यह पागल तो नहीं हो गए। किन्तु नहीं, वह जो कुछ कह रहे थे, उसमें उनका विश्वास बोल रहा था - वह चरम विश्वास जो हमेशा ही मृत्यु पर विजयी होता आया है।

- (क) पुत्र के शव के निकट बैठकर बालगोविन भगत लगातार क्यों गाए जा रहे थे और रोती हुई पतोहू को उत्सव मनाने के लिए क्यों कह रहे थे?
 (ख) पुत्र की मृत्यु भी भगत के विचार से आनन्द की बात क्यों थी?
 (ग) उनका कौन-सा विश्वास सांसारिक प्राणी को मृत्यु के प्रति निडर होने की प्रेरणा देता है?

अथवा

फ़ादर बुल्के संकल्प से संन्यासी थे। कभी-कभी लगता है वह मन से संन्यासी नहीं थे। रिश्ता बनाते थे तो तोड़ते नहीं थे। दसियों साल बाद मिलने के बाद भी उसकी गंध महसूस होती

- थी। वह जब भी दिल्ली आते ज़रूर मिलते - खोजकर, समय निकालकर, गर्मी, सर्दी, बरसात झेलकर मिलते, चाहे दो मिनट के लिए ही सही। यह कौन संन्यासी करता है?
- (क) फ़ादर बुल्के को संकल्प से संन्यासी क्यों कहा गया है? वे मन से संन्यासी क्यों नहीं लगते थे?
- (ख) फ़ादर रिश्ते बनाकर उनका निर्वाह कैसे करते थे?
- (ग) फ़ादर बुल्के का कौन-सा व्यवहार संन्यासियों के स्वभाव के अनुकूल नहीं लगता?
14. निम्नलिखित प्रश्नों में से किन्हीं **तीन** प्रश्नों के उत्तर लिखिए : 3+3+3 = 9
- (क) 'एक कहानी यह भी' पाठ के आधार पर स्वाधीनता आंदोलन में 'मन्नू भंडारी' की भूमिका को रेखांकित कीजिए।
- (ख) 'स्त्रियों को पढ़ाने से अनर्थ होता है' - इस कुतर्क का खंडन महावीर प्रसाद द्विवेदी ने किस प्रकार किया है?
- (ग) 'नौबतखाने में इबादत' पाठ के आधार पर बताइए कि काशी में हो रहे कौन-से परिवर्तन बिस्मिल्ला खाँ को परेशान करते थे?
- (घ) विचार, घटना और पात्रों के बिना भी क्या कहानी लिखी जा सकती है? यशपाल के इस विचार से आप कहाँ तक सहमत हैं?
15. (क) 'संस्कृति' पाठ के लेखक के अनुसार 'सभ्यता' और 'संस्कृति' की सही समझ अब तक क्यों नहीं बन पाई है? 3
- (ख) सेनानी या फौजी ने होते हुए भी चश्मे वाले को लोग कैप्टन क्यों कहते थे? 2
16. निम्नलिखित प्रश्नों में से किन्हीं **तीन** के उत्तर दीजिए : 2+2+2 = 6
- (क) प्रकृति ने जल संचय की व्यवस्था किस प्रकार की है? 'साना साना हाथ जोड़ि' पाठ के आधार पर उत्तर दीजिए।
- (ख) 'एही ठैयाँ झुलनी हेरानी हो रामा' पाठ के आधार पर बताइए कि भारत के स्वाधीनता आंदोलन में दुलारी और टुन्नू ने अपना योगदान किस प्रकार दिया?
- (ग) हिरोशिमा की घटना विज्ञान का भयानकतम दुरुपयोग है। आपकी दृष्टि में विज्ञान का दुरुपयोग कहाँ-कहाँ और किस तरह से हो रहा है?
- (घ) 'जार्ज पंचम की नाक' पाठ को दृष्टि में रखकर बताइए कि लेखक ने ऐसा क्यों कहा है कि 'नई दिल्ली में सब था.... सिर्फ नाक नहीं थी।'

17. निम्नलिखित प्रश्नों में से किसी एक का उत्तर दीजिए :

4

- (क) 'माता का आँचल' पाठ में बच्चे का अपने पिता से अधिक लगाव है किन्तु विपदा के समय वह पिता के पास न जाकर माँ की शरण में ही जाता है। इसका कारण स्पष्ट कीजिए।
- (ख) 'जार्ज पंचम की नाक' लगाने को लेकर जो चिन्ता और बदहवासी देखने को मिलती है, वह सरकारी तंत्र की किस मानसिकता को दर्शाती है? क्या आप उसे तर्कसंगत ठहराएँगे?

प्रश्नपत्र संख्या 3/1

खंड 'क'

1. निम्नलिखित गद्यांश को ध्यानपूर्वक पढ़कर पूछे गए प्रश्नों के उत्तर दीजिए :

संसार के सभी देशों में शिक्षित व्यक्ति की सबसे पहली पहचान यह होती है कि वह अपनी मातृभाषा में दक्षता से काम कर सकता है। केवल भारत ही एक देश है जिसमें शिक्षित व्यक्ति वह समझा जाता है जो अपनी मातृभाषा में दक्ष हो या नहीं, किन्तु अंग्रेज़ी में जिसकी दक्षता असंदिग्ध हो। संसार के अन्य देशों में सुसंस्कृत व्यक्ति वह समझा जाता है जिसके घर में अपनी भाषा की पुस्तकों का संग्रह हो और जिसे बराबर यह पता रहे कि उसकी भाषा के अच्छे लेखक और कवि कौन हैं तथा समय-समय पर उनकी कौनसी कृतियाँ प्रकाशित हो रही हैं। भारत में स्थिति दूसरी है। यहाँ प्रायः घर में साज-सज्जा के आधुनिक उपकरण तो होते हैं किन्तु अपनी भाषा की कोई पुस्तक या पत्रिका दिखाई नहीं पड़ती। यह दुरवस्था भले ही किसी ऐतिहासिक प्रक्रिया का परिणाम है, किन्तु वह सुदृशा नहीं, दुरवस्था ही है और जब तक यह दुरवस्था कायम है, हमें अपने-आप को, सही अर्थों में शिक्षित और सुसंस्कृत मानने का ठीक-ठीक न्यायसंगत अधिकार नहीं है।

इस दुरवस्था का एक भयानक दुष्परिणाम यह है कि भारतीय भाषाओं के समकालीन साहित्य पर उन लोगों की दृष्टि नहीं पड़ती जो विश्वविद्यालयों के प्रायः सर्वोत्तम छात्र थे और अब शासन-तंत्र में ऊँचे ओहदों पर काम कर रहे हैं। इस दृष्टि से भारतीय भाषाओं के लेखक केवल यूरोपीय और अमेरिकी लेखकों से ही हीन नहीं हैं, बल्कि उनकी किस्मत मिश्र, बर्मा, इंडोनेशिया, चीन और जापान के लेखकों की किस्मत से भी ख़राब है क्योंकि इन सभी देशों के लेखकों की कृतियाँ वहाँ के अत्यन्त सुशिक्षित लोग भी पढ़ते हैं। केवल हम ही हैं जिनकी पुस्तकों पर यहाँ के तथाकथित शिक्षित समुदाय की दृष्टि प्रायः नहीं पड़ती। हमारा तथाकथित उच्च शिक्षित समुदाय जो कुछ पढ़ना चाहता है, उसे अंग्रेज़ी में ही पढ़ लेता है, यहाँ तक कि उसकी कविता और उपन्यास पढ़ने की तृष्णा भी अंग्रेज़ी की कविता और उपन्यास पढ़कर ही समाप्त हो जाती है और उसे यह जानने की इच्छा ही नहीं होती कि शरीर से वह जिस समाज का सदस्य है उसके मनोभाव उपन्यास और काव्य में किस अंश से व्यक्त हो रहे हैं।

- (i) भारत में शिक्षित व्यक्ति की क्या पहचान है? 1
- (ii) भारत तथा अन्य देशों के सुशिक्षित व्यक्ति में मूल अन्तर क्या है? 2
- (iii) 'यह दुरवस्था ऐतिहासिक प्रक्रिया का परिणाम है' कथन से लेखक का क्या अभिप्राय है? 2
- (iv) भारतीय भाषाओं के साहित्य के प्रति समाज के किस वर्ग में अरुचि की भावना है? 1
- (v) भारतीय शिक्षित समुदाय प्रायः किस भाषा का साहित्य पढ़ना पसंद करता है? उनके लिए 'तथाकथित' विशेषण का प्रयोग क्यों किया गया है? 2
- (vi) इस गद्यांश का उपयुक्त शीर्षक दीजिए। 1
- (vii) निम्नलिखित शब्दों के समानार्थी बताइए: 1
संसार, दक्षता।
- (viii) 'उच्चवर्गीय' तथा 'शिक्षित' शब्दों के प्रत्यय अलग कीजिए। 1
- (ix) निम्नलिखित शब्दों के विपरीतार्थी बताइए: 1
आधुनिक, अच्छे।

2. निम्नलिखित काव्यांश को पढ़कर पूछे गए प्रश्नों के उत्तर दीजिए : 2x4 = 8

मन-दीपक निष्कम्प जलो रे!

सागर की उत्ताल तरंगें,
आसमान को छू-छू जाएँ
डोल उठे डगमग भूमंडल
अग्निमुखी ज्वाला बरसाए
धूमकेतु बिजली की द्युति से,
धरती का अन्तर हिल जाए
फिर भी तुम ज़हरीले फन को
कालजयी बन उसे दलो रे।
क़दम-क़दम पर पत्थर, काँटे
पैरों को छलनी कर जाएँ
श्रान्त-क्लान्त करने को आतुर
क्षण-क्षण में जग की बाधाएँ
मरण-गीत आकर गा जाएँ
दिवस-रात आपद-विपदाएँ।

फिर भी तुम हिमपात-तपन में
बिना आह चुपचाप चलो रे।

कालकूट जितना हो पी लो
दर्द, दंश दाहों को जी लो
जीवन की जर्जर चादर को
अटल नेह साहस से सी लो
आज रात है तो कल निश्चय
अरुण हँसेगा, खुशियाँ ले लो
आकुल पाषाणी अन्तर से

निर्झर-सा अविराम ढलो रे!

जन-हिताय दिन-रात गलो रे!

- (i) कवि ने किन बाधाओं को ज़हरीले फन के रूप में कल्पित किया है? वह किनको कालजयी बनकर कुचलने के लिए कह रहा है?
- (ii) 'हिमपात-तपन' से कवि का क्या अभिप्राय है? वह जीवन की किन रुकावटों की परवाह किए बिना आगे चलने के लिए कह रहा है?
- (iii) जीवन में अटल नेह और साहस की क्या आवश्यकता है?
- (iv) आशय स्पष्ट कीजिए :

निर्झर-सा अविराम ढलो रे!

जन-हिताय दिन-रात गलो रे!

अथवा

माटी, तुझे प्रणाम!

मेरे पुण्यदेश की माटी, तू कितनी अभिराम!

तुझे लगा माथे से सारे कष्ट हो गए दूर,
क्षण-भर में ही भूल गया मैं शत्रु-यंत्रणा क्रूर,
सुख-स्फूर्ति का इस काया में हुआ पुनः संचार-
लगता जैसे आज युगों के बाद मिला विश्राम!

माटी, तुझे प्रणाम!

तुझसे बिछुड़ मिला प्राणों को कभी ने पल-भर चैन,
तेरे दर्शन हेतु रात-दिन तरस रहे थे नैन,

धन्य हुआ तेरे चरणों में आकर यह अस्तित्व -
हुई साधना सफल, भक्त को प्राप्त हो गए राम!

माटी तुझे प्रणाम!

अमर मृत्तिके! लगती तू पारस से बढ़ कर आज,
कारा-जड़ जीवन सचेत फिर, तुझ को छू कर आज,
मरणशील हम, किन्तु अमर तू, है अमर्त्य यह धाम -
हम मर-मर कर अमर करेंगे तेरा उज्ज्वल नाम!

- (i) कवि किसे प्रणाम कर रहा है? उसे 'पुण्य देश की' क्यों कहा है?
- (ii) मातृभूमि को प्रणाम करने के बाद कैसी अनुभूति होती है?
- (iii) माटी से बिछुड़ने तथा मिलने पर कवि को कैसा अनुभव हुआ?
- (iv) 'अमर मृत्तिके! लगती तू पारस से बढ़ कर आज'- इस पंक्ति में किस भाव को व्यक्त किया गया है?

खण्ड ख

3. निम्नलिखित में से किसी एक विषय पर निबंध लिखिए :

10

- (क) कल्पना कीजिए आप पराधीन भारत के उस समय के नवयुवक हैं जब शासक-वर्ग के द्वारा देश की स्वतंत्रता के लिए आंदोलनकारी नवयुवकों पर तरह-तरह के अत्याचार ढाए जा रहे थे। अपने काल्पनिक अनुभवों का उल्लेख करते हुए बताइए कि ऐसी स्थिति में देश की आज़ादी के लिए आपकी भूमिका क्या होती।
- (ख) आपने बहुत-सी पुस्तकें पढ़ी हैं। उनमें किसने सर्वाधिक प्रभावित किया? वह पुस्तक गद्य में थी या पद्य में? उसकी विषय-वस्तु समाज, राजनीति या धर्म में से किससे सम्बन्धित थी? उस पुस्तक की कौन-सी बात आपको रुचिकर लगी? अपने शब्दों में प्रस्तुत कीजिए।
- (ग) आपके नगर/कॉलोनी के निकट हुई एक बस-दुर्घटना में बहुत से यात्री हताहत एवं घायल हो गए हैं। नगरवासियों ने किन-किन रूपों में राहत-कार्य में सहयोग दिया? उसमें आपकी क्या भूमिका रही?

4. आप विद्यालय की 'साहित्य-परिषद्' के सचिव की हैसियत से अपने विद्यालय में एक अन्तर्विद्यालय युवा कवि-सम्मेलन कराना चाहते हैं। इस आयोजन के लिए आपको विद्यालय की ओर से क्या-क्या सुविधाएँ चाहिए, उनका उल्लेख करते हुए अपने प्रधानाचार्य को एक पत्र लिखिए।

5

अथवा

अंतर्विद्यालय वाद-विवाद-प्रतियोगिता में आपने प्रथम पुरस्कार प्राप्त किया है। अपनी इस उल्लेखनीय उपलब्धि का समस्त विवरण अपने मित्र को लिखे पत्र में प्रस्तुत कीजिए।

खण्ड ग

5. (क) क्रियापद छाँटकर उनके भेद भी लिखिए : 2
- (i) घड़े में पानी भर गया।
- (ii) आप कल तक अवश्य आ जाइए।
- (ख) दो अव्यय पद पहचानकर उनके भेद भी लिखिए : 2
- (i) कड़ी सर्दी में भीतर ही रहो।
- (ii) संदीप स्वस्थ है इसलिए विद्यालय गया है।
6. रेखांकित पदों का परिचय दीजिए: 2
- आनंदन बहुत भाग्यशाली है।
7. निम्नलिखित वाक्यों को निर्देशानुसार बदलिए : 3
- (i) यह विद्वान् है। तुम नितांत मूर्ख हो। (संयुक्त वाक्य में)
- (ii) वह उच्च शिक्षा प्राप्त करने के लिए विदेश गया। (मिश्र वाक्य में)
- (iii) भगत सिंह, जो एक क्रान्तिकारी देशभक्त था, स्वतंत्रता की वेदी पर बलि हो गया। (सरल वाक्य में)
8. निर्देशानुसार वाच्य बदलिए : 3
- (i) वह सच बोले बिना नहीं रह सकता। (भाववाच्य में)
- (ii) इस युद्ध ने अनेक बच्चों को अनाथ कर दिया। (कर्मवाच्य में)
- (iii) यह सुंदर रचना तुलसी के द्वारा रची गई है। (कर्तृवाच्य में)
9. निम्नलिखित काव्य-पंक्तियों में प्रयुक्त अलंकारों का नामोल्लेख कीजिए : 3
- (i) कनक-कनक ते सौ गुनी मादकता अधिकाय।
- (ii) दुख हैं जीवनतरु के फूल।
- (iii) सूर समर करनी करहैं।

खण्ड घ

10. निम्नलिखित काव्यांश को पढ़कर पूछे गए प्रश्नों के उत्तर दीजिए :

2x3 = 6

डार द्रुम पलना बिछौना नव पल्लव के,
सुमन झिंगूला सोहै तन छवि भारी दै।
पवन झुलावै, केकी-कीर बतरावैं 'देव',
कोकिल हलावै-हुलसावै कर तारी दै।।
पूरित पराग सों उतारो करै राई नोन,
कंजकली नायिका लतान सिर सारी दै।
मदन महीप जू को बालक बसंत ताहि,
प्रातहि जगावत गुलाब चटकारी दै।।

- (i) प्रस्तुत पद में बसंत को किसका राजकुमार कहा है और क्यों?
- (ii) राई नोन उतारने का क्या आशय है? राजकुमार का राई नोन कौन, कैसे उतारता है?
- (iii) बालक बसंत को झूले में झुलाने और बाल-क्रीड़ाएँ कराने का काम कैसे संपन्न होता है?

अथवा

कितना प्रामाणिक था उसका दुख
लड़की को दान में देते वक्त
जैसे वही उसकी अंतिम पूँजी हो
लड़की अभी सयानी नहीं थी
अभी इतनी भोली-भाली सरल थी
कि उसे सुख का आभास तो होता था
लेकिन दुख बाँचना नहीं आता था
पाठिका थी वह धुँधले प्रकाश की
कुछ तुकों और कुछ लयबद्ध पंक्तियों की

- (i) माँ का कौन-सा दुख प्रामाणिक था? कैसे?
- (ii) बेटी को अंतिम पूँजी क्यों कहा गया है?
- (iii) 'पाठिका थी वह धुँधले प्रकाश की' कथन से कवि क्या बताना चाहता है?

11. निम्नलिखित प्रश्नों में से किन्हीं **तीन** के उत्तर दीजिए :

3+3+3 = 9

- (क) परशुराम के क्रोध करने पर राम और लक्ष्मण की जो प्रतिक्रिया हुई उसके आधार पर उनकी स्वभावगत विशेषताओं को लिखिए।
- (ख) 'आत्मकथ्य' कविता के माध्यम से प्रसाद जी के व्यक्तित्व की जो झलक मिलती है, वह उनकी ईमानदारी और साहस का प्रमाण है, स्पष्ट कीजिए।
- (ग) 'फ़सल' कविता में फ़सल उपजाने के लिए जिन आवश्यक तत्त्वों की बात कही गई है। क्या ये तत्त्व एक-दूसरे पर आधारित होकर ही फ़सल की उपज में सहायक होते हैं, समझाकर लिखिए।
- (घ) 'छाया मत छूना' कविता में व्यक्त दुख के कारणों का उल्लेख कीजिए।

12. निम्नलिखित काव्यांश को पढ़कर पूछे गए प्रश्नों के उत्तर लिखिए :

1x5 = 5

ऊधौ, तुम हौ अति बड़भागी।

अपरस रहत सनेह तगा तैं, नाहिन मन अनुरागी।

पुरइनि पात रहत जल भीतर, ता रस देह न दागी।

ज्यों जल माँह तेल की गागरि, बूँद न ताकों लागी।

प्रीति-नदी में पाउँ न बोर्यौ, दृष्टि न रूप परागी।

- (i) यह काव्यांश किस भाषा में रचा गया है?
- (ii) अनुप्रास अलंकार का एक उदाहरण चुनकर लिखिए।
- (iii) 'ज्यों जल माँह तेल की गागरि' का भाव-सौंदर्य स्पष्ट कीजिए।
- (iv) अंतिम पंक्ति में कौनसा अलंकार है?
- (v) गोपियाँ उद्धव को 'बड़भागी' क्यों कह रही हैं?

अथवा

विकल विकल, उन्मन थे उन्मन

विश्व के निदाघ के सकल जन,

आए अज्ञात दिशा से अनंत के घन!

तप्त धरा, जल से फिर

शीतल कर दो -

बादल, गरजो!

- (i) बादल कवि के किस भाव का प्रतीक है?
- (ii) बादलों को 'अनंत के घन' क्यों कहा गया है?
- (iii) पद्यांश की भाषा की कोई एक विशेषता बताइए।
- (iv) यह कविता किस युग की रचना है?
- (v) काव्यांश के अंत में परस्पर विलोम शब्दों के प्रयोग से कविता में क्या विशेषता आ गई है?

13. निम्नलिखित गद्यांश को पढ़कर पूछे गए प्रश्नों के उत्तर दीजिए :

2+2+2 = 6

फ़ादर को ज़हरबाद से नहीं मरना चाहिए था। जिसकी रगों में दूसरों के लिए मिठास भरे अमृत के अतिरिक्त और कुछ नहीं था उसके लिए इस ज़हर का विधान क्यों हो? यह सवाल किस ईश्वर से पूछें? प्रभु की आस्था ही जिसका अस्तित्व था, वह देह की इस यातना की परीक्षा उम्र की आखिरी देहरी पर क्यों दे?

- (i) लेखक ऐसा क्यों कहता है कि फ़ादर को ज़हरबाद से नहीं मरना चाहिए था?
- (ii) 'प्रभु की आस्था ही जिसका अस्तित्व था' वाक्य से फ़ादर के व्यक्तित्व की किस विशेषता का परिचय प्राप्त होता है?
- (iii) 'उम्र की आखिरी देहरी' कथन से लेखक का क्या अभिप्राय है?

अथवा

अपने ऊहापोहों से बचने के लिए हम स्वयं किसी शरण, किसी गुफा को खोजते हैं जहाँ अपनी दुश्चिन्ताओं, दुर्बलताओं को छोड़ सकें और वहाँ से फिर अपने लिए एक नया तिलिस्म गढ़ सकें। हिरन अपनी ही महक से परेशान पूरे जंगल में उस वरदान को खोजता है जिसकी गमक उसी में समाई है। अस्सी बरस से बिस्मिल्ला खाँ यही सोचते आए हैं कि सातों सुरों को बरतने की तमीज़ उन्हें सलीक़े से अभी तक क्यों नहीं आई।

- (i) 'ऊहापोह' शब्द का क्या अभिप्राय है? इन्सान ऊहापोहों से बचने के लिए क्या-क्या करता है?
- (ii) हिरन किस वरदान की तलाश में जंगल में मारा-मारा फिरता है? अन्त में क्या वह उसको प्राप्त कर पाता है?
- (iii) इस गद्यांश के अंतिम वाक्य के आधार पर बिस्मिल्ला खाँ के व्यक्तित्व की विशेषता स्पष्ट कीजिए।

14. निम्नलिखित प्रश्नों में से किन्हीं **तीन** के उत्तर दीजिए :

3+3+3 = 9

- (क) स्त्री-शिक्षा के विरोधी तर्कों का खंडन करते हुए द्विवेदी जी ने उसके समर्थन में क्या-क्या बातें कहीं? किन्हीं तीन का उल्लेख कीजिए।

- (ख) 'संस्कृति' पाठ के लेखक ने किन उदाहरणों के आधार पर 'संस्कृति' और 'सभ्यता' के स्वरूप को स्पष्ट किया है? किन्हीं तीन का उल्लेख कीजिए।
- (ग) 'एक कहानी यह भी' पाठ की लेखिका के व्यक्तित्व को बनाने में किन-किन व्यक्तियों का योगदान किस रूप में रहा?
- (घ) 'लखनवी अंदाज़' पाठ में खीरा खाने की तैयारी करने का एक चित्र प्रस्तुत किया गया है। किसी प्रिय खाद्य पदार्थ का रसास्वादन करने के लिए आप जो तैयारी करते हैं, उसका चित्र अपने शब्दों में प्रस्तुत कीजिए।
15. (क) 'बालगोबिन भगत' पाठ में चित्रित भगत गृहस्थ होकर भी हर दृष्टि से साधु थे। क्या साधु की पहचान माला, तिलक तथा गेरुए वस्त्रों से होती है या उसके अचार-विचार से? इस विषय में अपने विचार प्रस्तुत कीजिए। 2
- (ख) 'नेताजी का चश्मा' पाठ के आधार पर बताइए कि किसी नगर के चौराहे पर प्रसिद्ध व्यक्ति की मूर्ति लगाने के क्या उद्देश्य होते हैं। 3
16. निम्नलिखित में से किसी एक प्रश्न का उत्तर दीजिए: 4
- (क) 'साना साना हाथ जोड़ि....' पाठ के आधार पर बताइए कि जितेन नार्गे ने लेखिका को सिक्किम की प्रकृति, वहाँ की भौगोलिक स्थिति एवं जनजीवन के बारे में क्या महत्वपूर्ण जानकारियाँ दीं।
- (ख) सरकारी तंत्र में जॉर्ज पंचम की नाक को लेकर जो चिंता या बदहवासी दिखाई देती है वह उनकी किस मानसिकता को दर्शाती है? विस्तार से समझाइए।
17. निम्नलिखित प्रश्नों में से किन्हीं तीन के उत्तर दीजिए : 2+2+2 = 6
- (क) 'एही ठैयाँ झुलनी हेरानी हो रामा' पाठ के आधार पर बताइए कि कठोर हृदया समझी जाने वाली दुलारी टुन्नु की मृत्यु पर विचलित क्यों हो उठी।
- (ख) 'मैं क्यों लिखता हूँ' पाठ को आधार बनाकर लिखिए - लेखक ने अपने-आप को हिरोशिमा के विस्फोट का भोक्ता कब और किस तरह महसूस किया।
- (ग) 'माता का अँचल' पाठ में चित्रित ग्राम्य संस्कृति से आज की ग्रामीण संस्कृति की क्या भिन्नता है?
- (घ) 'साना साना हाथ जोड़ि...' पाठ को दृष्टि में रखकर बताइए कि प्रकृति ने जल संचय की व्यवस्था किस प्रकार की है।

अंक – योजना – हिंदी (पाठ्यक्रम 'अ')

सामान्य निर्देश : मूल्यांकन करते समय कृपया निम्नलिखित निर्देशों के प्रति सावधानी बरतिए।

1. अंक-योजना का उद्देश्य मूल्यांकन को अधिकाधिक वस्तुनिष्ठ बनाना है। अंक-योजना में दिए गए उत्तर-बिंदु अंतिम नहीं हैं। ये सुझावात्मक एवं सांकेतिक हैं। यदि परीक्षार्थी ने इनसे भिन्न, किंतु उपयुक्त उत्तर दिए हैं तो उसे उपयुक्त अंक दिए जाएँ।
2. मूल्यांकन करने वाले परीक्षकों के साथ जब तक प्रथम दिन वैयक्तिक अथवा सामूहिक रूप से अंक-योजना पर भली-भाँति आद्वयोपांत विचार-विनिमय नहीं हो जाता तब तक मूल्यांकन आरंभ न कराया जाए।
3. मूल्यांकन-कार्य अपनी निजी व्याख्या के अनुसार नहीं बल्कि अंक-योजना में निर्दिष्ट निर्देशानुसार ही किया जाए।
4. प्रश्न के उपभागों के उत्तरों पर बाईं ओर अंक दिए जाएँ, बाद में उपभागों के इन अंकों का योग बाईं ओर के हाशिये में लिखकर उसे गोलाकृत कर दिया जाए।
5. यदि प्रश्न का कोई उपभाग नहीं है तो उस पर बाईं ओर ही अंक दिए जाएँ।
6. यदि परीक्षार्थी ने किसी अतिरिक्त प्रश्न का उत्तर भी लिख दिया है तो जिस प्रश्न को पहले हल किया गया है उस पर अंक दें और बाद में किए हुए को काट दें।
7. संक्षिप्त किंतु उपयुक्त विवेचन के साथ प्रस्तुत किया गया बिंदुवत् उत्तर विस्तृत विवेचन की अपेक्षा अच्छा माना जाएगा। ऐसे उत्तरों को उचित महत्त्व देने की अपेक्षा है।
8. बार-बार की एक ही प्रकार की अशुद्ध वर्तनी पर अंक न काटें।
9. शब्द-सीमा से अधिक शब्द होने पर भी अंक न काटे जाएँ।
10. अपठित गद्यांश और काव्यांश के प्रश्नों में परीक्षार्थियों की समझ में अभिव्यक्तिगत योग्यता को अधिक महत्त्व न दिया जाए जिससे परीक्षार्थियों को अकारण हानि हो।
11. मूल्यांकन में संपूर्ण अंक पैमाने - 0 से 100 का प्रयोग अभीष्ट है अर्थात् परीक्षार्थी ने यदि सभी अपेक्षित उत्तर-बिंदुओं का उल्लेख किया है तो उसे पूरे 100 अंक दिए जाने चाहिए।
12. तारांकित प्रश्नों के उत्तर में परीक्षार्थी के चिंतन (सोच) को महत्त्व देते हुए अंक दे।

प्रश्न-पत्र-संख्या 3/1/1

हिंदी 'अ'

खंड 'क'

1. (i) वे स्थान, सभाएँ तथा मंच जिन पर एक से अधिक भाषाएँ एकत्र होती हैं, क्योंकि नदियों की भाँति भाषाओं में भी जनता के आँसू व उमंगे, भाव और विचार, आशाएँ और शंकाएँ समाहित होती हैं। 1+1 = 2
- (ii) भाषा संगमों में विविध जनपदों में बसने वाली जनता के हृदय, भावों व विचारों का मेल होता है। 2
- (iii) भाषा संगम में जो भी भारतवासी श्रद्धा से स्नान करता है। 1
- (iv) अलग-अलग प्रदेशों में आपसी ज्ञान भाषाओं के तीव्र जागरण/विकास द्वारा बढ़ सकता है। 1
- (v) वे अपनी ही भाषा तक सीमित न रह कर अन्य भाषाओं में भी पहुँचे। साथ ही अन्य भाषाओं के साहित्य की भी जानकारी रखें। 1
- (vi) अन्य भाषाओं के लेखकों, उनकी रचनाओं और उनमें प्रस्तुत विचारधारा के विषय में जिज्ञासा उत्पन्न हुई। 1
- (vii) भाषा-संगम, भाषा संगम का प्रभाव या कोई अन्य उपयुक्त शीर्षक। 1
- (viii) सौरभ-सुगंध, खुशबू – (कोई एक)
आकांक्षा – इच्छा, अभिलाषा, चाह – (कोई एक) ½+½=1
- (ix) उल्लेखनीय – ईय
पारस्परिक – इक ½+½=1
- (x) भिन्नता – समानता, अभिन्नता – (कोई एक)
प्रत्यक्ष – अप्रत्यक्ष, परोक्ष – (कोई एक) ½+½=1
2. (i) मातृभूमि/भारतमाता से है। वीरों ने उसे खून पसीने से सींचा है और उसकी रक्षा के लिए अपना बलिदान दिया है। 1+1 = 2
- (ii) धरती के दुश्मन विदेशी आक्रमणकारी, षडयंत्रकारी और विश्वासघाती लोग हैं। वे धरती को जाति-पाँति, वर्गों व सम्प्रदायों में बाँट कर उसके टुकड़े करना चाहते हैं। 1+1 = 2

- (iii) अपने ही देश में छिपे देशद्रोही और विश्वासघाती लोग। उनके मन में स्वार्थ सिद्धि और अवसरवादिता रूपी चोर बैठा हुआ है। 1+1 = 2
- (iv) ऐसे छिपे विश्वासघाती लोगों को सावधान कर चेतावनी दे दो कि उनके कपट का दुष्परिणाम उन्हें भुगतना ही पड़ेगा। 2
- अथवा
- (i) भारत के ऋषि-मुनियों ने भारत को अपने तप, श्रम एवं संयम की परंपरा के रूप में स्वर्णिम बनाया है। 2
- (ii) हमारे ऋषि मुनियों ने आत्मा के सत्य को प्राप्त करने के लिए व परोपकार के लिए तलवार की धार पर चलने के समान कठोर तप का जीवन जिया है। 2
- (iii) ज्ञान प्रदान कर दूसरों का जीवन सँवारने के लिए वे अपने जीवन को मोम के दिए के समान जलाते हैं। 2
- (iv) ऋषि मुनि अपने सत्य, अहिंसा रूपी भूषणों, करुणामयी वाणी, अपने आशीषों, शुभेच्छाओं आदि विशेषताओं के कारण वंदनीय हैं। 2

खंड 'ख'

3. निबंध
- भूमिका / प्रस्तावना 1
- विषय प्रतिपादन 5
- उपसंहार 1
- भाषा की शुद्धता 1
- प्रस्तुति / समग्र प्रभाव 2
- 10
4. पत्र
- प्रारंभ एवं समापन की औपचारिकताएँ 2
- (पता, दिनांक, संबोधन, समापन)
- विषय सामग्री / प्रस्तुति 2
- भाषा की शुद्धता 1
- 5

5. क (i) जागता रहा – अकर्मक क्रिया $\frac{1}{2} + \frac{1}{2} + \frac{1}{2}$
(ii) लाया – सकर्मक क्रिया $+ \frac{1}{2} = 2$
- ख (i) के बिना – संबंधबोधक अव्यय $\frac{1}{2} + \frac{1}{2} + \frac{1}{2}$
(ii) इसलिए – समुच्चयबोधक अव्यय $+ \frac{1}{2} = 2$
6. मैंने – सर्वनाम, पुरुषवाचक—उत्तम पुरुष, पुल्लिङ्ग/स्त्रीलिङ्ग, एकवचन, कर्ताकारक, 'देखना' क्रिया का कर्ता।
विमान – संज्ञा, जातिवाचक, पुल्लिङ्ग, एकवचन, कर्म कारक, 'देखना' क्रिया का कर्म। $\frac{1}{2} + \frac{1}{2} + \frac{1}{2}$
 $+ \frac{1}{2} = 2$
(दोनों पदों की व्याकरणिक कोटि के अतिरिक्त एक-एक अन्य परिचय बिंदु का उल्लेख अपेक्षित)
7. (i) मैं नई कार खरीदूँगा और / किंतु / परंतु / लेकिन पुरानी कार नहीं खरीदूँगा। 1
(ii) जो व्यक्ति साहसी हो, उसके लिए कोई भी कार्य दुष्कर नहीं होता। 1
(iii) उसने पुस्तकालय जाकर महाभारत पढ़ी। 1
8. (i) हमारे द्वारा इस अपार कष्ट को सहन नहीं किया जा सकता। 1
(ii) यह छात्रा भावभीनी श्रद्धांजलि दे रही है।
(iii) आइए, चला जाए।
9. (i) अनुप्रास अलंकार 1
(ii) उपमा 1
(iii) रूपक / अनुप्रास / पुनरुक्ति 1

खंड 'घ'

10. (i) जिस प्रकार हारिल पक्षी अपने पंजों में पकड़ी लकड़ी को ही एकमात्र सहारा समझता है, उसी प्रकार गोपियाँ भी श्रीकृष्ण को एकमात्र सहारा मानती हैं। उन्होंने इस लकड़ी को मन, कर्म, वचन से हृदय में दृढ़ता से पकड़ा हुआ है। 2
(ii) कड़वी ककड़ी के समान लगता है क्योंकि कृष्ण भक्ति की मिठास के समक्ष उन्हें योग अरुचिकर लग रहा है। $1 + 1 = 2$

- (iii) योग को व्याधि मानती हैं। वे उसे चंचल मन वालों को सौंपने का परामर्श देती हैं। 1+1 = 2
- अथवा
- (i) कवि ने मधुप के रूप में अपने मन की कल्पना की है। वह गुनगुना कर कवि के जीवन की कहानी कर रहा है। 1+1 = 2
- (ii) इस पंक्ति में संकेत है कि बढ़ती उम्र के साथ कवि की स्मृतियाँ धुँधली पड़ रही हैं। 2
- (iii) कवि का अभिप्राय असीम संसार से है। जीवन के असंख्य इतिहास लिखे जाने से तात्पर्य अनगिनत लोगों के जीवन की कथाओं से है। साथ ही कवि के जीवन की अनगिनत स्मृतियों की ओर संकेत है। 1+1 = 2
11. (किन्ही तीन के उत्तर अपेक्षित) 3+3+3 = 9
- (क) ■ हमने बचपन में अनेक धनुहियाँ तोड़ीं तब तो ऋषिवर ने कभी क्रोध नहीं किया। इसी धनुष पर इतनी ममता किस कारण है।
- हमारे लिए सभी धनुष एकसमान हैं इसलिए किसी भी धनुष को तोड़ने में हम हानि-लाभ का विचार नहीं करते।
- श्री राम ने इस धनुष को नए धनुष के भ्रम में देखा था किंतु यह तो उनके छूते ही टूट गया। 1+1+1 = 3
- (ख) ■ सृष्टि में रचनात्मकता और नवजीवन का संचार करने के अर्थ में।
- तप्त और व्याकुल संसार को जल वर्षा कर शांति और शीतलता प्रदान करने के अर्थ में। 1½+1½ = 3
- (ग) ■ अपने ही रूप सौंदर्य पर मत रीझना।
- अपने कर्तव्यों का निर्वाह करना किंतु उनमें उलझ कर स्वयं को मत जला लेना।
- वस्त्र और आभूषण भ्रम है। स्वयं को इनके बंधन से मुक्त रखना।
- लड़की के कोमलता, लज्जा, सेवा-भाव, त्याग आदि गुणों को बनाए रखना किंतु उन्हें कभी अपनी कमजोरी न बनने देना। 3
- (किन्हीं तीन का उल्लेख)

(घ)	■ मुख्य गायक की आवाज़ में अपनी आवाज़ मिला कर उस की सहायता करता है। मुख्य गायक जब सुर से भटक जाता है तब संगतकार ही सुर सँभालने में उसकी सहायता करता है।	
	■ तारसप्तक में मुख्य गायक का गला बैठने लगता, प्रेरणा और उत्साह साथ छोड़ने लगते हैं तब संगतकार अपने स्वर से उसे यह विश्वास दिलाता है कि वह अकेला नहीं है।	
	■ समाज के प्रत्येक क्षेत्र से जुड़े मुख्य व्यक्तियों के कार्यों में मानवीय भाव से सहयोग करने वाले व्यक्तियों की ओर संकेत है।	1+1 = 2
12.	(i) अवधी भाषा	1
	(ii) चौपाई छंद	1
	(iii) परशुराम का स्वभाव वीरों और मुनियों के अनुकूल नहीं है।	1
	(iv) असंभव को संभव बनाने का भाव प्रकट हुआ है।	1
	(v) मृदु, महाभट, मानी (कोई दो)	1
	अथवा	
	(i) क्योंकि मुस्कराते समय नन्हे शिशु के दो छोटे-छोटे दाँत दिखाई देते हैं।	1
	(ii) अनुप्रास अलंकार	1
	(iii) वात्सल्य भाव	1
	(iv) तत्सम शब्दावली, भावानुकूलता आदि। (कोई एक)	1
	(v) मुस्कान के प्रभाव का वर्णन है कि कठोर व्यक्ति का हृदय भी पिघल करजल की तरह स्नेहशील और कोमल हो जाता है।	1
13.	(क) क्योंकि भगत के अनुसार मृत्यु शोक का नहीं, आनंद का असवर था इसलिए वे रोती हुई पतोहू को भी उत्सव मनाने के लिए कह रहे थे।	2
	(ख) क्योंकि भगत की मान्यता थी कि मृत्यु, आत्मा और परमात्मा के मिलन का सुअवसर है, इसलिए वे पुत्र की मृत्यु को भी व्यक्तिगत रूप से न देखकर इसी संदर्भ में देख रहे थे।	2
	(ग) भगत का विश्वास है आत्मा मरती नहीं है अपितु विरहिणी आत्मा अपने प्रेमी परमात्मा से जा मिलती है।	2

अथवा

- (क) ■ क्योंकि फ़ादर का संकल्प संन्यासियों की भाँति दृढ़ और अटल था।
■ उन्होंने संन्यासियों की भाँति सांसारिकता को त्यागा नहीं अपितु लोगों से जुड़े रहे, संबंधों का निर्माण किया और उनका निर्वहन किया। 1+1 = 2
- (ख) ■ फ़ादर वर्षों का अंतराल आने पर भी संबंधों में नवीन ताज़गी बनाए रखते थे।
■ वे जब भी दिल्ली आते तो विपरीत परिस्थितियों में भी समय निकाल कर, दो मिनट के लिए ही सही किंतु लेखक से अवश्य मिलते थे। 1+1 = 2
- (ग) लोगों से संबंध बनाना और सदैव उनका निर्वहन करना। 2
14. (कोई तीन उत्तर अपेक्षित) 3+3+3 = 9
- (क) ■ मन्नू जी ने अपनी नेतृत्व क्षमता से स्कूल व कॉलेज के युवा वर्ग को संगठित कर स्वाधीनता आंदोलन से जोड़ा।
■ शहर भर में स्वाधीनता के लिए होने वाली प्रभात फेरियों, जुलूसों, हड़तालों में सक्रिय रूप से भाग लिया।
■ अपने ओजस्वी भाषणों से लोगों में स्वाधीनता के प्रति चेतना जाग्रत कर उन्हें भी आंदोलन से जुड़ने की प्रेरणा दी। 1+1+1 = 3
- (ख) ■ अनर्थ स्त्री-पुरुष दोनों से होते हैं। स्त्रियों का किया गया अनर्थ यदि उनकी शिक्षा ही का परिणाम माना जाए तो पुरुषों द्वारा किया गया अनर्थ भी उनकी शिक्षा ही का दुष्परिणाम माना जाए।
■ शंकुतला द्वारा दुष्यंत को कहा गया कटु वाक्य सर्वथा स्वाभाविक था, उसमें कुछ भी अनुचित नहीं।
■ शिक्षा अनर्थ का कारक नहीं। अनर्थ स्त्री-पुरुष, पढ़े-लिखे और अनपढ़ दोनों से होते हैं। अनर्थ का कारण कुछ और ही है जो व्यक्ति विशेष के चाल-चलन पर निर्भर करता है। 1+1+1 = 3
- (ग) ■ काशी से मलाई बरफ़ बेचने वालों का चले जाना।
■ खान-पान में आए परिवर्तन। अब देशी घी और कचौड़ी-जलेबी में पहले जैसी बात नहीं रही।
■ अब गायकों में घंटों संगीत के रियाज़ की भावना नहीं है।

- गायकों के मन में संगतकारों के प्रति आदर का भाव नहीं दिखाई देता।
 - कजली, चैती और अदब का पहले जैसा जमाना नहीं है। 1+1+1 = 3
- (घ) मेरे विचार में कहानी के लिए विचार, घटना और पात्रों का होना अनिवार्य है। किसी भी कहानी के लिए कथानक आवश्यक है जो किसी न किसी घटना पर आधारित होता है, जिसे कहानीकार पात्रों के माध्यमसे ही अभिव्यक्त कर सकता है। इन्हीं घटनाओं एवं पात्रों के माध्यम से लेखक दीन-दुनिया के बारे में अपने विचार अभिव्यक्त करता है।
- (प्रश्न के दूसरे पहलू पर उपयुक्त तर्क होने पर अन्य उत्तर भी स्वीकार किए जाएँ) 3
15. (क) ■ क्योंकि जब इन दोनों शब्दों के साथ अनेक विशेषण लग जाते हैं, जैसे-भौतिक सभ्यता, आध्यात्मिक सभ्यता आदि तो इन शब्दों के अर्थ को लेकर भ्रम हो जाता है।
- यह समझ नहीं आता कि ये दोनों एक ही वस्तु हैं अथवा अलग-अलग।
 - यदि अलग-अलग हैं तो इनमें क्या अंतर है। 1+1+1 = 3
- (ख) ■ कैप्टन की देशभक्ति के कारण। क्योंकि चश्मेवाले को देशभक्त नेता जी की बिना चश्मे की मूर्ति को देख कर दुख होता था, इसलिए वह उपलब्ध चश्मों में से एक चश्मा मूर्ति पर पहना देता था।
- चूँकि देशभक्त नेताजी स्वयं एक फौजी थे इसलिए उनके प्रति चश्मे वाले की भक्ति देखकर उसे भी कैप्टन कहा जाने लगा।
 - लोगों में देशभक्ति की भावना जगाने का नेतृत्व करता है।
- (कोई दो बिंदु) 1+1 = 2
16. (किन्हीं तीन प्रश्नों के उत्तर अपेक्षित) 2+2+2 = 6
- (क) प्रकृति ने जल संचय की व्यवस्था हिमशिखरों के माध्यम से की है। सर्दियों में ये हिमशिखर बर्फ के रूप में जल संग्रह कर लेते हैं और गर्मियों में यही बर्फ पिघलकर जलधारा बन जाती है। 2
- (ख) ■ टुन्नु ने मलमल छोड़ कर खादीधारण कर ली विदेशी वस्त्रों का संग्रह करने वाले जुलूस में भाग लिया और पुलिस का विरोध करते हुए शहीद हो गया।

- दुलारी ने नई-कोरी, विदेशी धोतियों का बंडल विदेशी वस्त्रों के ढेर में फेंक दिया। टुन्नू की मृत्यु के पश्चात अंग्रेजों की सभा में टुन्नू द्वारा दी गई खद्दर की धोती पहन कर गई और गाने के लिए विवश किए जाने पर उसने उस खुशी की सभा में दुख भरा गीत गाकर अपना विरोध प्रकट किया।

(किन्हीं दो बिंदुओं का उल्लेख अपेक्षित)

1+1 = 2

- (ग) ■ चिकित्सा के क्षेत्र में अंग व्यापार, भ्रूण-हत्या आदि के रूप में।
- सुरक्षा के क्षेत्र में एक देश द्वारा दूसरे की जासूसी अत्याधुनिक हथियारों द्वारा आतंक का प्रसार।
 - संचार के माध्यमों का अपराध के लिए प्रयोग।
 - प्रकृति का अंधाधुंध दोहन कर असंतुलन पैदा करना।

1+1 = 2

(किन्हीं दो बिंदुओं का उल्लेख अपेक्षित है। अन्य उपयुक्त/संबंधित उत्तर भी मान्य हैं।)

- (घ) नई दिल्ली में ब्रिटिश रानी के स्वागत की सभी तैयारियाँ कर ली गई थीं किंतु जार्ज पंचम की मूर्ति की नाक नहीं लग पाई थी। भाव यह है कि सभी तैयारियाँ पूर्ण थीं किंतु हमारे हुक्मरानों में स्वतंत्रता और आत्मसम्मान की भावना नहीं थी।

2

17. (किसी एक का उत्तर अपेक्षित)

- (क) ■ माँ और बच्चे में एक प्राकृतिक/स्वाभाविक स्नेह भाव होता है।
- विपदा के समय बच्चे को माँ की गोद में ही सर्वाधिक सुरक्षा की अनुभूति होती है।
 - माँ की गोद में छिप कर वह स्वयं को सभी कष्टों / विपत्तियों से दूर अनुभव करता है।
 - माँ की ममता प्रश्नहीन होती है।

1+1+1+1 = 4

- (ख) गुलाम और औपनिवेशिक मानसिकता को दर्शाती है। साथ ही सरकारी विभागों की अक्षमता और एक दूसरे पर कार्य को टालने की प्रवृत्ति प्रकट होती है।

(पक्ष या विपक्ष में उपयुक्त तर्क स्वीकार किए जाएँ)

2+2 = 4

प्रश्न-पत्र-संख्या 3/1

हिंदी 'अ'

खंड 'क'

1. (i) भारत ही एक देश है जिसमें शिक्षित व्यक्ति वह समझा जाता है जो अपनी मातृभाषा में कुशल हो या नहीं, किंतु अंग्रेजी में अवश्य निपुण हो। 1
- (ii) विदेशों में सुशिक्षित व्यक्ति उसे समझा जाता है जिसके घर में अपनी भाषा की पुस्तकों का संग्रह हो और जिसे अच्छे लेखक और कवि की जानकारी हो। भारत में प्रत्येक घर में साज-सज्जा के आधुनिक उपकरण तो अवश्य होते हैं पर अपनी भाषा की कोई पुस्तक या पत्रिका दिखाई नहीं देती। 1+1 = 2
- (iii) अंग्रेजी शासन एवं पश्चिमी संस्कृति के प्रति झुकाव के कारण ऐसी अवस्था हुई है। भारत के लोगों में अपनी भाषा की पुस्तक या पत्रिका के संग्रह के प्रति रूचि नहीं है। 1+1 = 2
- (iv) शिक्षित समुदाय में। 1
- (v) ■ अंग्रेजी भाषा का साहित्य।
■ वे दिखावे के लिए उच्च शिक्षा तो प्राप्त कर लेते हैं, परंतु भारतीय संस्कृति के प्रति उनका कोई लगाव नहीं होता। 1+1 = 2
- (vi) शिक्षित समाज में मातृभाषा/अंग्रेजी भाषा का मोह
(अन्य उचित शीर्षक के लिए भी अंक दिए जाएँ) 1
- (vii) संसार – विश्व, जगत, जग, दुनिया आदि। ½+½ = 1
दक्षता – कुशलता, निपुणता, पटुता, योग्यता आदि।
(संकेत – दोनों शब्दों का एक-एक पर्याय पर्याप्त है।)
- (viii) ईय, इत ½+½ = 1
- (ix) पुरातन / प्राचीन ½+½ = 1
बुरे
2. (i) ■ कवि ने समुद्र की आसमान को छूने वाली ऊँची-ऊँची लहरों, भूकंप, आग की लपटों, धूमकेतु और बिजली की चमक आदि बाधाओं को ज़हरीले फन के रूप में कल्पित किया है।

- कवि भारतीय नवयुवकों को कालजयी बनकर इन बाधाओं को कुचलने के लिए कह रहा है। 1+1 = 2
- (ii) ■ जीवन में आने वाली रुकावटों, बाधाओं और कष्टों से है।
- जीवन के मार्ग में आने वाली विविध बाधाओं की परवाह किए बिना। 1+1 = 2
- (iii) कठिन परिस्थितियों को सहते हुए आने वाले सुखमय कल की प्रतीक्षा के लिए नेह और साहस की आवश्यकता है। 2
- (iv) जनकल्याण के लिए झरने की तरह दिन-रात संघर्ष करते हुए जीवन पथ पर निरंतर आगे बढ़ते रहो। 2

अथवा

- (i) ■ मातृभूमि की माटी को।
- मातृभूमि होने के कारण, गंगा-यमुना जैसी पवित्र नदी होने के कारण। 1+1 = 2
- (ii) सुख और शांति की अनुभूति होती है, जैसे भक्त को ईश्वर की प्राप्ति और तपस्या के सफल होने पर होती है। 2
- (iii) माटी से बिछुड़ने पर कवि की आकुलता बढ़ जाती है, उसे पल भर के लिए भी चैन नहीं मिलता। उसके दर्शन के लिए आँखें तरस गई थीं। मिलने पर उसे अपने अस्तित्व की पहचान हुई, उसकी तपस्या सफल हुई। उसे ऐसा लगा मानो भक्त को ईश्वर की प्राप्ति हो गई है। 1+1 = 2
- (iii) पारस के स्पर्श से लोहा सोना बन जाता है। उसी प्रकार माटी के स्पर्श से तो जड़ व्यक्ति में भी चेतना का संचार हो जाता है। माटी मरणशील मानव को भी अमर कर देती है। 1+1 = 2

खंड 'ख'

3. निबंध के लिए अंक योजना

- | | | |
|------------------------------|---|----|
| (i) भूमिका / प्रस्तावना | 1 | |
| (ii) विषय प्रतिपादन | 5 | |
| (iii) उपसंहार | 1 | |
| (iv) भाषा की शुद्धता | 1 | |
| (v) प्रस्तुति / समग्र प्रभाव | 2 | 10 |

4. पत्र लेखन

- (i) प्रारंभ एवं समापन की औपचारिकताएँ
(पता, दिनांक, संबोधन, समापन) 2
- (ii) विषय सामग्री / प्रस्तुति 2
- (iii) भाषा की शुद्धता 1
(पत्र की औपचारिकताएँ दाएँ से बाएँ लिखी गई हों अथवा बाएँ से दाएँ, दोनों स्वीकृत की जाएँ) 5

खंड 'ग'

5. क (i) भर गया – सकर्मक / संयुक्त क्रिया $\frac{1}{2}+\frac{1}{2}=1$
(ii) आ जाइए – अकर्मक / संयुक्त क्रिया $\frac{1}{2}+\frac{1}{2}=1$
- ख (i) भीतर – क्रिया विशेषण अव्यय।
ही – निपात
- (ii) इसलिए – समुच्चय बोधक अव्यय $\frac{1}{2}+\frac{1}{2}+\frac{1}{2}+$
(कोई दो अव्यय छाँटने व भेद लिखने पर पूरे अंक दिए जाएँ) $\frac{1}{2} = 2$
6. आनंदन – व्यक्तिवाचक संज्ञा, एकवचन, पुल्लिंग, कर्ता कारक, भाग्यशाली विशेषण का विशेष्य
भाग्यशाली – गुणवाचक विशेषण, पुल्लिंग, आनंदन विशेष्य का विशेषण $\frac{1}{2}+\frac{1}{2}+\frac{1}{2}+$
(पदों की व्याकरणिक कोटि तथा एक-एक अन्य परिचय बिंदु अपेक्षित) $\frac{1}{2} = 2$
7. (i) यह विद्वान् है और / किंतु तुम नितांत मूर्ख हो।
(ii) चूँकि उसे उच्च शिक्षा प्राप्त करनी थी इसलिए वह विदेश गया।
अथवा
वह विदेश गया क्योंकि उसे उच्च शिक्षा प्राप्त करनी थी।
- (iii) क्रांतिकारी देशभक्त भगतसिंह स्वतंत्रता की बेदी पर बलि हो गया। $1+1+1 = 3$
8. (i) उससे सच बोले बिना नहीं रहा जा सकता।
(ii) इस युद्ध के द्वारा अनेक बच्चों को अनाथ कर दिया गया।
(iii) यह सुंदर रचना तुलसी ने रची है। $1+1+1 = 3$

9. (i) यमक अलंकार/ अनुप्रास
(ii) रूपक अलंकार
(iii) अनुप्रास अलंकार 1+1+1 = 3

खण्ड 'घ'

10. (i) कामदेव का राजकुमार।
क्योंकि कामदेव सौंदर्य के देवता माने जाते हैं और अप्रतिम सौंदर्यशाली वसंत कामदेव का ही बालक हो सकता है। 1+1 = 2
- (ii) राई नोन उतारने का आशय नजर उतारने से है। कंजकली नायिका, सिर पर लताओं रूपी साड़ी ओढ़कर पराग रूपी राई नोन उतार रही है। 1+½+½ = 2
- (iii) बसंत रूपी शिशु को पवन झूला झुला रहा है। तोता और मोर आपस में बातें कर रहे हैं। कोयल ताली बजाकर हिला-डुलाकर प्रसन्न कर रही है। 1+1 = 2

अथवा

- (i) अपनी अंतिम पूँजी को भी दान में दे देना। जिसे विशेष पूँजी की तरह सहेजकर रखा था उसे विदा करना पड़ा। 1+1 = 2
- (ii) बेटी के ससुराल जाने के बाद माँ बिलकुल अकेली पड़ जाएगी, वह उसके जीवन की संचित पूँजी थी, उसके सुख-दुख की साथी थी। 2
- (iii) अभी उसे दुनिया की जानकारी नहीं थी। उसे सुख का अहसास तो था परंतु दुख से परिचित नहीं थी। वह समाज के रीति-रिवाज और रूढ़ियों से अनभिज्ञ थी। 2

11. क ■ राम विनयशील तथा मृदु स्वभाव के थे।
■ परशुराम का क्रोध शांत करने के लिए स्वयं को उनका दास बताते हैं।
■ वे शांतचित्त तथा धैर्यवान थे।
■ लक्ष्मण तर्कशील, क्रोधी, व्यंग्य करने में प्रवीण तथा वाक्पटु हैं।
(किन्हीं तीन बिंदुओं का उल्लेख) 1+1+1 = 3
- ख ■ अंतर्मुखी व्यक्तित्व के स्वामी।
■ यथार्थवादी व्यक्तित्व।

	■ सत्यवादी, विनम्रता और सरलता आदि गुण।	
	■ दिखावे से दूर।	3
ग	■ फसल पकने में मिट्टी, खाद, पानी, सूर्य का प्रकाश व हवा का योगदान होता है।	
	■ जल के बिना फसल सूख जाती है।	
	■ मिट्टी का अलग-अलग गुण-धर्म होता है।	
	■ मिट्टी के गुण-धर्म के साथ सूर्य के प्रकाश का योगदान।	
	■ हवा हौले-हौले बहकर फसल को रसमय बनाती है।	3
घ	■ अतीत की सुखद स्मृतियाँ	
	■ अतीत की मधुर स्मृतियों द्वारा कार्य क्षमता को भी प्रभावित किया जाना।	
	■ दुखों से परास्त होना।	
	■ साहस का मंद होना।	
	■ आगे बढ़ने का रास्ता अवरुद्ध होना।	
	(किन्हीं तीन का उल्लेख)	3
12.	(i) ब्रज भाषा।	1
	(ii) पुरइनि पात / बड़भागी, अनुरागी / नाहिन मन	
	(iii) तेल से भरी गगरी जल में डुबोए जाने पर जल के स्पर्श से रहित रहती है, उसी प्रकार उद्धव श्रीकृष्ण के समीप रहकर उनके प्रेम से वंचित हैं।	1
	(iv) 'प्रीति - नदी' ----- रूपक अलंकार	
	(v) गोपियाँ उद्धव को सौभाग्यशाली कहकर वास्तव में उसके दुर्भाग्य पर व्यंग्य करती हैं। वे श्रीकृष्ण के पास रहकर भी उनके प्रेम से अछूते हैं। प्रेम के धागे में नहीं बँधे और अनासक्त ही रहे।	1
	अथवा	
	(i) क्रांति और परिवर्तन का प्रतीक।	1
	(ii) बादलों का ओर - छोर पता ही नहीं हैं।	1

- (iii) सहज, सरल, खड़ी बोली, संस्कृतनिष्ठ/तत्सम शब्दावली
(कोई एक विशेषता) 1
- (iv) छायावादी युग / आधुनिक युग
- (v) कविता सुंदर बन गई है और अर्थगांभीर्य को समझना आसान हो गया है। 1
13. (i) फादर की रगों में दूसरों के लिए अमृत के अतिरिक्त और कुछ नहीं था। इसलिए अमृत के साथ ज़हर का विधान उचित नहीं। 2
- (ii) धार्मिक प्रवृत्ति एवं आजीवन आस्तिकता। 2
- (iii) वृद्धावस्था एवं मृत्यु की समीपता। 2
- अथवा
- (i) असमंजस या मन के अंतर्द्वंद्व। इनसे बचने के लिए इंसान किसी की शरण या गुफा को खोजता है जहाँ वह अपनी दुश्चिंताओं एवं दुर्बलताओंसे मुक्त हो सके। 2
- (ii) हिरन अपनी ही महक से परेशान पूरे जंगल में उस वरदान को खोजता है जिसकी गमक उसी में समायी है।
अंत तक उसे पाने में असमर्थ रहता है। 2
- (iii) संगीत उनकी जान थी। अस्सी वर्ष तक शहनाई बजाने पर भी उनको लगता था कि अभी सीखने के लिए बहुत कुछ बाकी है। 2
14. क ■ कई पुरुष शिक्षित होकर भी स्त्रियों के साथ दुर्व्यवहार करते हैं।
■ स्त्रियों का हक उन्हें नहीं देते।
■ यदि स्त्रियों का किया हुआ अनर्थ उनको पढ़ाने का परिणाम है तो पुरुषों का किया हुआ अनर्थ भी उनकी शिक्षा का ही परिणाम मानना चाहिए।
■ भवभूति, कालिदास आदि के नाटक जिस जमाने के हैं उस जमाने में शिक्षितों का समस्त समुदाय संस्कृत ही बोलता था, पहले इस तथ्य को प्रमाणित करें तब प्राकृत बोलने वाली स्त्रियों को अनपढ़ कहने का साहस करें। 3
- कोई अन्य बिंदु भी स्वीकार्य
(किन्हीं तीन बिंदुओं के लिए अंक दिए जाएँ।)

- ख ■ व्यक्ति की वह योग्यता/प्रवृत्ति जिससे वह किसी वस्तु का आविष्कार करता है वह उस व्यक्ति विशेष की संस्कृति है और उस योग्यता/ संस्कृति से आविष्कृत वस्तु सभ्यता है।
- संस्कृति व्यक्ति से मानव के लिए मंगलकारी आविष्कार कराती है एवं सर्वस्व त्याग कराती है।
- संस्कृति का परिणाम सभ्यता में देखा जाता है।
- हमारे खाने-पीने के तरीके, आवागमन के साधनों से हमारी सभ्यता का पता चलता है।
- (किन्हीं तीन बिंदुओं का उल्लेख) 3
- ग ■ लेखिका के व्यक्तित्व पर उनके पिताजी के स्वभाव एवं आदतों का अप्रत्यक्ष रूप से गहरा प्रभाव पड़ा। उनके पिता का प्रभाव कहीं शक्कीपन, कहीं कुंठाओं तो कहीं अन्य प्रतिक्रिया के रूप में हुआ।
- शीला अग्रवाल के प्रभाव से वे साहित्यप्रेमी व ओजस्वी वक्ता बनीं। उनकी जोशीली बातों ने इनकी रगों में बहते खून को लावे में बदल दिया। 1½+1½=3
- घ ■ विद्यार्थियों द्वारा अपने प्रिय खाद्य पदार्थ का रसास्वादन करने के लिए तैयारी का वर्णन। 3
15. क साधु की पहचान उसके आचार-विचार से होती है। भगत का आचरण साधुओं के समान था। वे कबीर के भक्त थे। आडंबर में विश्वास नहीं करते थे। सत्य पर बल देते थे। कर्म में आस्था रखते थे। किसी की चीज बिना पूछे नहीं छूते थे। जो कुछ है, उसे परमात्मा का मानते थे।
- (उपयुक्त तर्क देने पर दूसरा विकल्प भी स्वीकारें) 3
- ख ■ उस व्यक्ति को याद रखना।
- उस महापुरुष की स्मृति एवं योगदान को जीवित रखना।
- आने वाली पीढ़ी के लिए प्रेरणा।
- (किन्हीं दो का उल्लेख) 2
16. क ■ हिमालय की गहनतम घाटियाँ एवं फूलों से लदी वादियाँ।
- "कवीलोंगस्टॉक" नामक स्थान पर 'गाइड' फिल्म की शूटिंग हुई थी।

- पहाड़ी बच्चों का जीवन अत्यंत कठोर होता है।
 - पहाड़ों पर रास्ता बनाना बड़े साहस का कार्य है।
 - कुटिया के भीतर प्रेयर व्हील को घुमाने से सारे पाप धुल जाते हैं।
 - कटाओं में एकदम ताज़ा बर्फ देखने को मिलती है। 4
- (किन्हीं चार बिंदुओं के लिए अंक दिए जाएँ)
- ख ■ गुलामी, चापलूसी और प्रदर्शनप्रियता की मानसिकता।
- आम जनता की कोई परवाह नहीं।
 - शासक वर्ग को खुश रखना।
 - अपने कर्मियों पर पर्दा डालना।
 - कार्य को एक-दूसरे पर टालना। 4
17. क टुन्नू के सरल हृदय प्रेम ने दुलारी के व्यक्तित्व को बदल दिया। टुन्नू केनिस्वार्थ प्रेम ने दुलारी की सोई हुई ममता को उद्वेलित कर दिया। 2
- ख हिरोशिमा में घूमते हुए जब लेखक ने सड़क पर एक जले हुए पत्थर पर एक लंबी-उजली छाया देखी। रेडियोधर्मी पदार्थ की किरणों द्वारा उस व्यक्ति को भाप बनाकर उड़ाए जाने की कल्पना से लेखक भीतर तक काँप उठा। इससे वह अणु विस्फोट उसकी अनुभूति प्रत्यक्ष में आ गया और वह हिरोशिमा विस्फोट का भोक्ता बन गया। 2
- ग तत्कालीन ग्रामीण संस्कृति में बच्चों के सहज स्वाभाविक खेल बेकार पड़ी चीजों के सहारे खेले जाते थे। उस पर धन खर्च करने की आवश्यकता नहीं होती थी। पर आजकल ग्रामीण बालक भी शहरी खेलोंकी ओर आकर्षित होते चले जा रहे हैं। टी. वी., फ्रिज, कूलर आदि ग्रामीण घरों में देखे जा सकते हैं। 2
- घ ■ प्रकृति सर्दियों में हिम शिखरों पर बर्फ के रूप में जल संग्रह करती है।
- गर्मियों में यही बर्फ पिघलकर नदियों में जल धारा के रूप में बहती हुई हमारी प्यास बुझाती है। 2

हिंदी (पाठ्यक्रम 'ब')

निर्धारित समय : 3 घंटे

अधिकतम अंक : 100

- निर्देश : (i) इस प्रश्नपत्र के चार खण्ड हैं - 'क', 'ख', 'ग' और 'घ' ।
(ii) चारों खण्डों के प्रश्नों के उत्तर देना अनिवार्य है ।
(iii) यथासंभव प्रश्नों के उपभागों के उत्तर क्रमशः लिखिए ।

प्रश्नपत्र संख्या 4/1/1

खंड 'क'

1. निम्नलिखित काव्यांश के आधार पर दिए गए प्रश्नों के उत्तर दीजिए:

नवीन कंठ दो कि मैं नवीन गान गा सकूँ,

स्वतंत्र देश की नवीन आरती सजा सकूँ!

नवीन दृष्टि का नया विधान आज हो रहा,

नवीन आसमान में विहान आज हो रहा,

खुली दसों दिशा खुले कपाट ज्योति-द्वार के-

विमुक्त राष्ट्र-सूर्य भासमान आज हो रहा ।

युगांत की व्यथा लिए अतीत आज रो रहा,

दिगंत में वसंत का भविष्य बीज बो रहा,

सुदीर्घ क्रांति झेल, खेल की ज्वलंत आग से-

स्वदेश बल सँजो रहा, कड़ी थकान खो रहा ।

प्रबुद्ध राष्ट्र की नवीन वंदना सुना सकूँ,

नवीन बीन दो कि मैं अगीत गान गा सकूँ ।

नए समाज के लिए नवीन नींव पड़ चुकी,

नए मकान के लिए नवीन ईंट गढ़ चुकी,

सभी कुटुंब एक, कौन पास, कौन दूर है-

नए समाज का हरेक व्यक्ति एक नूर है ।

कुलीन जो उसे नहीं गुमान या गरूर है
 समर्थ शक्तिपूर्ण जो किसान या मजूर है।
 भविष्य-द्वार मुक्त से स्वतंत्र भाव से चलो,
 मनुष्य बन मनुष्य से गले मिले चले चलो,
 समान भाव के प्रकाशवान सूर्य के तले-
 समान रूप-गंध फूल-फूल-से खिले चलो।

पुराण पंथ में खड़े विरोध वैर भाव के
 त्रिशूल को दले चलो, बबूल को मले चलो।
 प्रवेश-पर्व है स्वदेश का नवीन वेश में
 मनुष्य बन मनुष्य से गले मिलो चले चलो।
 नवीन भाव दो कि मैं नवीन गान गा सकूँ,
 नवीन देश की नवीन अर्चना सुना सकूँ!

- | | |
|--|---|
| (i) कविता का उपयुक्त शीर्षक दीजिए। | 1 |
| (ii) प्रस्तुत काव्यांश में कवि ने किन नवीनताओं की चर्चा की है? | 1 |
| (iii) राष्ट्र को प्रबुद्ध क्यों कहा गया है? | 1 |
| (iv) मनुष्य के लिए कवि की क्या सलाह है? | 2 |
| (v) 'नए समाज का हरेक व्यक्ति एक नूर है?' का भाव स्पष्ट कीजिए। | 1 |
| (vi) किसान, मजदूर और कुलीन व्यक्तियों की विशेषता किन पंक्तियों में बताई गई है? | 1 |
| (vii) कवि कैसी नवीनता की कामना कर रहा है? | 1 |

अथवा

जिसमें स्वदेश का मान भरा
 आज़ादी का अभिमान भरा
 जो निर्भय पथ पर बढ़ आए
 जो महाप्रलय में मुस्काए
 जो अंतिम दम तक रहे डटे
 दे दिए प्राण, पर नहीं हटे

जो देश-राष्ट्र की वेदी पर
देकर मस्तक हो गए अमर
ये रक्त-तिलक-भारत-ललाट!
उनको मेरा पहला प्रमाण!

फिर वे जो आँधी बन भीषण
कर रहे आज दुश्मन से रण
बाणों के पवि-संधान बने
जो ज्वालामुख-हिमवान बने
हैं टूट रहे रिपु के गढ़ पर
बाधाओं के पर्वत चढ़कर
जो न्याय-नीति को अर्पित हैं
भारत के लिए समर्पित हैं
कीर्तित जिससे यह धरा धाम
उन वीरों को मेरा प्रणाम।

श्रद्धानत कवि का नमस्कार
दुर्लभ है छंद-प्रसून हार
इसको बस वे ही पाते हैं
जो चढ़े काल पर आते हैं
हुंकृति से विश्व कँपाते हैं
पर्वत का दिल दहलाते हैं
रण में त्रिपुरांतक बने शर्व
कर ले जो रिपु का गर्व खर्व
जो अग्नि-पुत्र, त्यागी, अकाम
उनको अर्पित मेरा प्रणाम!

- (i) कविता का उपयुक्त शीर्षक दीजिए। 1
- (ii) कवि ने भारत के माथे का लाल चंदन किन्हें कहा है? 1
- (iii) प्रणाम के योग्य वीरों की क्या विशेषताएँ बताई गई हैं? 2

- | | |
|--|---|
| (iv) कवि की श्रद्धा किन वीरों के प्रति है? | 1 |
| (v) कविता का मूल भाव अपने शब्दों में लिखिए। | 2 |
| (vi) 'अग्निपुत्र, त्यागी, अकाम' कथन का आशय स्पष्ट कीजिए। | 1 |

2. निम्नलिखित गद्यांश को ध्यानपूर्वक पढ़कर नीचे दिए गए प्रश्नों के उत्तर दीजिए:

मानव जीवन में आत्मसम्मान का अत्यधिक महत्त्व है। आत्मसम्मान में अपने व्यक्तित्व को अधिकाधिक सशक्त एवं प्रतिष्ठित बनाने की भावना निहित होती है। इससे शक्ति, साहस, उत्साह आदि गुणों का जन्म होता है जो जीवन की उन्नति का मार्ग प्रशस्त करते हैं। आत्मसम्मान की भावना से पूर्ण व्यक्ति संघर्षों की परवाह नहीं करता है और हर विषम परिस्थिति से टक्कर लेता है। ऐसे व्यक्ति जीवन में पराजय का मुँह नहीं देखते तथा निरंतर यश की प्राप्ति करते हैं। आत्मसम्मानी व्यक्ति धर्म, सत्य, न्याय और नीति के पथ का अनुगमन करता है। उसके जीवन में ही सच्चे सुख और शांति का निवास होता है। परोपकार, जनसेवा जैसे कार्यों में उसकी रुचि होती है। लोकप्रियता और सामाजिक प्रतिष्ठा उसे सहज ही प्राप्त होती है। ऐसे व्यक्ति में अपने राष्ट्र के प्रति सच्ची निष्ठा होती है तथा मातृभूमि की उन्नति के लिए वह अपने प्राणों को उत्सर्ग करने में भी सुख की अनुभूति करता है। चूँकि आत्मसम्मानी व्यक्ति अपनी अथवा दूसरों की आत्मा का हनन करना पसंद नहीं करता है, इसलिए वह ईर्ष्या-द्वेष जैसी भावनाओं में मुक्त होकर मानव मात्र को अपने परिवार का अंग मानता है। उसके हृदय में स्वार्थ, लोभ और अहंकार का भाव नहीं होता। निश्छल हृदय होने के कारण वह आसुरी प्रवृत्तियों से सर्वथा मुक्त होता है। उसमें ईश्वर के प्रति सच्ची भक्ति एवं विश्वास होता है, जिससे उसकी आध्यात्मिक शक्ति का विकास होता है। जीवन को सरस और मधुर बनाने के लिए आत्मसम्मान रसायन-तुल्य है।

आत्मसम्मान प्रत्येक जाति तथा राष्ट्र की प्रेरणा का दैवी स्रोत है। मानव मात्र के मौलिक गुणों की यह विभूति है। प्रत्येक व्यक्ति का सर्वश्रेष्ठ कर्तव्य है कि आत्मसम्मान की सुरक्षा के लिए सतत प्रस्तुत रहे। इसे खोकर हम सर्वस्व खो देंगे। हमारी संस्कृति, हमारा धर्म, यहाँ तक कि हमारा अस्तित्व ही इसके अभाव में लुप्त हो जाएगा। परतंत्रता के युग में हमारे सार्वजनिक जीवन में आत्मसम्मान को निरंतर ठेस लगती रही है। चूँकि विदेशी प्रभुसत्ता ने उसका दमन करने में कोई कसर उठा नहीं रखी, इसलिए भारतीयों ने राष्ट्रपिता के नेतृत्व में आत्मसम्मान की प्रतिष्ठा के लिए स्वतंत्रता का संग्राम किया तथा उसमें सफलता प्राप्त की। आज प्रत्येक भारतीय को उच्च नैतिक मूल्यों, राष्ट्रीय एकता तथा आत्मसम्मान की रक्षा करनी है।

- (i) गद्यांश का उपयुक्त शीर्षक दीजिए।

1

- | | |
|--|---|
| (ii) आत्मसम्मान से किन गुणों का जन्म होता है? | 2 |
| (iii) आत्मसम्मानी व्यक्ति मानव मात्र को अपने परिवार का अंग क्यों मानता है? | 1 |
| (iv) निश्छल हृदय होने से स्वाभिमानी व्यक्ति को क्या लाभ होता है? | 1 |
| (v) कोई व्यक्ति आत्मसम्मान के अभाव में सर्वस्व कैसे खो सकता है? | 2 |
| (vi) लेखक ने स्वतंत्रता संग्राम का क्या कारण बताया है? | 1 |
| (vii) 'लोकप्रिकता' और 'आध्यात्मिक' शब्दों के प्रत्यय अलग करके लिखिए। | 1 |
| (viii) 'एकता' और 'विदेशी' के विपरीतार्थक शब्द लिखिए। | 1 |
| (ix) 'पथ' और 'ईश्वर' शब्दों के दो-दो पर्यायवाची लिखिए। | 2 |

खण्ड- 'ख'

3. निम्नलिखित में से किसी एक विषय पर दिए गए संकेत-बिंदुओं के आधार पर लगभग 100 शब्दों में एक अनुच्छेद लिखिए: 5
- (क) जब हम दो गोलों से पिछड़ रहे थे
- (i) खिलाड़ियों का जोश
 - (ii) दर्शकों की दशा
 - (iii) प्रयास और परिणाम
- (ख) हिमालय: भारत का मुकुट
- (i) मुकुट क्यों
 - (ii) सौंदर्य
 - (iii) उपयोगिता
- (ग) कामकाजी नारी का एक दिन
- (i) तनाव और तैयारी
 - (ii) कार्यालय में
 - (iii) घर में
4. राशन-कार्ड खो जाने पर आपूर्ति अधिकारी को दूसरा कार्ड बनाने का अनुरोध करते हुए पत्र लिखिए। 5

अथवा

अनियमित डाक वितरण में सुधार करने के लिए अपने क्षेत्र के डाकपाल को पत्र लिखिए।

खंड 'ग'

5. (क) पद और पदबंध में क्या अंतर है? उदाहरण देकर स्पष्ट कीजिए। 1
- (ख) रेखांकित पदबंध का नाम बताइए: 1
जनरल साहब का बावर्ची आ रहा है।
- (ग) नीचे दिए गए वाक्य में रेखांकित पदों का पद-परिचय लिखिए: 2
रेखा कहती है कि मैं अपना काम स्वयं करती हूँ।
6. (क) निर्देशानुसार वाक्य बनाइए : 2
- (i) विद्यार्थी ने मेहनत करके सफलता प्राप्त की। (संयुक्तवाक्य)
- (ii) उसके आने पर मैं घर से निकल गया था। (मिश्रवाक्य)
- (ख) रचना के अनुसार वाक्य-भेद बताइए: 2
- (i) मैं पुस्तक पढ़ रहा था और मुझे नींद आ गई।
- (ii) वह सीढ़ी से उतर ही रहा था कि गिर पड़ा।
7. निर्देशानुसार उत्तर लिखिए :
- (क) प्रति + एक, महा + ईश। (संधि कीजिए) 1
- (ख) योगासन, सदैव। (संधिच्छेद कीजिए) 1
- (ग) यथाशक्ति, नीलकमल। (समस्त पदों का विग्रह कीजिए)। 1
- (घ) विद्यालय में राम-श्याम दोनों पढ़ते हैं। (रेखांकित पदों के समास का नाम लिखिए) 1
8. (क) दिए गए मुहावरों और लोकोक्तियों में से एक मुहावरा और एक लोकोक्ति का वाक्य में इस प्रकार प्रयोग कीजिए कि अर्थ स्पष्ट हो जाए : 2
- (i) मुट्ठी गरम करना।
- (ii) सिर मारना।
- (iii) काला अक्षर भैंस बराबर।
- (iv) खोदा पहाड़ निकली चुहिया।

- (ख) रिक्त स्थानों की पूर्ति उपयुक्त मुहावरा और लोकोक्ति द्वारा कीजिए : 2
- (i) वीर सन्तानों ने बाँधकर ही देश की रक्षा की।
- (ii) मन रम जाने पर ही सबसे बड़ा चैन मिलता है, इसलिए कहते हैं कि,।

9. निम्नलिखित वाक्यों को शुद्ध करके लिखिए: 4
- (i) मेरे को आज यहीं रहना है।
- (ii) उधर को मत देखो।
- (iii) हम खा लिए हैं।
- (iv) एक गर्म गिलास दूध पीकर सो जाओ।

खण्ड - 'घ'

10. निम्नलिखित काव्यांशों में से किसी एक को पढ़कर पूछे गए प्रश्नों के उत्तर लिखिए :

उड़ गया, अचानक लो, भूधर

फड़का अपार पारद के पर!

रव-शेष रह गए हैं निर्झर!

है टूट पड़ा भू पर अंबर।

धँस गए धरा में सभय शाल!

उठ रहा धुआँ, जल गया ताल!

यों जलद-यान में विचर-विचर

था इंद्र खेलता इंद्रजाल।

- (क) कवि और कविता का नाम लिखिए। 1
- (ख) शाल-वृक्षों के डरने का कारण स्पष्ट कीजिए। 1
- (ग) कवि ने “रव-शेष रह गए हैं निर्झर” क्यों कहा है? स्पष्ट कीजिए। 2
- (घ) इंद्र जादूगरी का खेल कैसे खेल रहा है? 2

अथवा

राह कुर्बानियों की न वीरान हो

तुम सजाते ही रहना नए काफ़िले

- फ़तह का जश्न इस जश्न के बाद है
जिंदगी मौत से मिल रही है गले
बाँध लो अपने घर से कफ़न साथियो
अब तुम्हारं हवाले वतन साथियो ।
- (क) कवि और कविता का नाम लिखिए। 1
- (ख) जिंदगी के मौत से गले मिलने का क्या तात्पर्य है? 1
- (ग) 'बाँध लो अपने सर से कफन' कहकर कवि क्या संकेत देना चाहता है? 2
- (घ) आशय स्पष्ट कीजिए : राह कुर्बानियों की न वीरान हो। 2
11. किन्हीं **तीन** प्रश्नों के उत्तर दीजिए। 3+3+3=9
- (क) कबीर के विचार से निंदक को निकट रखने के क्या-क्या लाभ हैं?
- (ख) मीराबाई ने श्रीकृष्ण की चाकरी की अभिलाषा क्यों व्यक्त की है?
- (ग) कंपनी बाग में रखी तोप की क्या विशेषता है? वह कब और क्यों चमकाई जाती है?
- (घ) 'मधुर-मधुर मेरे दीपक जल' कविता में दीपक से क्या-क्या आग्रह किए गए हैं?
12. (क) 'मनुष्यता' कविता का मूल संदेश स्पष्ट कीजिए। 3
- (ख) 'आत्मत्राण' कविता में कवि ने करुणामय से क्या प्रार्थना की है? 2
13. निम्नलिखित गद्यांशों में से किसी **एक** को ध्यानपूर्वक पढ़कर पूछे गए प्रश्नों का उत्तर लिखिए:
- मगर टाइम-टेबिल बना लेना एक बात है, उस पर अमल करना दूसरी बात। पहले ही दिन उसकी अवहेलना शुरू हो जाती है। मैदान की वह सुखद हरियाली, हवा के हल्के-हल्के झोंके, फुटबाल की वह उछल-कूद, कबड्डी के वे दाँव-घात, वालीबाल की वह तेजी और फुरती, मुझे अज्ञात और अनिवार्य रूप से खींच ले जाती और वहाँ जाते ही मैं सब कुछ भूल जाता। वह जानलेवा टाइम-टेबिल, वह आँख फोड़ पुस्तकें किसी की याद न रहती और भाई साहब को नसीहत और फ़जीहत का अवसर मिल जाता। मैं उनके साये से भागता, उनकी आँखों से दूर रहने की चेष्टा करता, कमरे में इस तरह दबे पाँव आता कि उन्हें खबर न हो। उनकी नज़र मेरी ओर उठी और मेरे प्राण निकले। हमेशा सिर पर एक नंगी तलवार-सी लटकती मालूम होती। फिर भी जैसे मौत और विपत्ति के बीच भी आदमी मोह

और माया के बंधन में जकड़ा रहता है, मैं फटकार और घुड़कियाँ खाकर भी खेल-कूद का तिरस्कार न कर सकता था।

- (क) टाइम-टेबिल पर अमल नहीं होने के क्या कारण थे? 1
- (ख) लेखक भाई साहब की आँखों से दूर रहने का प्रयास क्यों करता था? 2
- (ग) मौत और विपत्ति के बीच से क्या तात्पर्य है? ऐसी स्थिति में भी लेखक क्या करना पसंद करता था? 2
- (घ) भाई साहब को नसीहत का अवसर कब मिल जाता था? 1

अथवा

सदियों पूर्व, जब लिटिल अंडमान और कार-निकोबार आपस में जुड़े हुए थे तब वहाँ एक सुंदर-सा गाँव था। पास में एक सुंदर और शक्तिशाली युवक रहा करता था। उसका नाम था ततौरा। निकोबारी उसे बेहद प्रेम करते थे। ततौरा एक नेक और मददगार व्यक्ति था। सदैव दूसरों की सहायता के लिए तत्पर रहता। अपने गाँव वालों को ही नहीं, अपितु समूचे द्वीप वासियों की सेवा करना अपना परम कर्तव्य समझता था। उसके इस त्याग की वजह से वह चर्चित था। सभी उसका आदर करते। वक्त मुसीबत में उसे स्मरण करते और वह भागा-भागा वहाँ पहुँच जाता। दूसरे गाँवों में भी पर्व-त्यौहारों के समय उसे विशेष रूप से आमंत्रित किया जाता। उसका व्यक्तित्व तो आकर्षक था ही, साथ ही आत्मीय स्वभाव की वजह से लोग उसके करीब रहना चाहते। पारंपरिक पोशाक के साथ वह अपनी कमर में सदैव एक लकड़ी की तलवार बाँधे रहता। लोगों का मत था, बावजूद लकड़ी की होने पर, उस तलवार में अद्भुत दैवीय शक्ति थी। ततौरा अपनी तलवार को कभी अलग न होने देता। उसका दूसरों के सामने उपयोग भी न करता। किन्तु उसके चर्चित साहसिक कारनामों के कारण लोग-बाग तलवार में अद्भुत शक्ति का होना मानते थे। ततौरा की तलवार एक विलक्षण रहस्य थी।

- (क) सभी लोग ततौरा का आदर क्यों करते थे? 2
- (ख) ततौरा की पोशाक की क्या विशेषता थी? 1
- (ग) ततौरा की तलवार एक विलक्षण रहस्य थी। इसका कारण स्पष्ट कीजिए। 2
- (घ) पाठ तथा लेखक का नाम लिखिए। 1

14. निम्नलिखित में से किन्हीं तीन प्रश्नों के उत्तर लिखिए : 3x3=9

- (क) बड़े भाई साहब को अपने मन की इच्छाएँ क्यों दबानी पड़ती थीं?
- (ख) कलकत्ता वासियों के लिए 26 जनवरी 1931 का दिन क्यों महत्वपूर्ण था?

- (ग) तताँरा और वामीरो के गाँव की क्या रीति थी?
- (घ) फिल्म निर्माता के रूप में शैलेन्द्र की क्या विशेषताएँ थीं?
15. (क) 'गिरगिट' कहानी के माध्यम से समाज की किन विसंगतियों की ओर संकेत किया गया है? 3
- (ख) प्रकृति में आए असंतुलन का क्या परिणाम हुआ? 'अब कहाँ दूसरे के दुख में दुखी होने वाले' पाठ के आधार पर लिखिए। 2
16. किन्हीं तीन प्रश्नों के उत्तर दीजिए : 2x3=6
- (क) ठाकुरबारी के विकास के क्या कारण थे? 'हरिहर काका' पाठ के आधार पर लिखिए।
- (ख) इफ़न के दादा, परदादा क्या वसीयत करके मरे?
- (ग) ननिहाल जाने पर लेखक को क्या सुख मिलता था? 'सपनों के-से दिन' के आधार पर लिखिए।
- (घ) इफ़न ने पंचम की दुकान से केले क्यों खरीदे?
17. निम्नलिखित में से किसी एक प्रश्न का उत्तर पाठ्यपुस्तक 'संचयन' के आधार पर लिखिए: 4
- (क) ठाकुरजी के नाम ज़मीन वसीयत करने की बात कहने में महंत जी ने हरिहर काका को क्या-क्या लालच दिए?
- (ख) इफ़न को अपनी दादी से ज्यादा प्यार क्यों था?
- (ग) टोपी के मुँह से 'अम्मी' शब्द सुनकर घरवाले क्यों नाराज़ हुए?
- (घ) इफ़न 'टोपी शुक्ला' पाठ का एक महत्वपूर्ण पात्र है; कैसे? विस्तार से समझाइए।

प्रश्नपत्र संख्या 4/1

खंड 'क'

1. निम्नलिखित काव्यांश के आधार पर दिए गए प्रश्नों के उत्तर दीजिए:
- मनमोहिनी प्रकृति की जो गोद में बसा है।
सुख स्वर्ग-सा जहाँ है, वह देश कौन-सा है?
जिसके चरण निरंतर रत्नेश धो रहा है,
जिसका मुकुट हिमालय, वह देश कौन-सा है?

नदियाँ जहाँ सुधा की धारा बहा रही हैं,
सींचा हुआ सलोना, वह देश कौन-सा है?
जिसके बड़े रसीले फल-कंद-नाज मेवे,
सब अंग में सजे हैं, वह देश कौन-सा है?

जिसमें सुगंध वाले सुंदर प्रसून प्यारे,
दिन-रात हँस रहे हैं, वह देश कौन-सा है?
मैदान-गिरि-वनों में हरियालियाँ लहकतीं,
आनंदमय जहाँ है, वह देश कौन-सा है?

जिसके अनंत धन से धरती भरी पड़ी है,
संसार का शिरोमणि, वह देश कौन-सा है?
सबसे प्रथम जगत् में जो सभ्य था यशस्वी,
जगदीश का दुलारा, वह देश कौन-सा है?

पृथ्वी-निवासियों को जिसने प्रथम जगाया,
शिक्षित किया, सुधारा, वह देश कौन-सा है?
जिसमें हुए अलौकिक तत्त्वज्ञ ब्रह्मज्ञानी,
गौतम, कपिल, पतंजलि वह देश कौन-सा है?

- | | |
|--|---|
| (i) कविता का उपयुक्त शीर्षक दीजिए। | 1 |
| (ii) कवि ने एक ही प्रश्न को बार-बार क्यों पूछा है? | 2 |
| (iii) सागर और हिमालय की किस रूप में कल्पना की गई है? | 1 |
| (iv) किन पंक्तियों में कहा गया है कि भारत की सभ्यता सबसे प्राचीन है? | 1 |
| (v) भारत की नदियों को 'सुधा की धारा' क्यों कहा गया है? | 2 |
| (vi) 'अनंत धन' से कवि का क्या आशय है? | 1 |

अथवा

ऐ अमरों की जननी, तुझको शत-शत बार प्रणाम
मातृ-भू, शत-शत बार प्रणाम!
तेरे उर में शायित गाँधी, बुद्ध, कृष्ण औ राम,
मातृ-भू, शत-शत बार प्रणाम!

हिमगिरि-सा उन्नत तव मस्तक
तेरे चरण चूमता सागर,
श्वासों में हैं वेद-ऋचाएँ
वाणी में है गीता का स्वर,
ऐ संसृति की आदि तपस्विनि, तेजस्विनि अभिराम।

मातृ-भू, शत-शत बार प्रणाम।

हरे-भरे हैं खेत सुहाने
फल-फूलों से युत वन-उपवन
तेरे अंदर भरा हुआ है
खनिजों का कितना व्यापक धन

मुक्तहस्त तू बाँट रही है सुख-संपत्ति, धन-धाम!

प्रेम-दया का इष्ट लिए तू

सत्य-अहिंसा तेरा संयम

नई चेतना, नई स्फूर्ति-युत

तुझमें चिर-विकास का है क्रम

चिर नवीन तू जरा-मरण से मुक्त सबल उदाम।

एक हाथ में न्याय-पताका

ज्ञान-दीप दूसरे हाथ में

जग का रूप बदल दे, हे माँ!

कोटि-कोटि हम आज साथ में

गूँज उठे 'जय हिन्द' नाद से सकल नगर और ग्राम।

मातृ-भू, शत-शत बार प्रणाम।।

- (i) प्रस्तुत कविता का उपयुक्त शीर्षक लिखिए। 1
- (ii) खेत और उपवनों की क्या विशेषता है? 1
- (iii) न्याय और ज्ञान की बात किन पंक्तियों में कही गई है? 1
- (iv) 'कोटि-कोटि हम आज साथ में' का भाव स्पष्ट कीजिए। 1

- (v) कविता का मूल भाव लिखिए। 2
- (vi) सागर और हिमालय की किस रूप में कल्पना की गई है? 1
- (vii) कविता में गांधी जी के किन सिद्धांतों का उल्लेख हुआ है? 1

2. निम्नलिखित गद्यांश को ध्यानपूर्वक पढ़कर नीचे दिए गए प्रश्नों के उत्तर दीजिए:

इस संसार को कर्मक्षेत्र कहा गया है। सारी सृष्टि कर्मरत है। छोटे से छोटा प्राणी भी कर्म का शाश्वत सन्देश दे रहा है। प्रकृति के साम्राज्य में कहीं भी अकर्मण्यता के दर्शन नहीं हो रहे हैं। सूर्य, चन्द्र, पृथ्वी, ग्रह-नक्षत्रादि निरंतर गतिशील हैं। नियमानुकूल सूर्योदय होता है और सूर्यास्त तक किरणें प्रकाश बिखेरती रहती हैं। रात्रिकालीन आकाश में तारावलि तथा नक्षत्रावलि का सौंदर्य विहंस उठता है। क्रमशः बढ़ती-घटती चन्द्रकला के दर्शन होते हैं। इसी तरह विभिन्न ऋतुओं का चक्र अपनी धुरी पर चलता रहता है। नदियाँ अविरल गति से बहती रहती हैं। पेड़-पौधे, पशु-पक्षी सबके जीवन में सक्रियता है। वस्तुतः कर्म से परे जीवन का कोई उद्देश्य नहीं है।

मनुष्य का जन्म पाकर हाथ-पैर तो हिलाने ही होंगे। हमारे प्राचीन ऋषियों ने शतायु होने की किन्तु कर्म करते हुए जीने की इच्छा प्रकट की थी। इतिहास साक्षी है कि कितने ही भारतीय युवकों ने कर्मशक्ति के बल पर चन्द्रगुप्त की भाँति शक्तिशाली साम्राज्यों की स्थापना की। आधुनिक युग में भारत जैसे विशाल जनतंत्र की स्थापना करने वाले गाँधी, नेहरू, पटेल आदि कर्मपथ पर दृढ़ता के ही प्रतिरूप थे। दूसरी ओर इतिहास उन सम्राटों को भी रेखांकित करता है जिसकी अकर्मण्यता के कारण महान् साम्राज्य नष्ट हो गए। वेद, उपनिषद्, कुरान, बाइबिल आदि सारे धर्मग्रंथ कर्मठ मनीषियों की ही उपलब्धियाँ हैं। आधुनिक ज्ञान-विज्ञान की गौरव-गरिमा उन वैज्ञानिकों की देन है जिन्होंने साधना की बलि-वेदी पर अपनी हर साँस समर्पित कर दी। विज्ञान कर्म का साक्षात् प्रतीक है। सुख-समृद्धि के शिखर पर आसीन प्रत्येक व्यक्ति अथवा जाति कर्म-शक्ति का परिचय देती है।

- (i) गद्यांश का उपयुक्त शीर्षक दीजिए। 1
- (ii) कर्म का संदेश निरंतर हमें किनसे मिल रहा है? 1
- (iii) प्रकृति की कौन-सी अन्य वस्तुएँ हैं जिनसे सक्रियता का संदेश मिलता है? 1
- (iv) ऋषियों ने सौ वर्ष का कैसा जीवन चाहा था? 1
- (v) कर्म के बल पर किन साम्राज्यों की स्थापना हुई? 1
- (vi) भारत जैसे विशाल जनतंत्र की स्थापना किस बल पर की गई? 1
- (vii) अकर्मण्यता के क्या परिणाम होते हैं? 1

- (viii) धर्मग्रंथों को कर्मठ व्यक्तियों की उपलब्धि क्यों कहा है? 1
- (ix) विज्ञान कर्म का प्रतीक कैसे है? 1
- (x) सक्रियता और विशाल का विपरीतार्थक लिखिए। 1
- (xi) चन्द्र और पृथ्वी के दो-दो पर्यायवाची लिखिए। 2

खण्ड-‘ख’

3. निम्नलिखित में से किसी एक विषय पर दिए गए संकेत-बिंदुओं के आधार पर लगभग 100 शब्दों में एक अनुच्छेद लिखिए: 5

(क) पुस्तक मेले में अधूरी खरीदारी

- मेले में
- रुचि की पुस्तकें
- मूल्य अधिक, बजट कम

(ख) शिक्षक-दिवस पर मेरी भूमिका

- भूमिका क्या थी
- कैसे निभाई
- प्रभाव और परिणाम

(ग) दुर्लभ होता है अच्छा मित्र

- अच्छा मित्र कौन
- क्यों होता है दुर्लभ
- कैसे करें चुनाव

4. आपसे अपने बचत खाते की चेक-बुक खो गई है। इस सम्बन्ध में तत्काल उचित कार्रवाई करने के लिए निवेदन करते हुए बैंक-प्रबंधक को पत्र लिखिए। 5

अथवा

पढ़ाई का सत्र प्रारंभ हो चुका है किन्तु बाज़ार में पाठ्य-पुस्तकें उपलब्ध नहीं हैं। इस समस्या को उठाते हुए किसी दैनिक पत्र के संपादक को पत्र लिखिए।

खंड 'ग'

5. (क) शब्द किसे कहते हैं? वह पद कैसे बन जाता है? 1
- (ख) नीचे दिए गए वाक्य में रेखांकित पदबंध का नाम बताइए: 1
गंगा-यमुना वाला देश भारत ही है।
- (ग) रेखांकित पद का पद-परिचय दीजिए: 2
संसार में सदा सुखी कौन रहता है?
6. (क) निर्देशानुसार वाक्य बनाइए : 2
- (i) वह मुझसे मिलकर चला गया। (संयुक्त वाक्य)
- (ii) स्टेशन पहुँचते ही उसने टेलीफोन कर दिया। (मिश्र वाक्य)
- (ख) रचना के अनुसार वाक्य-भेद बताइए: 2
- (i) कहानी पूरी हो गई और मैं सोता ही रहा।
- (ii) मैं जानता हूँ कि तुम मना नहीं करोगे।
7. निर्देशानुसार उत्तर लिखिए :
- (क) महाशय, नरेन्द्र। (संधिच्छेद कीजिए) 1
- (ख) कार्य + आलय, प्रति + उत्तर। (संधि कीजिए) 1
- (ग) भरपेट, मान-अपमान। (समस्त पदों का विग्रह कीजिए)। 1
- (घ) पीतांबर पहनकर शिवालय चलोगे? (रेखांकित पदों के समास का नाम लिखिए) 1
8. (क) दिए गए मुहावरों में से किन्हीं दो का प्रयोग वाक्य में इस प्रकार करें कि अर्थ स्पष्ट हो जाए: 2
- (i) हवा से बातें करना
- (ii) उँगली उठाना
- (iii) निन्यानबे का फेर
- (iv) हाथ का मैल
- (ख) रिक्त स्थानों की पूर्ति उपयुक्त मुहावरा और लोकोक्ति द्वारा कीजिए : 2
- (i) आलसी के सवार हुए बिना काम नहीं होगा।

- (ii) उस गाँव में पढ़े-लिखे लोग तो हैं नहीं, इसलिए राजीव से ही सब सलाह-मशवरा करते हैं, वह राजा है।

9. निम्नलिखित वाक्यों को शुद्ध करके लिखिए:

4

- (क) आज पूरे शहर में आतंक फैली है।
(ख) नाव से डूबते समय केवट पानी में कूद पड़ा।
(ग) मेरे को आज विद्यालय नहीं जाना है।
(घ) एक गर्म कप चाय ले आओ

खण्ड - 'घ'

10. निम्नलिखित गद्यांशों में से किसी एक को ध्यानपूर्वक पढ़कर पूछे गए प्रश्नों के उत्तर लिखिए :

उनका दृढ़ मन्तव्य था कि दर्शकों की रुचि की आड़ में हमें उथलेपन को उन पर नहीं थोपना चाहिए। कलाकार का यह कर्तव्य भी है कि वह उपभोक्ता की रुचियों का परिष्कार करने का प्रयत्न करे। और उनका यकीन गलत नहीं था। यही नहीं, वे बहुत अच्छे गीत भी, जो उन्होंने लिखे, बेहद लोकप्रिय हुए। शैलेन्द्र ने झूठे आभिजात्य को कभी नहीं अपनाया। उनके गीत भाव-प्रवण थे - दुरूह नहीं। 'मेरा जूता है जापानी, ये पतलून इंगलिस्तानी, सर पे लाल टोपी रूसी, फिर भी दिल है हिन्दुस्तानी' - यह गीत शैलेन्द्र ही लिख सकते थे। शांत नदी का प्रवाह और समुद्र की गहराई लिए हुए। यही विशेषता उनकी ज़िंदगी की थी और यही उन्होंने अपनी फ़िल्म के द्वारा भी साबित किया था।

- (क) फ़िल्मकार प्रायः आपनी फ़िल्मों में उथली चीज़ें क्यों देते हैं? 1
(ख) कलाकार उपभोक्ता की रुचियों का परिष्कार कैसे कर सकता है? 2
(ग) क्यों कहा गया है - 'यह गीत शैलेन्द्र ही लिख सकते थे?' 2
(घ) अपनी फ़िल्मों के द्वारा शैलेन्द्र ने क्या सिद्ध करने का प्रयास किया? 1

अथवा

दुनिया कैसे वजूद में आई? पहले क्या थी? किस बिंदु से इसकी यात्रा शुरू हुई? इन प्रश्नों के उत्तर विज्ञान अपनी तरह से देता है, धार्मिक ग्रंथ अपनी-अपनी तरह से। संसार की रचना भले ही कैसे हुई हो लेकिन धरती किसी एक की नहीं है। पंछी, मानव, पशु, नदी, पर्वत, समंदर आदि की इसमें बराबर की हिस्सेदारी है। यह और बात है कि इस हिस्सेदारी में मानव-जाति ने अपनी बुद्धि से बड़ी-बड़ी दीवारें खड़ी कर दी हैं। पहले पूरा संसार एक

परिवार के सम्मान था, अब टुकड़ों में बँटकर एक-दूसरे से दूर हो चुका है। पहले बड़े-बड़े दालानों-आँगनों में सब मिलजुलकर रहते थे, अब छोटे-छोटे डिब्बे जैसे घरों में जीवन सिमटने लगा है। बढ़ती हुई आबादियों ने समंदर को पीछे सरकाना शुरू कर दिया है, पेड़ों को रास्तों से हटाना शुरू कर दिया है, फैलते हुए प्रदूषण ने पंछियों को बस्तियों से भगाना शुरू कर दिया है। बारूदों की विनाशलीलीओं ने वातावरण को सताना शुरू कर दिया। अब गरमी में ज़्यादा गरमी, बेवक्त की बरसातें, ज़लज़ले, सैलाब, तूफ़ान और नित नए रोग, मानव और प्रकृति के इसी असंतुलन के परिणाम हैं।

- (क) 'दुनिया कैसे वजूद में आई?' इस प्रश्न का उत्तर वैज्ञानिक और धर्मग्रंथ कैसे देते हैं? 2
- (ख) 'धरती किसी एक की नहीं है' - कथन का आशय स्पष्ट कीजिए। 2
- (ग) बढ़ती हुई आबादी के क्या परिणाम दिखाई पड़ रहे हैं। 2

11. निम्नलिखित काव्यांश में से किसी एक को पढ़कर पूछे गए प्रश्नों के उत्तर लिखिए:

केवल इतना रखना अनुनय -

वहन कर सकूँ इसको निर्भय!

नतशिर होकर सुख के दिन में

तव मुख पहचानूँ छिन-छिन में।

दुःख-रात्रि में करे वंचना मेरी जिस दिन निखिल मही

उस दिन ऐसा हो करुणामय,

तुम पर करूँ नहीं कुछ संशय।।

- (क) कवि और कविता का नाम लिखिए। 1
- (ख) कवि के अनुसार दुःखों में सारे लोग उससे कैसा व्यवहार करेंगे? 1
- (ग) 'तव मुख पहचानूँ छिन-छिन' से कवि का क्या तात्पर्य है? 2
- (घ) कवि करुणामय पर संशय क्यों नहीं करना चाहता है? 2

अथवा

युग-युग प्रतिदिन प्रतिक्षण प्रतिफल,

प्रियतम का पथ आलोकित कर।

सौरभ फैला विपुल धूप बन

मृदुल मोम-सा घुल रे मृदु तन!

दे प्रकाश का सिंधु अपरिमित

तेरे जीवन का अणु गल-गल!

पुलक-पुलक मेरे दीपक जल!

- (क) कवि और कविता का नाम लिखिए। 1
- (ख) दीपक प्रकाश का असीम सागर कैसे दे सकता है? 1
- (ग) प्रियतम के लिए क्या-क्या करने का आग्रह दीपक से किया गया है? 2
- (घ) भाव स्पष्ट कीजिए: मृदुल मोम-सा घुल रे मृदु तन! 2

12. निम्नलिखित में से किसी **तीन** प्रश्नों का उत्तर दीजिए: 3x3 = 9

- (क) मीराबाई ने श्रीकृष्ण से अपनी पीड़ा हरने की प्रार्थना किस प्रकार की है?
- (ख) 'मनुष्यता' कविता में कवि ने उदार व्यक्ति की क्या पहचान बताई है?
- (ख) 'पर्वत प्रदेश में पावस' कविता में झरने पर्वत का गौरव-गान कैसे करते हैं?
- (ख) 'सर हिमालय का हमने न झुकने दिया' इस पंक्ति में हिमालय किसका प्रतीक है और इससे कवि क्या कहना चाहता है?

13. (क) बिहारी के दोहों के आधार पर ग्रीष्म ऋतु की प्रचंड गर्मी और दुपहरी का वर्णन अपने शब्दों में कीजिए। 3

- (ख) 'तोप' कविता के आधार पर लिखिए कि विरासत में मिली चीजों का महत्त्व क्यों होता है? 2

14. निम्नलिखित में से किन्हीं **तीन** प्रश्नों के उत्तर लिखिए : 3x3=9

- (क) येल्दीरीन ने ख्यूक्रिन को दोषी ठहराते हुए क्या कहा?
- (ख) समुद्र के गुस्से की क्या वजह थी? उसने अपना गुस्सा कैसे निकाला?
- (ग) 'पतझर में टूटी पत्तियाँ' पाठ में लेखक ने जापानियों के दिमाग में स्पीड का इंजन लगाने की बात क्यों कही?
- (घ) 'वज़ीर अली एक जाँबाज़ सिपाही था,' कैसे? स्पष्ट कीजिए।

15. (क) जुलूस के लाल बाज़ार आने पर लोगों की क्या दशा हुई? 'डायरी का एक पन्ना' पाठ के आधार पर लिखिए। 3

- (ख) जीवन कैसे घरों में सिमटने लगा है? 'अब कहाँ दूसरे के दुख में दुखी होने वाले' पाठ के आधार पर लिखिए। 2
16. निम्नलिखित में से किसी एक प्रश्न का उत्तर पाठ्य-पुस्तक 'संचयन' के आधार पर लिखिए: 4
- (क) ठाकुरबारी की स्थापना के बारे में गाँव में क्या कहानी प्रचलित थी?
- (ख) तोतों के प्रति प्रीतम चंद के मधुर व्यवहार से उनके चरित्र की कौन-सी बातें मालूम होती हैं?
17. निम्नलिखित में से किन्हीं तीन प्रश्नों के उत्तर दीजिए : 2x3 = 6
- (क) गाँव में ठाकुरबारी से ही पर्व-त्यौहार की शुरुआत क्यों होती थी?
- (ख) रामदुलारी की मार से इफ़्फ़न पर क्या प्रभाव पड़ा?
- (ग) स्कूल की पिटाई का डर भुलाने के लिए लेखक क्या सोचा करता था? 'सपनों के-से दिन' पाठ के आधार पर लिखिए।
- (घ) इफ़्फ़न को अपनी दादी से बड़ा प्यार क्यों था?

अंक – योजना – हिंदी (पाठ्यक्रम 'ब')

सामान्य निर्देश : मूल्यांकन करते समय कृपया निम्नलिखित निर्देशों के प्रति सावधानी बरतिए।

1. अंक-योजना का उद्देश्य मूल्यांकन को अधिकाधिक वस्तुनिष्ठ बनाना है। अंक-योजना में दिए गए उत्तर-बिंदु अंतिम नहीं हैं। ये सुझावात्मक एवं सांकेतिक हैं। यदि परीक्षार्थी ने इनसे भिन्न, किंतु उपयुक्त उत्तर दिए हैं तो उसे उपयुक्त अंक दिए जाएँ।
2. मूल्यांकन करने वाले परीक्षकों के साथ जब तक प्रथम दिन वैयक्तिक अथवा सामूहिक रूप से अंक-योजना पर भली-भाँति आद्वयोपांत विचार-विनिमय नहीं हो जाता तब तक मूल्यांकन आरंभ न कराया जाए।
3. मूल्यांकन-कार्य अपनी निजी व्याख्या के अनुसार नहीं बल्कि अंक-योजना में निर्दिष्ट निर्देशानुसार ही किया जाए।
4. प्रश्न के उपभागों के उत्तरों पर दाईं ओर अंक दिए जाएँ, बाद में उपभागों के इन अंकों का योग बाईं ओर के हाशिये में लिखकर उसे गोलाकृत कर दिया जाए।
5. यदि प्रश्न का कोई उपभाग नहीं है तो उस पर बाईं ओर ही अंक दिए जाएँ।
6. यदि परीक्षार्थी ने किसी अतिरिक्त प्रश्न का उत्तर भी लिख दिया है तो जिस प्रश्न को पहले हल किया गया है उस पर अंक दें और बाद में किए हुए को काट दें।
7. संक्षिप्त किंतु उपयुक्त विवेचन के साथ प्रस्तुत किया गया बिंदुवत् उत्तर विस्तृत विवेचन की अपेक्षा अच्छा माना जाएगा। ऐसे उत्तरों को उचित महत्त्व देने की अपेक्षा है।
8. बार-बार की एक ही प्रकार की अशुद्ध वर्तनी पर अंक न काटें।
9. शब्द-सीमा से अधिक शब्द होने पर भी अंक न काटे जाएँ।
10. अपठित गद्यांश और काव्यांश के प्रश्नों में परीक्षार्थियों की समझ में अभिव्यक्तिगत योग्यता को अधिक महत्त्व न दिया जाए जिससे परीक्षार्थियों को अकारण हानि हो।
11. मूल्यांकन में संपूर्ण अंक पैमाने - 0 से 100 का प्रयोग अभीष्ट है अर्थात् परीक्षार्थी ने यदि सभी अपेक्षित उत्तर-बिंदुओं का उल्लेख किया है तो उसे पूरे 100 अंक दिए जाने चाहिए।
12. तारांकित प्रश्नों के उत्तर में परीक्षार्थी के चिंतन (सोच) को महत्त्व देते हुए अंक दे।

प्रश्न-पत्र-संख्या 4/1/1

हिंदी पाठ्यक्रम – 'ब'

खण्ड- 'क'

1. (i) अपठित काव्यांश – 'नवीन..... अर्चना सुना सकूँ।'
शीर्षक – 'नवीन गान/नवीन अर्चना/नवीन वंदना'
(अन्य उपयुक्त शीर्षक भी मान्य हैं) 1
- (ii) नवीन गान, नवीन दृष्टि, नवीन प्रातः, स्वतंत्र राष्ट्र के नवीन सूर्य का उदय आदि। 1
- (iii) राष्ट्र क्रांति के पश्चात् बल सँजोकर उन्नति के पथ पर अग्रसर हो रहा है
इसीलिए उसे प्रबुद्ध कहा गया है। 1
- (iv) देश के भविष्य को उज्ज्वल बनाने के लिए सहयोग, समभाव व एकता के साथ
आगे बढ़ें। 2
- (v) नए समाज के निर्माण के लिए प्रत्येक व्यक्ति महत्वपूर्ण है, कोई छोटा-बड़ा
नहीं है। 1
- (vi) कुलीन जो उसे गुरुर है
समर्थ मजूर है। 1
- (vii) वैर भाव को भुला कर नए राष्ट्र का निर्माण करें। 1

अथवा

- (i) उन्हें प्रणाम/वीरों को प्रणाम/कवि का नमन आदि।
(अन्य उपयुक्त शीर्षक भी मान्य हैं) 1
- (ii) जिन्होंने राष्ट्र की वेदी पर अपने प्राणों को न्योछावर किया है वे ही भारत के
माथे का लाल चंदन हैं। 1
- (iii) • जो वीर आज़ादी के पथ पर निर्भर हो बढ़ते रहते हैं
• बाधाओं की परवाह किए बिना डटे रहते हैं
• अपने प्राण न्योछावर करने के लिए सदैव तत्पर रहते हैं। 1+1 = 2
- (iv) • जो न्याय के पथ पर चलते हों।
• जो देश के प्रति समर्पित हों।
• जिनके कर्मों के द्वारा देश को कीर्ति मिलती हो। 1

- (v) • जिनमें स्वदेश का प्रेम है,
• जो बाधाओं से लड़ते हुए अंत समय तक देश के लिए समर्पित हैं। 1+1 = 2
- (vi) • जो उत्साही, तेजस्वी हैं।
• जिन्होंने स्वार्थ को त्याग दिया हो।
• जो कामना रहित हैं। 1
2. (i) अपठित गद्यांश
'आत्म सम्मान'
(इसी तरह के मिलते-जुलते शीर्षक पर अंक दिए जाएँ) 1
- (ii) • शक्ति, साहस, उत्साह आदि गुणों का जन्म होता है।
• जीवन का मार्ग प्रशस्त होता है। 1+1 = 2
- (iii) ईर्ष्या-द्वेष की भावनाओं से मुक्त होकर मानव मात्र को अपने परिवार का अंग मानता है। 1
- (iv) • आसुरी प्रवृत्तियों से मुक्त हो जाता है।
• उसकी आध्यात्मिक शक्ति का विकास होता है। 1
- (v) आत्मसम्मान के अभाव में हमारी संस्कृति, हमारा धर्म व हमारा अस्तित्व ही खो जाएगा। 2
- (vi) स्वतंत्रता संग्राम का कारण आत्मसम्मान की प्रतिष्ठा बताया है। 1
- (vii) प्रत्यय – ता, इक 1/2+1/2 = 1
- (viii) विपरीतार्थक – अनेकता, स्वदेशी 1/2+1/2 = 1
- (ix) पर्यायवाची- पथ- राह, मार्ग, पंथ, रास्ता आदि। (कोई दो) 1/2+1/2+
ईश्वर- परमात्मा, भगवान, प्रभु, ईश, करतार आदि। (कोई दो) 1/2+1/2 = 2

(खंड 'ख')

3. अनुच्छेद
- (i) विषय – वस्तु 3
- (ii) भाषा-शैली 2
- (अनुच्छेद में दिए गए विचार बिंदुओं का विस्तार होना चाहिए) = 5

4. पत्र

- (i) आरंभ व अंत की औपचारिकताओं के निर्वाह के लिए 1+1
- (ii) विषय के उपयुक्त संदेश के लिए 2
- (iii) भाषा के लिए 1 = 5

(खंड 'ग')

5. (क) पद- व्याकरणिक नियमों के अनुसार वाक्य में प्रयुक्त होने पर शब्द पद बन जाता है/ वाक्य में प्रयुक्त होने पर शब्द पद कहलाता है।

पदबंध-पदों का वह समूह जो एक व्याकरणिक कोटि का कार्य करता है, पदबंध कहलाता है।

उदाहरण

पद – राम मेरा मित्र है

पदबंध – मेरे पड़ोस में रहने वाला राम मेरा मित्र है।

(कोई भी उपयुक्त उदाहरण दिए जाने पर अंक दिए जाएँ)

$\frac{1}{2} + \frac{1}{2} = 1$

- (ख) संज्ञा पदबंध

1

- (ग) पद परिचय

रेखा –

- संज्ञा,
- व्यक्तिवाचक संज्ञा,
- स्त्रीलिंग,
- एक वचन
- कर्ता कारक
- 'कहती है' क्रिया का कर्ता।

मैं –

- सर्वनाम,
- पुरुषवाचक (उत्तमपुरुष)
- स्त्रीलिंग,

- एक वचन
 - कर्ता कारक $\frac{1}{2} + \frac{1}{2} =$
 - 'करती हूँ' क्रिया का कर्ता। $\frac{1}{2} + \frac{1}{2} = 2$
- (शुद्ध व्याकरणिक कोटि (भेद) तथा पद परिचय में अन्य एक बिंदु के शुद्ध उल्लेख पर अंक दिए जाएँ।)
6. (क) (i) संयुक्त वाक्य – विद्यार्थी ने मेहनत की और सफलता प्राप्त की।
- (ii) मिश्र वाक्य – जब वह आया, मैं घर से निकल गया था। $1 + 1 = 2$
- (ख) (i) संयुक्त वाक्य
- (ii) मिश्र वाक्य $1 + 1 = 2$
7. (क) प्रत्येक, महेश $\frac{1}{2} + \frac{1}{2} = 1$
- (ख) योग + आसन, सदा + एव $\frac{1}{2} + \frac{1}{2} = 1$
- (ग) शक्ति के अनुसार, नीला है कमल जो / नीलाकमल $\frac{1}{2} + \frac{1}{2} = 1$
- (घ) विद्यालय – तत्पुरुष
- राम-श्याम- द्वंद्व / द्वंद्व $\frac{1}{2} + \frac{1}{2} = 1$
8. (क) मुहावरो एवं लोकोक्तियों के उचित प्रयोग पर अंक दिए जाएँ। $1 + 1 = 2$
- (ख) (i) सिर पर कफन बाँधकर
- (ii) मन चंगा तो कठौती में गंगा। $1 + 1 = 2$
9. वाक्य शुद्ध कीजिए :-
- (i) मुझे आज यहीं रहना है। 1
- (ii) उधर मत देखो। 1
- (iii) हमने खा लिया है/ हम खा चुके हैं। 1
- (iv) एक गिलास गर्म दूध पीकर सो जाओ। $1 = 4$

(खंड 'घ')

10. काव्यांश

- (क) कवि – सुमित्रानंदन पंत
- कविता – पर्वत प्रदेश में पावस $\frac{1}{2} + \frac{1}{2} = 1$

- (ख) वर्षा के भयंकर रूप को देखकर शाल के वृक्ष मानो भयभीत होकर धरती में धँस गए हैं। 1
- (ग) पर्वतों पर बादल छा गए हैं इसलिए झरनों का केवल स्वर ही सुनाई दे रहा है, दिखाई नहीं दे रहे हैं। 2
- (घ) प्रकृति के क्षण-क्षण परिवर्तित रूप को देखकर ऐसा प्रतीत होता है मानों बादल रूपी यान पर सवार इंद्र जादू के खेल दिखा रहा है। 2

अथवा

- (क) कवि- कैफ़ी आजमी
कविता – कर चले हम फिदा $\frac{1}{2} + \frac{1}{2} = 1$
- (ख) हँसते – हँसते देश के लिए बलिदान होना। 1
- (ग) बलिदान के लिए तैयार होने का संकेत देता है। 2
- (घ) कुर्बानी की परंपरा समाप्त न होने पाए अर्थात् बलिदान के मार्ग पर लोग सदैव अग्रसर होते रहें। 2
11. (क) • हम अपने अवगुणों से परिचित हो जाते हैं।
• आत्मावलोकन का अवसर प्राप्त होता है।
• स्वभाव में परिवर्तन आता है।
• मन निर्मल हो जाता है। 3
- (ख) • प्रभु के दर्शनों का लाभ मिलेगा।
• नाम सुमिरन का सुख प्राप्त होगा।
• भक्ति रूपी जागीर प्राप्त होगी। 3
- (ग) • आजादी के संग्राम की विरासत है।
• यह तोप अत्यंत शक्तिशाली थी
• इसने बड़े-बड़े सूरमाओं की धज्जियाँ उडा दीं।
• स्वतंत्रता दिवस व गणतंत्र दिवस के अवसर पर चमकाई जाती है। 3
- (घ) • सदैव प्रियतम का पथ आलोकित करने का आग्रह।
• अपरिमित प्रकाश प्रदान करने का आग्रह।

- धूप बन कर सौरभ फैलाने का आग्रह।
 - पुलकित मन से सिहर-सिहर कर विहँस-विहँस कर मधुर भाव से निरंतर जलता रहे। 3
12. (क) कवि परोपकार, त्याग और दानशीलता से परिपूर्ण जीवन जीने का संदेश देता है। मृत्यु के पश्चात जिसे उसके सुकर्मों के कारण याद किया जाता है वही मृत्यु सुमृत्यु होती है। धन संपत्ति का अभिमान नहीं करना चाहिए। सबको एक मान परस्पर भाईचारे का व्यवहार करना चाहिए। 3
- (ख) कवि ने ईश्वर से आत्मिक एवं नैतिक बल प्रदान करने की प्रार्थना की है। वे आपद स्थिति में स्वयं संघर्ष करना चाहते हैं अतः ईश्वर उन्हें केवल साहस व शक्ति प्रदान करें। 2
13. (क) खेलकूद के प्रति अत्यधिक आकर्षण के कारण टाइम टेबल पर अमल नहीं हो पाता। 1
- (ख) खेल कूद में रमे रहने के कारण वह पढ़ाई नहीं कर पाता था। फलस्वरूप भाई-साहब उसे डाँटते-फटकारते थे। उनकी नसीहत और फजीहत से बचने के लिए ही वह उनकी आँखों से दूर रहने का प्रयास करता था। 2
- (ग) मौत और विपत्ति के बीच से लेखक का तात्पर्य फटकार और घुड़कियों से है। वह फटकार और घुड़कियाँ खाकर भी खेलना चाहता था। 2
- अथवा**
- (क) क्योंकि वह नेक था दूसरों की मदद के लिए सदा तत्पर रहता था। समस्त द्वीपवासियों के प्रति उसमें त्याग व सेवा भावना थी। 2
- (ख) अपनी पारंपरिक पोशाक के साथ कमर में सदैव लकड़ी की तलवार बाँधे रहता था। 1
- (ग) लोगों के मतानुसार उसकी तलवार में कुछ दैवीय शक्ति थी, इसीलिए वह अनेक साहसिक कारनामे करने में समर्थ था। 1+1 = 2
- (घ) पाठ- 'ततौरा- वामीरो कथा'
लेखक - लीलाधर मंडलोई।

14. (किन्हीं तीन प्रश्नों के उत्तर अपेक्षित है)

- (क) बड़े भाई साहब कर्तव्य-बोध की भावना से बँधे हुए थे। छोटेभाई को अच्छी शिक्षा देने के लिए वह उसके समक्ष आदर्श प्रस्तुत करना चाहते थे। 3
- (ख) कलकत्ता वासियों के लिए यह दिन अपूर्व और उल्लेखनीय था। अंग्रेजी सरकार के भारी विरोध के बावजूद कलकत्ता वासियों ने बड़ी धूम-धाम से स्वतंत्रता दिवस मनाया। जिसमें महिलाओं ने बढ़चढ़ कर हिस्सा लिया और गिरफ्तारियाँ दीं। उन्होंने बंगाल के नाम पर लगे कलंक को धो दिया। 3
- (ग) गाँव की रीति के अनुसार एक ही गाँव के लड़के – लड़की में विवाह संबंध हो सकते थे। अलग-अलग गाँव के लड़के- लड़की में विवाह संबंध स्थापित नहीं हो सकते थे। 3
- (घ) फिल्म-निर्माता के रूप में शैलेन्द्र ने जो फिल्म बनाई थी, वह पैसा कमाने के उद्देश्य से नहीं थी। उन्होंने यश और संपत्ति की कामना नहीं की थी। वे आदर्शवादी भावुक कवि थे, उन्होंने आत्म-संतुष्टि के लिए फिल्म बनाई थी, तथा उन्होंने दुख को भी सहज स्थिति में जीवन सापेक्ष रूप में प्रस्तुत किया। फिल्म के असफल होने के भय से उन्होंने सिद्धांतों के साथ समझौता नहीं किया। उन्होंने दर्शकों की रुचि की आड़ में उथलेपन को कभी स्वीकार नहीं किया और सदैव दर्शकों की रुचि का परिष्कार करने का प्रयास किया। 3
15. (क) 'गिरगिट' कहानी में समाज द्वारा कानून-व्यवस्था की अवहेलना, शासन – व्यवस्था में भाई – भतीजावाद तथा चाटुकारिता का बोलबाला होना चित्रित हुआ है। समाज में भ्रष्टाचार व रिश्वतखोरी फल-फूल रही है। 3
- (ख) अधिक गर्मी पड़ने लगी, असमय वर्षा होने लगी। भूकंप, बाढ़ तथा तूफान आने लगे। नए-नए रोग बढ़ चले। 2

16. (किन्हीं तीन प्रश्नों के उत्तर अपेक्षित है)

- (क) ठाकुरबारी के प्रति गाँव के लोगों में अगाध श्रद्धा थी। प्रत्येक कार्य की सफलता का श्रेय ठाकुरजी को दिया जाता था। अंध विश्वास के कारण भी लोग मुक्त-हस्त हो रुपए, जेवर, अनाज, जमीन आदि ठाकुरबारी को दान में देते थे। 2
- (ख) मौलवी होने के कारण उन्होंने वसीयत में इच्छा प्रकट की कि मरने के बाद उनकी लाश कर्बला ले जाई जाए। 2

- (ग) नानी का भरपूर प्यार मिलता था। तालाब में नहाने का आनंद मिलता था। वहाँ उन्हें खूब दूध-दही खाने को मिलता था। नानी अपने पोतों को भी लेखक की तरह ही व्यवहार करने के लिए कहती तो लेखक को स्वयं पर गर्व होता। 2
- (घ) टोपी इफ़न के द्वारा दी जाने वाली खाने की कोई सामग्री नहीं लेता था। फल के अलावा कुछ और ग्रहण न करने के कारण ही इफ़न ने केले खरीदे। 2

17. (किसी एक प्रश्न का उत्तर अपेक्षित है)

- (क) उन्हें बैकुंठ प्राप्ति का लालच दिया, तीनों लोकों में कीर्ति जगमगाने तथा लोगों द्वारा चिरकाल तक याद रखने की बात कहीं गई। उन्हें प्रलोभन दिया गया कि ठाकुरजी के साथ उनकी आरती उतारी जाएगी, साधु-संत पाँव पखारेंगे। उनका लोक-परलोक सुधर जाएगा, जीवन सार्थक हो जाएगा। 4
- (ख) इफ़न, टोपी शुक्ला का प्रथम परम मित्र था। इफ़न और उसकी दादी ने उसे भरपूर प्यार दिया था, उसने टोपी शुक्ला को कभी भी अकेलेपन का अहसास नहीं होने दिया था। वह उसके मन का दुख-दर्द समझता था, टोपी इफ़न के बिना अधूरा था। टोपी इस पाठ का नायक है और इफ़न के बिना टोपी का चरित्र ओर यह कहानी, दोनों ही अधूरे हैं। 4

प्रश्न-पत्र-संख्या 4/1

हिंदी पाठ्यक्रम – 'ब'

खण्ड- 'क'

1. (i) 'भारत की महिमा' / 'संसार का शिरोमणि भारत'
(अन्य उपयुक्त शीर्षक भी स्वीकार्य हैं) 1
- (ii) भारत की विशिष्टताओं को उजागर करने के लिए, भारत की महिमा का बखान करने के लिए तथा भारत की भौगोलिक, प्राकृतिक, आध्यात्मिक और सांस्कृतिक गरिमा और देश के प्रति आत्मीयता की अभिव्यक्ति के लिए कवि ने एक ही प्रश्न को बार-बार पूछा है। 2
- (iii) हिमालय को भारत का मुकुट तथा सागर को उसका चरण पखारने वाला कहा गया है। 1
- (iv) "सबसे प्रथम जगत् में जो सभ्य था यशस्वी, जगदीश का दुलारा, वह देश कौन-सा है?" 1

- (v) नदियों के अमृत समान जल से ही यह भारत— भूमि सिंचित है, उपजाऊ है। यह जल ही जीवनदायी है। 2
- (vi) समस्त प्राकृतिक संपदा, भूगर्भ में व्याप्त खनिज पदार्थ आदि से है। 1
- अथवा
- (i) 'मातृभूमि की महिमा', 'मातृभूमि को नमन'
(अन्य उपयुक्त शीर्षक भी स्वीकार्य हैं) 1
- (ii) हरियाली से परिपूर्ण खेत हैं और उपवन फल-फूलों से युक्त हैं। 1
- (iii) 'एक हाथ में न्याय पताका,
ज्ञान-दीप दूसरे हाथ में।' 1
- (iv) हम करोड़ों की संख्या में मिलकर देश की रक्षा करें। 1
- (v) भारतभूमि की वंदना की गई है। अमर पुरुषों को जन्म देने वाली, सत्य, प्रेम, अहिंसा और करुणा का भाव जगाने वाली, प्राकृतिक संपदा से परिपूर्ण हमारी मातृभूमि वंदनीय है। 2
- (vi) सागर को भारत माता के चरण पखारने वाला तथा हिमालय को भारत माता का उन्नत मस्तक माना गया है। 1
- (vii) कविता में गांधी जी के प्रेम, दया, सत्य, अहिंसा एवं धैर्य आदि सिद्धांतों का वर्णन किया गया है। 1
2. (i) 'कर्मक्षेत्र', 'कर्म', 'कर्म का महत्व', 'कर्म ही जीवन है'
(अन्य उपयुक्त शीर्षक भी स्वीकार्य हैं।) 1
- (ii) छोटे-से-छोटे प्राणी से भी कर्म का संदेश हमें निरंतर मिल रहा है। 1
- (iii) सूर्य, चंद्र, पृथ्वी, ग्रह और नक्षत्र आदि से निरंतर सक्रियता का संदेश मिलता है। 1
- (iv) हमारे प्राचीन ऋषियों ने सौ वर्ष तक के कर्मठ जीवन की कामना की थी। 1
- (v) कर्म के बल पर अनेक भारतीय युवकों ने चंद्रगुप्त के साम्राज्य की भाँति शक्तिशाली देश की स्थापना की है। 1
- (vi) कर्मबल के आधार पर की गई। 1

- (vii) बड़े-बड़े साम्राज्य नष्ट हो जाते हैं और सारी व्यवस्थाएँ भी नष्ट हो जाती हैं। 1
- (viii) कर्मठ व्यक्तियों ने धर्म-ग्रंथों के माध्यम से नैतिक मूल्यों एवं कर्मठ बनने की शिक्षा दी है। 1
- (ix) वैज्ञानिकों ने ज्ञान-विज्ञान की गरिमा को बढ़ाने के लिए कर्म साधना की बलिवेदी पर अपनी हर साँस समर्पित कर दी। 1
- (x) निष्क्रियता, लघु (अन्य उपयुक्त शब्द भी स्वीकार्य हैं।) 1
- (xi) चंद्र-मयंक, चाँद, चंदा आदि
पृथ्वी - भू, भूमि, धरा आदि $\frac{1}{2} + \frac{1}{2} +$
(प्रत्येक के दो-दो पर्याय अपेक्षित) $\frac{1}{2} + \frac{1}{2} = 2$

(खंड 'ख')

3. अनुच्छेद

- (i) विषय-वस्तु
- (ii) भाषा-शैली 3 + 2
(अनुच्छेद में दिए गए विचार बिंदुओं का विस्तार होना चाहिए) = 5

4. पत्र

- (i) आरंभ व अंत की औपचारिकताओं के निर्वाह के लिए 1 + 1
- (ii) विषय के संदेश के लिए 2
- (iii) भाषा के लिए 1 = 5

(खंड 'ग')

5. (क) वर्णों का सार्थक समूह 'शब्द' कहलाता है। जब वह व्याकरणिक नियमों में बंधकर वाक्य में प्रयुक्त होता है, तब 'पद' बन जाता है। 1
- (ख) संज्ञा पदबंध 1
- (ग) 'संसार में' का पद-परिचय
- जातिवाचक संज्ञा,
 - अधिकरण कारक

- एकवचन
 - पुल्लिंग
 - 'रहता है' क्रिया से संबंधित
- (प्रत्येक पद का पद-भेद तथा दो अन्य व्याकरणिक परिचय शुद्ध होने पर पूरे अंक दिए जाएँ।) 1 +
 $\frac{1}{2} + \frac{1}{2} = 2$
6. (क) (i) संयुक्त वाक्य – वह मुझ से/मुझे मिला और चला गया।
- (ii) मिश्र वाक्य – जब वह स्टेशन पहुँचा तब उसने टेलीफोन कर दिया।
जैसे ही वह स्टेशन पहुँचा, उसने टेलीफोन कर दिया 1 + 1
- (ख) रचना के अनुसार वाक्य – भेद
- (i) संयुक्त वाक्य
- (ii) मिश्र वाक्य 1 + 1
7. (क) महा + आशय, नर + इंद्र $\frac{1}{2} + \frac{1}{2} = 1$
- (ख) कार्यालय, प्रत्युत्तर $\frac{1}{2} + \frac{1}{2} = 1$
- (ग) भरपेट– पेट भरकर
मान–अपमान – मान और अपमान $\frac{1}{2} + \frac{1}{2} = 1$
- (घ) पीतांबर– कर्मधारय समास
शिवालय– तत्पुरुष समास $\frac{1}{2} + \frac{1}{2} = 1$
8. (क) किन्हीं दो मुहावरों का वाक्यों में ऐसे प्रयोग जिससे अर्थ स्पष्ट हो जाए। 1+1
- (ख) (i) सिर पर सवार 1+1
- (ii) अंधों में काना राजा
9. (क) आज पूरे शहर में आतंक फैला है। 1
- (ख) नाव डूबते समय केवट पानी में कूद पड़ा। 1
- (ग) मुझे आज विद्यालय नहीं जाना है। 1
- (घ) एक कप गर्म चाय ले आओ। 1

(खंड 'घ')

10. (क) दर्शकों की रूचि वास्तविकता से दूर उथलेपन में है। अतः उनकी रूचि की आड़ में आर्थिक लाभ कमाने के लिए। 1
- (ख) आदर्शवादी सत्य तथा सामाजिक विकास-संबंधी कथा वस्तु को सहज, सरल तथा आकर्षक भाषा-शैली में देकर उपभोक्ता की रूचि.... 2
- (ग) शैलेन्द्र भावप्रवण गीतकार थे। उन्हें शोहरत, सम्मान व धन की लालसा नहीं थी। वे अपने गीतों में झूठा आभिजात्य नहीं अपनाते थे और सरल भाषा के प्रयोग से जनसाधारण के हृदय को छूते थे। 2
- (घ) समाज में व्याप्त झूठे आभिजात्य को तोड़ने, दर्शकों की अभिरूचि का परिष्कार करने तथा मानव को शांत जीवन जीने की प्रेरणा देने का प्रयास किया है। 1

अथवा

- (क) वैज्ञानिक अपने तर्कों के आधार पर तथा धर्मग्रंथ अपनी धार्मिक मान्यताओं के आधार पर। 1+1 = 2
- (ख) धरती पर विद्यमान हर जड़-चेतन का इस पर समान अधिकार है। प्रत्येक जीव को ईश्वर ने जीवन जीने और विकास करने का समान अधिकार दिया है। परंतु मानव ने अपनी बुद्धिमत्ता से इस पर (धरती) एकाधिकार जमा लिया है, जो अनुचित है। 2
- (ग) धरती को प्रदूषित किया तथा प्रकृति के महत्वपूर्ण अंग-नदी, पर्वत, पेड़-पौधों, समुद्र आदि को हटाना प्रारंभ किया, जिससे मानव-मात्र का जीवन दूभर हो गया है। बारूद की विनाश लीला ने भयानक खतरा उत्पन्न कर दिया है तथा मौसम चक्र में भी भयानक असंतुलन आ गया है। 2
11. (क) रवीन्द्रनाथ ठाकुर, 'आत्मत्राण' ½+½ = 1
- (ख) छल-कपट और वंचना से भरा व्यवहार करेंगे। 1
- (ग) सुख के हर पल में ईश्वर को याद रखना। कवि दुख के साथ-साथ अपने सुख के पलों में भी ईश्वर को याद रखना चाहता है। 2

(घ) कवि का ईश्वर की करुणा पर अटल विश्वास है। वह दुख की रात्रि में संसार द्वारा छले जाने पर भी ईश्वर पर अपनी आस्था बनाए रखना चाहता है।

1+1 = 2

अथवा

(क) महादेवी वर्मा

मधुर-मधुर मेरे दीपक जल

$\frac{1}{2} + \frac{1}{2} = 1$

(ख) दीपक ज्ञान का प्रतीक है और चूँकि ज्ञान की कोई सीमा नहीं होती, वह अनंत होता है, इसलिए वह निरंतर जलते हुए ज्ञान का असीम सागर दे सकता है।

1

(ग) प्रतिदिन-प्रतिपल जल-जलकर प्रियतम का पथ आलोकित करने का आग्रह किया है। अपने प्राण रूपी दीप के सौरभ को धूप के समान विस्तृत रूप से फैलाने तथा मोम की तरह करुणा से पिघलने का आग्रह किया है। **(कोई दो बिन्दु)**

1+1 = 2

(घ) जिस प्रकार अंधकार को दूर करने के लिए एक मोमबत्ती अपने जीवन को समर्पित कर देती है, उसी प्रकार प्रियतम का पथ आलोकित करने के लिए कवयित्री अपने शरीर को मोम की तरह गलाने से भी विचलित न होने का संकल्प लेती है।

1+1 = 2

12. (कोई तीन उत्तर अपेक्षित हैं।)

(क) • जिस प्रकार तुमने दुःशासन द्वारा द्रोपदी का चीर-हरण करते समय वस्त्र बढ़ाकर द्रोपदी की लाज बचाई।

• प्रिय भक्त प्रहलाद की हिरण्यकशिपु से रक्षा के लिए नृसिंह का रूप धारण किया।

• मगरमच्छ से हाथी की रक्षा कर उसकी पीड़ा दूर की थी। उसी प्रकार मेरी पीड़ा हरो।

1+1+1 = 3

(ख) • दूसरों के प्रति प्रेम, करुणा व उपकार के भाव रखना।

• भिन्नता व अलगाव की भावना को दूर कर 'वसुधैव कुटुम्बकम्' की भावना रखना।

• स्वार्थ को त्याग कर जनहित के लिए आत्म-समर्पण का भाव रखना।

1+1+1 = 3

(ग) झर-झर गिरने की ध्वनि मानो उनके गीतों का स्वर है। मानो ऊँचाई से गिरते झरने अपनी ध्वनि से पर्वतों का ही गौरव-गान कर रहे हैं।

3

(घ) हिमालय भारत के गौरव और स्वाभिमान का प्रतीक है। हिमालय की ऊँची चोटियों के समान ही हमारे देश की आन भी संसार में शिखर पर बनी रहे। इसके लिए वीर सैनिकों ने अपने प्राण गँवा दिए और आने वाली पीढ़ी से भी उन्होंने यही अपेक्षा की है।

1+2 = 3

13. (क) गर्मी इतनी भीषण है कि जंगल के पशु-जैसे साँप और मोर, हिरण और बाघ, अपनी स्वाभाविक शत्रुता को भूलकर एकसाथ ऐसी जगह एकत्रित होते हैं, जहाँ धूप से मुक्ति मिल सके। इससे जंगल तपोवन के समान प्रतीत होता है।

कवि ने जेठ के महीने की दोपहरी के उस समय का चित्रण किया है जब सूरज सीधा सिर पर आ जाता है और पेड़ की छाया तक दिखाई नहीं देती। कवि कल्पना करता है कि छाया भी मानो धूप से बचने के लिए, सघन वनों, घरों अथवा भवनों में जा छिपी हो।

1½+1½ = 3

- (क) • ये हमें हमारे पूर्वजों की कुर्बानियों की याद दिलाती हैं।
- ब्रिटिश सरकार के अत्याचारों का स्मरण कराकर आजादी के महत्व को समझाती हैं।
- देश की धरोहर की रक्षा पर बल देती हैं।
- हमें हमारी गलतियों को दोहराने से रोकती हैं।

(कोई दो बिन्दु)

1+1 = 2

14. (किन्हीं तीन प्रश्नों के उत्तर अपेक्षित हैं।)

- (क) • ख्यूक्रिन ने जलती सिगरेट से कुत्ते की नाक जला दी हो और कुत्ते ने गुस्से में आकर उसे काट डाला, निःसंदेह ख्यूक्रिन शरारती है। कोई-न-कोई शरारत करता रहता है।
- ख्यूक्रिन के हाथ में कील गड़ जाने से रक्त बहने लगा होगा परंतु हर्जाना पाने के लालच में उसे कुत्ते के मत्थे मढ़ दिया हो।

3

(ख) बढ़ती आबादी के कारण समुद्र का सिमटना और नई बस्तियों का निर्माण होना। कई सालों से बिल्डर समुद्र को पीछे धकेलकर उसकी जमीन हथिया रहे थे। समुद्र सिमटता जा रहा था।

- तूफान के रूप में जहाजों को नष्ट-भ्रष्ट करके अपना गुस्सा निकाला। उसने जहाजों को बच्चों की गेंद की तरह उठाकर तीन दिशाओं में फेंक दिया। 3
- (ग) आज का युग प्रतिस्पर्धा का युग है। जापानी अमेरिका से प्रतिस्पर्धा करने लगे। एक महीने में होने वाला काम एक दिन में पूरा करने की कोशिश करते हैं। इससे उनके दिमाग में स्पीड का इंजन लग जाता है और वह हजार गुना अधिक रफ्तार से दौड़ने लगता है। 3
- (घ) वजीर अली बहुत हिम्मती, दिलेर और बहादुर व्यक्ति था। उसके साहस के कारनामे लोगों की जुबान पर थे। उसने कम्पनी के वकील को उसके घर जाकर मार डाला था। उसने अपने प्राणों की परवाह किए बिना शत्रु के खेमे में जाकर कारतूस हासिल किए। 3
15. (क) पुलिस ने डंडे चलाने शुरू कर दिए, जिससे कई लोग घायल हो गए, सारी भीड़ तितर-बितर हो गई। स्त्रियों और लोगों को पकड़कर लॉकअप में बंद कर दिया गया। कुल मिलाकर 105 स्त्रियाँ पकड़ी गईं। आगे चलकर यह जुलूस टूट गया। 3
- (ख) एक समय था जब संपूर्ण संसार एक परिवार की तरह मिल-जुलकर रहता था, परंतु आज बढ़ती आबादी और सिमटती धरती के कारण जीवन खुले, बड़े दालानों के स्थान पर छोटे-छोटे डिब्बों जैसे घरों में सिमटने लगा है। 2
16. (क, ख, में से किसी एक प्रश्न का उत्तर अपेक्षित है)
- (ख) • वर्षों पहले जब यह गाँव पूरी तरह बसा भी नहीं था तब कहीं से एक संत आकर यहाँ झोंपड़ी बनाकर रहने लगे। वे सुबह-शाम ठाकुरजी की पूजा करते थे, लोगों से माँगकर खा लेते थे तथा लोगों में पूजा-पाठ की भावना जागृत करते थे। लोगों ने चंदा इकट्ठा करके यहाँ ठाकुरजी का एक छोटा-सा मंदिर बनवा दिया था। कालान्तर में गाँव की आबादी बढ़ी और मंदिर का भी विस्तार होता चला गया। गाँव के लोग प्रत्येक शुभ कार्य की शुरुआत ठाकुरजी से ही करते थे।
- (ख) • प्यार से एक-एक बादाम की गिरी को छील कर तोतों को खिलाना उनके धैर्य को प्रकट करता है। एक ही मिनट में छात्रों पर गुस्सा बरसाने वाले प्रीतमचंद की यह विशेषता अचंभित करती है।

- जो प्रीतमचंद बड़ी कठिनाई से छात्रों के लिए प्रशंसा का एक शब्द भी अपने मुँह से निकालते हुए कतराते थे, वे ही तोतों के साथ बैठकर मीठी-मीठी बातें करते थे।
- प्रीतमचंद का बच्चों पर अत्यधिक क्रोध करना भी उनके मन के भीतर छिपे उनके स्नेह को दर्शाता है, जो स्नेह हमें तोतों के प्रति उनके व्यवहार से दिखाई देता है।
- उसी व्यक्ति को अनुशासित करने की इच्छा होती है जिसके प्रति प्रेम होता है। तोतों को दिन में कई बार प्यार से खिलाना इसी अनुशासित प्रेम का द्योतक है।

4

17. (क) **(कोई तीन उत्तर अपेक्षित हैं।)**

गाँव के लोग धार्मिक प्रवृत्ति के थे। उन्हें ठाकुरबारी पर अटूट विश्वास था। उनका मानना था कि उनके जीवन में जो कुछ भी शुभ होता है वह ठाकुरबारी का ही प्रताप है।

2

- (ख) रामदुलारी की मार से टोपी/इफ़न विचलित न होते हुए अपनी बात पर अडिग रहा। उसके मन में क्रोध आया कि यदि वह छोटा न होता तो उसे कोई इतना न मारता और मुन्नी बाबू यदि उससे छोटे होते तो वह उन्हें समझ लेता।

2

(प्रश्न में गलती से 'टोपी' की जगह 'इफ़न' छप गया है। कोई भी नाम दिए जाने पर अंक दिए जाएँ।)

- (ग) लेखक सोचता था कि यदि वह दस सवाल रोज करके अपना काम पूरा नहीं कर सकता तो पंद्रह सवाल रोज कर लिया करेगा, किन्तु जब छुट्टियाँ पूरी तरह से समाप्त होने लगतीं तो वह ओमा जैसे बहादुरों की भाँति सोचने लगता कि मास्टर्स की मार खाना दो सौ सवाल करने से अधिक सस्ता सौदा है।

2

- (घ) परिवार के अन्य सदस्य उसे बहुत डाँटते-फटकारते थे। घर में केवल दादी ही थीं जो उसका दिल नहीं दुखाती थीं। वे उसे सोते समय कहानियाँ सुनाती थीं। उसकी हर समस्या का समाधान प्रेमपूर्वक करती थीं।

2

MATHEMATICS

Time allowed : 3 hours

Maximum Marks : 100

GENERAL INSTRUCTIONS :

1. *All questions are compulsory*
2. *The question paper consists of 30 questions divided into four sections - A, B, C and D. Section A comprises of ten questions of 1 mark each, Section B comprises of five questions of 2 marks each, Section C comprises of ten questions of 3 marks each and Section D comprises of five questions of 6 marks each.*
3. *All questions in Section A are to be answered in one word, one sentence or as per the exact requirement of the question.*
3. *There is no overall choice. However, an internal choice has been provided in one question of 2 marks each, three questions of 3 marks each and two questions of 6 marks each. You have to attempt only one of the alternatives in all such questions.*
4. *In question on construction, the drawings should be neat and exactly as per the given measurements.*
5. *Use of calculators is not permitted.*

QUESTION PAPER CODE 30/1/1

SECTION - A

Question numbers 1 to 10 carry 1 mark each.

1. The decimal expansion of the rational number $\frac{43}{2^4 \cdot 5^3}$, will terminate after how many places of decimals?
2. For what value of k , (-4) is a zero of the polynomial $x^2 - x - (2k + 2)$?

3. For what value of p , are $2p - 1$, 7 and $3p$ three consecutive terms of an A.P. ?
4. In Fig. 1, CP and CQ are tangents to a circle with centre O . ARB is another tangent touching the circle at R . If $CP = 11$ cm, and $BC = 7$ cm, then find the length of BR .

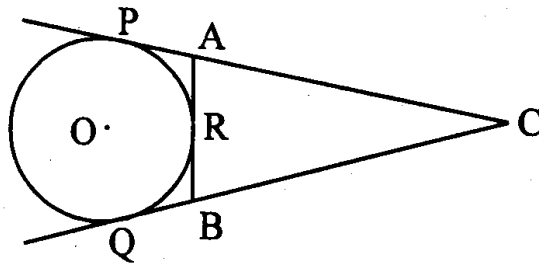

Fig. 1

5. In Fig. 2, $\angle M = \angle N = 46^\circ$. Express x in terms of a , b and c where a , b and c are lengths of LM , MN and NK respectively.

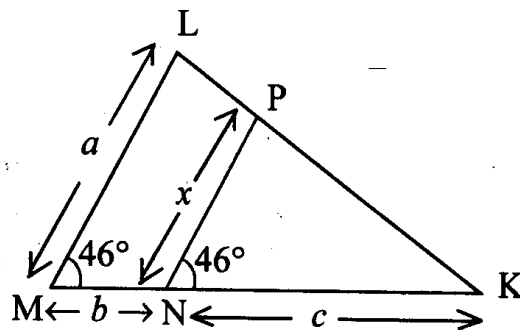

Fig. 2

6. If $\sin \theta = \frac{1}{3}$, then find the value of $(2 \cot^2 \theta + 2)$.
7. Find the value of a so that the point $(3, a)$ lies on the line represented by $2x - 3y = 5$.
8. A cylinder and a cone are of same base radius and of same height. Find the ratio of the volume of cylinder to that of the cone.
9. Find the distance between the points $\left(\frac{-8}{5}, 2\right)$ and $\left(\frac{2}{5}, 2\right)$.

10. Write the median class of the following distribution:

Classes	Frequency
0-10	4
10-20	4
20-30	8
30-40	10
40-50	12
50-60	8
60-70	4

Section B

Question Number 11 to 15 carry 2 marks each.

11. If the polynomial $6x^4 + 8x^3 + 17x^2 + 21x + 7$ is divided by another polynomial $3x^2 + 4x + 1$, the remainder comes out to be $(ax + b)$, find a and b .
12. Find the value(s) of k for which the pair of linear equations $kx + 3y = k - 2$ and $12x + ky = k$ has no solution.
13. If S_n , the sum of first n terms of an A.P. is given by $S_n = 3n^2 - 4n$, then find its n th term.
14. Two tangents PA and PB are drawn to a circle with centre O from an external point P . Prove that $\angle APB = 2 \angle OAB$.

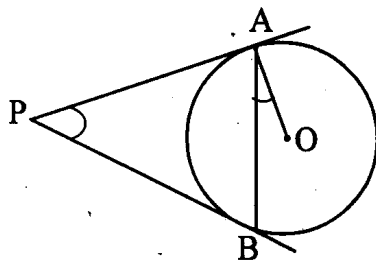

Fig. 3

Or

Prove that the parallelogram circumscribing a circle is a rhombus.

15. Simplify: $\frac{\sin^3\theta + \cos^3\theta}{\sin\theta + \cos\theta} + \sin\theta \cos\theta$

Section C

Question Number 16 to 25 carry 3 marks each.

16. Prove that $\sqrt{5}$ is an irrational number.

17. Solve the following pair of equations:

$$\frac{5}{x-1} + \frac{1}{y-2} = 2$$

$$\frac{6}{x-1} - \frac{3}{y-2} = 1$$

18. The sum of 4th and 8th terms of an A.P. is 24 and sum of 6th and 10th terms is 44. Find A.P.

19. Construct a ΔABC in which $BC = 6.5$ cm, $AB = 4.5$ cm and $\angle ABC = 60^\circ$.
Construct a triangle similar to this triangle whose sides are $\frac{3}{4}$ of the corresponding sides of the triangle ABC.

20. In Fig. 4, ΔABC is right angled at C and $DE \perp AB$. Prove that $\Delta ABC \sim \Delta ADE$ and hence find the lengths of AE and DE.

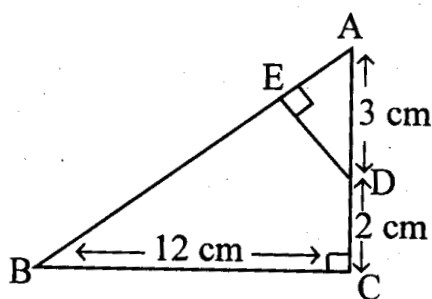

Fig. 4

Or

In Fig. 5, DEFG is a square and $\angle BAC = 90^\circ$. Show that $DE^2 = BD \times EC$.

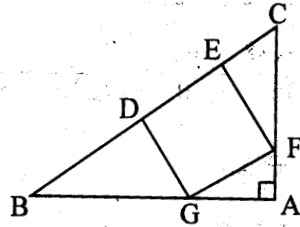

Fig. 5

21. Find the value of $\sin 30^\circ$ geometrically.

Or

Without using trigonometrical tables, evaluate:

$$\frac{\cos 58^\circ}{\sin 32^\circ} + \frac{\sin 22^\circ}{\cos 68^\circ} - \frac{\cos 38^\circ \operatorname{cosec} 52^\circ}{\tan 18^\circ \cdot \tan 35^\circ \tan 60^\circ \tan 72^\circ \tan 55^\circ}$$

22. Find the point on y-axis which is equidistant from the points $(5, -2)$ and $(-3, 2)$.

Or

The line segment joining the points $A(2, 1)$ and $B(5, -8)$ is trisected at the points P and Q such that P is nearer to A . If P also lies on the line given by $2x - y + k = 0$, find the value of k .

23. If $P(x, y)$ is any point on the line joining the points $A(a, 0)$ and $B(0, b)$, then show that $\frac{x}{a} + \frac{y}{b} = 1$.

24. In Fig. 6, $PQ = 24$ cm, $PR = 7$ cm and O is the centre of the circle. Find the area of shaded region (take $\pi = 3.14$)

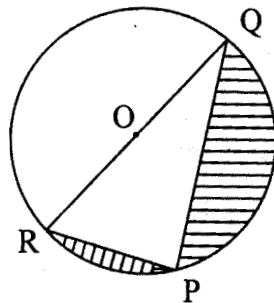

Fig. 6

25. The king, queen and jack of clubs are removed from a deck of 52 playing cards and the remaining cards are shuffled. A card is drawn from the remaining cards. Find the probability of getting a card of (i) heart (ii) queen (iii) clubs.

Section D

Question Number 26 to 30 carry 6 marks each.

26. The sum of the squares of two consecutive odd numbers is 394. Find the numbers.

Or

Places A and B are 100 km apart on a highway. One car starts from A and another from B at the same time. If the cars travel in the same direction at different speeds; they meet in 5 hours. If they travel towards each other, they meet in 1 hour. What are the speeds of the two cars?

27. Prove that, if a line is drawn parallel to one side of a triangle to intersect the other two sides in distinct points, the other two sides are divided in the same ratio.

Using the above result, do the following:

In Fig. 7, $DE \parallel BC$ and $BD = CE$. Prove that $\triangle ABC$ is an isosceles triangle.

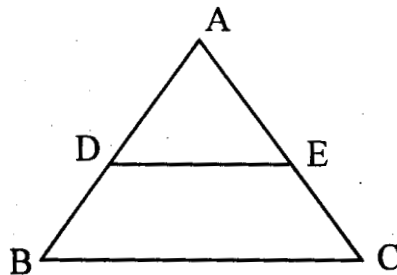

Fig. 7

28. A straight highway leads to the foot of a tower. A man standing at the top of the tower observes a car at an angle of depression of 30° , which is approaching the foot of the tower with a uniform speed. Six seconds later the angle of depression of the car is found to be 60° . Find the time taken by the car to reach the foot of the tower from this point.
29. From a solid cylinder whose height is 8 cm and radius 6 cm, a conical cavity of height 8 cm and of base radius 6 cm, is hollowed out. Find the volume of the remaining solid correct to two places of decimals. Also find the total surface area of the remaining solid. (take $\pi = 3.1416$)

Or

In Fig 8, ABC is a right triangle right angled at A. Find the area of shaded region if $AB = 6$ cm, $BC = 10$ cm and O is the centre of the incircle of ΔABC .
(take $\pi = 3.14$)

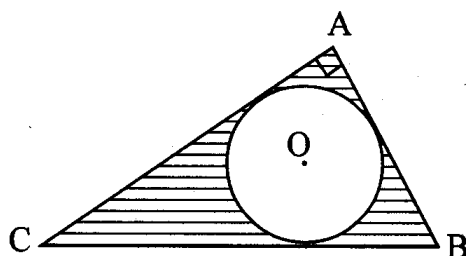

Fig. 8

30. The following table gives the daily income of 50 workers of a factory :

Daily income (in Rs.)	100-120	120-140	140-160	160-180	180-200
Number of workers	12	14	8	6	10

Find the Mean, Mode and Median of the above data.

QUESTION PAPER CODE 30/1

SECTION - A

Questions number 1 to 10 carry 1 mark each.

1. Find the [HCF x LCM] for the numbers 100 and 190.
2. If 1 is a zero of the polynomial $p(x) = ax^2 - 3(a - 1)x - 1$, then find the value of a.
3. In ΔLMN , $\angle L = 50^\circ$ and $\angle N = 60^\circ$. If $\Delta LMN \sim \Delta PQR$, then find $\angle Q$.
4. If $\sec^2 \theta (1 + \sin \theta) (1 - \sin \theta) = k$, then find the value of k.
5. If the diameter of a semicircular protractor is 14 cm, then find its perimeter.
6. Find the number of solutions of the following pair of linear equations:

$$x + 2y - 8 = 0$$

$$2x + 4y = 16$$

7. Find the discriminant of the quadratic equation

$$3\sqrt{3}x^2 + 10x + \sqrt{3} = 0.$$

8. If $\frac{4}{5}$, a , 2 are three consecutive terms of an A.P., then find the value of a .

9. In Figure 1, $\triangle ABC$ is circumscribing a circle. Find the length of BC .

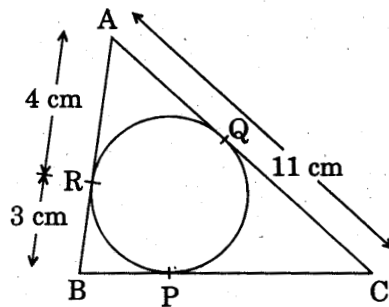

Figure 1

10. Two coins are tossed simultaneously. Find the probability of getting exactly one head.

SECTION B

Questions number 11 to 15 carry 2 marks each.

11. Find all the zeroes of the polynomial $x^3 + 3x^2 - 2x - 6$, if two of its zeroes are $-\sqrt{2}$ and $\sqrt{2}$.
12. Which term of the A.P. $3, 15, 27, 39, \dots$ will be 120 more than its 21st term?
13. In Figure 2, $\triangle ABD$ is a right triangle, right-angled at A and $AC \perp BD$.

Prove that $AB^2 = BC \cdot BD$.

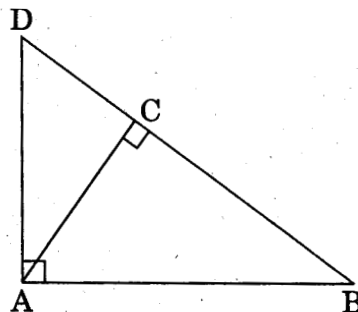

Figure 2

14. If $\cot \theta = \frac{15}{8}$, then evaluate $\frac{(2 + 2 \sin \theta)(1 - \sin \theta)}{(1 + \cos \theta)(2 - 2 \cos \theta)}$.

OR

Find the value of $\tan 60^\circ$, geometrically.

15. If the points A (4, 3) and B (x, 5) are on the circle with the centre O (2, 3), find the value of x.

SECTION C

Questions number 16 to 25 carry 3 marks each.

16. Prove that $3 + \sqrt{2}$ is an irrational number.

17. Solve for x and y :

$$\frac{ax}{b} - \frac{by}{a} = a + b$$

$$ax - by = 2ab$$

OR

The sum of two numbers is 8. Determine the numbers if the sum of their reciprocals is $\frac{8}{15}$.

18. The sum of first six terms of an arithmetic progression is 42. The ratio of its 10th term to its 30th term is 1 : 3. Calculate the first and the thirteenth terms of the A.P.

19. Evaluate:

$$\frac{2}{3} \operatorname{cosec}^2 58^\circ - \frac{2}{3} \cot 58^\circ \tan 32^\circ - \frac{5}{3} \tan 13^\circ \tan 37^\circ \tan 45^\circ \tan 53^\circ \tan 77^\circ$$

20. Draw a right triangle in which sides (other than hypotenuse) are of lengths 8 cm and 6 cm. Then construct another triangle whose sides are $\frac{3}{4}$ times the corresponding sides of the first triangle.

21. In Figure 3, $AD \perp BC$ and $BD = \frac{1}{3} CD$. Prove that

$$2 CA^2 = 2 AB^2 + BC^2.$$

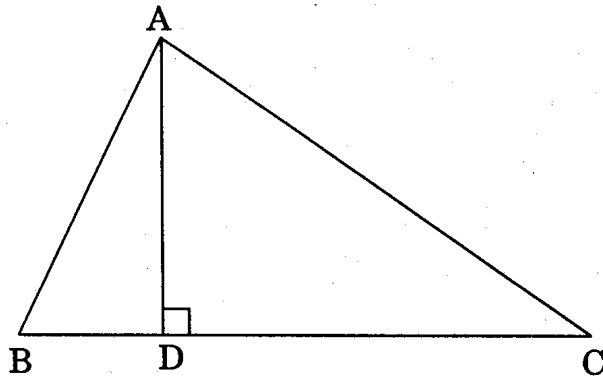

Figure 3

OR

In Figure 4, M is mid-point of side CD of a parallelogram ABCD. The line BM is drawn intersecting AC at L and AD produced at E.

Prove that $EL = 2 BL$.

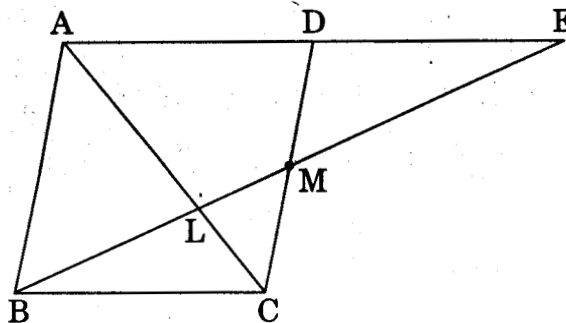

Figure 4

22. Find the ratio in which the point $(2, y)$ divides the line segment joining the points $A(-2, 2)$ and $B(3, 7)$. Also find the value of y .
23. Find the area of the quadrilateral ABCD whose vertices are $A(-4, -2)$, $B(-3, -5)$, $C(3, -2)$ and $D(2, 3)$.
24. The area of an equilateral triangle is $49\sqrt{3}$ cm². Taking each angular point as centre, circles are drawn with radius equal to half the length of the side of the triangle. Find the area of triangle not included in the circles. [Take $\sqrt{3} = 1.73$]

OR

Figure 5 shows a decorative block which is made of two solids - a cube and a hemisphere. The base of the block is a cube with edge 5 cm and the hemisphere, fixed on the top, has a diameter of 4.2 cm. Find the total surface area of the block.

[Take $\pi = \frac{22}{7}$]

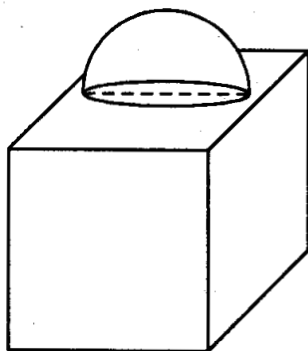

Figure 5

25. Two dice are thrown simultaneously. What is the probability that

- (i) 5 will not come up on either of them?
- (ii) 5 will come up on at least one?
- (iii) 5 will come up at both dice?

SECTION D

Questions number 26 to 30 carry 6 marks each.

26. Solve the following equation for x :

$$9x^2 - 9(a + b)x + (2a^2 + 5ab + 2b^2) = 0$$

OR

If (-5) is a root of the quadratic equation $2x^2 + px - 15 = 0$ and the quadratic equation $p(x^2 + x) + k = 0$ has equal roots, then find the values of p and k.

27. Prove that the lengths of the tangents drawn from an external point to a circle are equal.

Using the above theorem prove that:

If quadrilateral ABCD is circumscribing a circle, then

$$AB + CD = AD + BC.$$

28. An aeroplane when flying at a height, of 3125 m from the ground passes vertically below another plane at an instant when the angles of elevation of the two planes from the same point on the ground are 30° and 60° respectively. Find the distance between the two planes at that instant.
29. A juice seller serves his customers using a glass as shown in Figure 6. The inner diameter of the cylindrical glass is 5 cm, but the bottom of the glass has a hemispherical portion raised which reduces the capacity of the glass. If the height of the glass is 10cm, find the apparent capacity of the glass and its actual capacity. (Use $\pi = 3.14$)

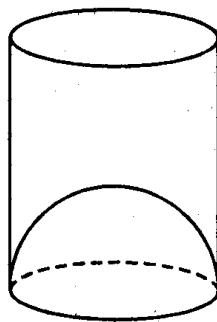

Figure 6

OR

A cylindrical vessel with internal diameter 10 cm and height 10.5 cm is full of water. A solid cone of base diameter 7 cm and height 6 cm is completely immersed in water. Find the volume of

- (i) water displaced out of the cylindrical vessel.
- (ii) water left in the cylindrical vessel.

$$\left[\text{Take } \pi = \frac{22}{7} \right]$$

30. During the medical check-up of 35 students of a class their weights were recorded as follows:

<u>Weight (in kg)</u>	<u>Number of students</u>
38 - 40	3
40 - 42	2
42 - 44	4

44 - 46	5
46 - 48	14
48 - 50	4
50 - 52	3

Draw a less than type and a more than type ogive from the given data. Hence obtain the median weight from the graph.

Strictly Confidential : (For Internal and Restricted Use Only)

Secondary School Examination

March — 2009

Marking Scheme — Mathematics

General Instructions

1. The Marking Scheme provides general guidelines to reduce subjectivity and maintain uniformity among large number of examiners involved in the marking. The answers given in the marking scheme are the best suggested answers.
2. Marking is to be done as per the instructions provided in the marking scheme. (It should not be done according to one's own interpretation or any other consideration.) Marking Scheme should be strictly adhered to and religiously followed.
3. Alternative methods are accepted. Proportional marks are to be awarded.
4. Some of the questions may relate to higher order thinking ability. These questions will be indicated to you separately by a star mark. These questions are to be evaluated carefully and the students' understanding / analytical ability may be judged.
5. The Head-Examiners have to go through the first five answer-scripts evaluated by each evaluator to ensure that the evaluation has been done as per instructions given in the marking scheme. The remaining answer scripts meant for evaluation shall be given only after ensuring that there is no significant variation in the marking of individual evaluators.
6. If a question is attempted twice and the candidate has not crossed any answer, only first attempt is to be evaluated. Write 'EXTRA' with second attempt.
7. A full scale of marks 0 to 80 has to be used. Please do not hesitate to award full marks if the answer deserves it.

QUESTION PAPER CODE 30/1/1
EXPECTED ANSWERS/VALUE POINTS

SECTION - A

- | | | |
|----------------------|---------------------|------------|
| 1. 4 | 2. $K = 9$ | 3. $p = 3$ |
| 4. 4 cm | 5. $\frac{ac}{b+c}$ | 6. 18 |
| 7. $a = \frac{1}{3}$ | 8. 3 : 1 | 9. 2 |
| 10. 30 - 40 | | |

SECTION - B

11. Dividing $6x^4 + 8x^3 + 17x^2 + 21x + 7$ by $3x^2 + 4x + 1$ }
 we get quotient as $(2x^2 + 5)$ and remainder }
 as $x + 2$ } 1 m

Therefore $x + 2 = ax + b$ }
 $\Rightarrow a = 1, b = 2$ } $\frac{1}{2} + \frac{1}{2} m$

12. For the pair of linear equations to have no solution

$$\frac{a_1}{a_2} = \frac{b_1}{b_2} \neq \frac{c_1}{c_2} \quad \frac{1}{2} m$$

$$\therefore \frac{k}{12} = \frac{3}{k} \neq \frac{k-2}{k}$$

(i) (ii) (iii)

 $\frac{1}{2} m$

Getting $k = 6, -6$ $\frac{1}{2} + \frac{1}{2} m$

13. $s_n = 3n^2 - 4n$ }
 $s_1 = a_1 = 3 - 4 = -1$ }
 $s_2 = a_1 + a_2 = 12 - 8 = 4 \Rightarrow a_2 = 5$ } $\frac{1}{2} m$

$$\left. \begin{array}{l} \text{Thus } a = -1 \\ d = 6 \end{array} \right\} \quad \frac{1}{2} \text{ m}$$

$$\therefore a_n = -1 + (n-1)6 = 6n - 7 \quad 1 \text{ m}$$

14. Join OB

$$\angle AOB = 180^\circ - \angle APB \dots\dots\dots (i) \quad \frac{1}{2} \text{ m}$$

$$\left. \begin{array}{l} \text{In } \Delta AOB, \angle AOB = 180^\circ - \angle OAB - \angle OBA \\ = 180^\circ - 2 \angle OAB \dots\dots\dots(ii) \end{array} \right\} \quad 1 \text{ m}$$

$$\text{From (i) and (ii), } \angle APB = 2 \angle OAB \quad \frac{1}{2} \text{ m}$$

OR

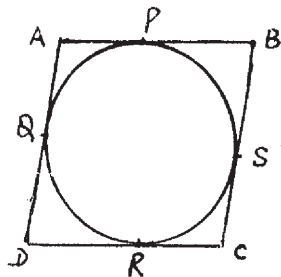

We know that

$$AB + CD = AD + BC \quad 1 \text{ m}$$

$$\text{or } 2 AB = 2 AD \quad (\because AB = DC, AD = BC)$$

$$\Rightarrow AB = AD \quad \frac{1}{2} \text{ m}$$

$$\therefore AB = AD = DC = CB \Rightarrow ABCD \text{ is a rhombus} \quad \frac{1}{2} \text{ m}$$

15. $\frac{\sin^3 \theta + \cos^3 \theta}{\sin \theta + \cos \theta} + \sin \theta \cos \theta$

$$= \frac{(\sin \theta + \cos \theta)(\sin^2 \theta + \cos^2 \theta - \sin \theta \cos \theta)}{\sin \theta + \cos \theta} + \sin \theta \cos \theta \quad 1 \text{ m}$$

$$= 1 - \sin \theta \cos \theta + \sin \theta \cos \theta = 1 \quad 1 \text{ m}$$

SECTION -C

16. Let $\sqrt{5}$ be a rational number of the form $\frac{p}{q}$ where $q \neq 0$ and p and q are coprime integers } $\frac{1}{2}$ m
- $\Rightarrow p^2 = 5q^2 \Rightarrow p^2$ is divisible by 5 } 1 m
- $\Rightarrow p$ is also divisible by 5. Let $p = 5k$
- $\therefore 25k^2 = 5q^2 \Rightarrow q^2 = 5k^2$ } 1 m
- $\Rightarrow q^2$ is divisible by 5
- $\Rightarrow q$ is divisible by 5 1 m
- $\therefore p$ and q are not co-prime \Rightarrow contradiction $\frac{1}{2}$ m
- $\therefore \sqrt{5}$ is an irrational number

17. Let $\frac{1}{x-1} = u$ and $\frac{1}{y-2} = v$ } 1 m
- $\Rightarrow 5u + v = 2$
- and $6u - 3v = 1$
- solving and getting $u = \frac{1}{3}$ and $v = \frac{1}{3}$ 1 m
- $\Rightarrow x - 1 = 3 \Rightarrow x = 4$ and $y - 2 = 3 \Rightarrow y = 5$ } 1 m
- $\Rightarrow x = 4$ and $y = 5$

18. Let a be the first term and d be the common difference

$$a_4 + a_8 = 24 \Rightarrow 2(a + 5d) = 24 \Rightarrow a + 5d = 12 \quad 1 \text{ m}$$

$$a_6 + a_{10} = 44 \Rightarrow 2(a + 7d) = 44 \Rightarrow a + 7d = 22 \quad \frac{1}{2} \text{ m}$$

$$\text{Solving to get } a = -13, d = 5 \quad 1 \text{ m}$$

\therefore A.P. is $-13, -8, -3, 2, \dots$ 1/2 m

19. Correct Construction of ΔABC 1 m

Δ similar to ΔABC with correct scale factor 2 m

20. $AB^2 = BC^2 + AC^2 = 12^2 + 5^2 = 13^2 \Rightarrow AB = 13$ 1/2 m

$$\Delta AED \sim \Delta ACB \text{ (AA similarity)} \left[\begin{array}{l} \angle A = \angle A \\ \angle E = \angle C \end{array} \right] \quad 1 \text{ m}$$

$$\therefore \frac{AE}{AC} = \frac{DE}{BC} = \frac{AD}{AB} \quad \frac{1}{2} \text{ m}$$

$$\text{or } \frac{AE}{5} = \frac{DE}{12} = \frac{3}{13} \Rightarrow AE = \frac{15}{13}, DE = \frac{36}{13} \quad 1 \text{ m}$$

OR

In similar Δ s GDB and CEF 1 m

$$\frac{GD}{CE} = \frac{BD}{EF}$$

As $GD = EF = DE$ (sides of a square) 1 m

$$\therefore \frac{DE}{CE} = \frac{BD}{DE} \Rightarrow DE^2 = BD \times EC \quad 1 \text{ m}$$

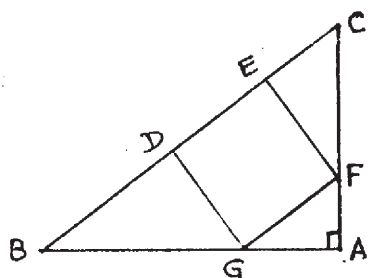

21.

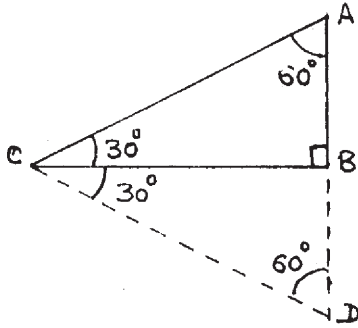

Correct Figure

½ m

Let ABC be a right Triangle

in which $\angle B = 90^\circ$ and $\angle BCA = 30^\circ$

Construct $\angle BCD = 30^\circ$ on the other side,
and AB to meet CD in D. Let $AC = 2a$

ΔACD is an equilateral triangle

$\therefore AD = 2a$ and $AB = a$

$$\sin 30^\circ = \frac{AB}{AC} = \frac{a}{2a} = \frac{1}{2}$$

1 m

½ m

1 m

OR

$$\cos 58^\circ = \cos (90 - 32)^\circ = \sin 32^\circ, \operatorname{cosec} 52^\circ = \sec 38^\circ$$

$$\tan 72^\circ = \cot 18^\circ, \tan 55^\circ = \cot 35^\circ, \tan 60^\circ = \sqrt{3}, \cos 68^\circ = \sin 22^\circ$$

The given expression becomes

$$\frac{\sin 32^\circ}{\sin 32^\circ} + \frac{\sin 22^\circ}{\sin 22^\circ} - \frac{\cos 38^\circ \sec 38^\circ}{\tan 18^\circ \cot 18^\circ \tan 35^\circ \cot 35^\circ \cdot \sqrt{3}}$$

$$= 1 + 1 - \frac{1}{\sqrt{3}} = 2 - \frac{1}{\sqrt{3}}$$

1½ m

½ m

1 m

22. A general point on y-axis is P (0, y)

½ m

Let A (5, -2) and B (-3, 2) be given points

It is given that $AP^2 = BP^2$

$$\Rightarrow 25 + (y + 2)^2 = 9 + (y - 2)^2$$

$$\Rightarrow y = -2$$

\therefore The required point is (0, -2)

1 m

1 m

½ m

OR

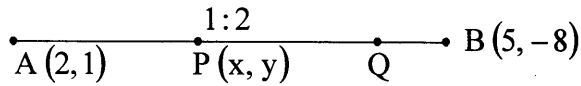

P trisects AB \Rightarrow AP:PB = 1:2

$\frac{1}{2}$ m

$$\therefore x = \frac{1 \times 5 + 2 \times 2}{3} = 3, y = \frac{-8 + 2}{3} = -2$$

1 m

\therefore P is the point (3, -2)

$\frac{1}{2}$ m

P lies on $2x - y + k = 0$

$$\therefore 2 \times 3 + 2 + k = 0 \Rightarrow k = -8$$

1 m

23. The points A(a,0), P(x,y) and B(0,b) are to be collinear \Rightarrow ar (Δ APB) = 0

1 m

$$\therefore a(y-b) + x(b-0) = 0$$

1 m

$$\Rightarrow ay - ab + bx = 0$$

$$\Rightarrow bx + ay = ab \Rightarrow \frac{x}{a} + \frac{y}{b} = 1$$

1 m

24. $QR^2 = PQ^2 + PR^2 = (24)^2 + (7)^2 = 625$

$$\Rightarrow QR = 25 \text{ cm}$$

$$\therefore \text{Radius of circle} = \frac{25}{2} \text{ cm}$$

$\frac{1}{2}$ m

Area of semi-circle QR PQ

$$= \frac{1}{2} (3.14) \left(\frac{625}{4} \right) = \frac{981.25}{4} \text{ cm}^2$$

1 m

$$= 245.3 \text{ cm}^2$$

$$\text{Area} (\Delta \text{ QPR}) = \left(\frac{1}{2} \times 24 \times 7 \right) \text{ cm}^2 = 84 \text{ cm}^2$$

1 m

$$\therefore \text{Area of shaded region} = 161.3 \text{ cm}^2$$

$\frac{1}{2}$ m

25. Number of Cards left in the pack

$$= 52 - 3 = 49$$

½ m

(i) $P(\text{a card of heart}) = \frac{13}{49}$

½ m

(ii) $P(\text{a queen}) = \frac{3}{49}$

1 m

(iii) $P(\text{a club}) = \frac{10}{49}$

1 m

SECTION D

26. Let the two consecutive odd numbers be $n, n+2$

1 m

$$\therefore n^2 + (n+2)^2 = 394$$

1 m

$$\Rightarrow 2n^2 + 4n + 4 = 394$$

$$\Rightarrow n^2 + 2n - 195 = 0$$

1 m

$$(n+15)(n-13) = 0$$

$$\therefore n = 13 \text{ or } -15$$

1½ m

\therefore The numbers are 13, 15

1½ m

OR

Let the speeds of two cars be x, y where $x > y$

½ m

When travelling in the same direction, the resulting speed = $(x - y)$ km/hour

When travelling towards each other, the resulting speed = $(x + y)$ km/hour

1 + ½ m

Forming equations as

$$\frac{100}{x - y} = 5 \Rightarrow x - y = 20 \dots\dots\dots(i)$$

1½ m

$$\frac{100}{x + y} = 1 \Rightarrow x + y = 100 \dots\dots\dots(ii)$$

1 m

From (i) and (ii), $x = 60, y = 40$

1 m

\therefore Speed of faster car = 60 km / hour

slower car = 40 km / hour

½ m

27. Correct figure, correctly stated Given, To prove and Construction $\left(\frac{1}{2} + \frac{1}{2} + \frac{1}{2} + \frac{1}{2}\right)$ 2 m

Correct Proof 2 m

DE || BC $\rightarrow \frac{AD}{BD} = \frac{AE}{EC}$ $\frac{1}{2} m$

or $1 + \frac{AD}{BD} = 1 + \frac{AE}{EC}$ } 1 m

or $\frac{AB}{BD} = \frac{AC}{EC}$ }

But BD = EC (Given) }
 $\Rightarrow AB = AC$ $\frac{1}{2} m$
 or ΔABC is an isoscles trianble }

28. Correct Figure 1 m

Writing trigonometric equations

(i) $\frac{h}{y} = \tan 60^\circ = \sqrt{3}$ } $1\frac{1}{2} m$
 $\Rightarrow h = \sqrt{3} y$ }

(ii) $\frac{h}{x+y} = \tan 30^\circ = \frac{1}{\sqrt{3}}$ } $1\frac{1}{2} m$
 $\Rightarrow h = \frac{x+y}{\sqrt{3}}$ }

$\therefore \sqrt{3} y = \frac{x+y}{\sqrt{3}} \Rightarrow 3y = x+y$ } 1 m

$\Rightarrow x = 2y \Rightarrow y = \frac{x}{2}$ }

The car reaches from A to B in 6 seconds }
 \therefore The car will reach from B to Q in 3 seconds } 1 m

29.

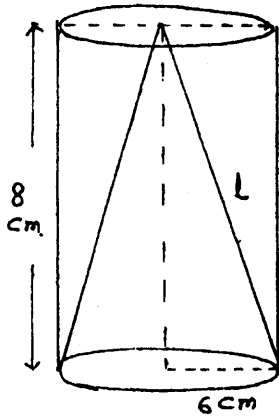

Correct Figure

1 m

Radius of conical cavity = 6 cm

its height = 8 cm

$$\therefore \text{Its slant height} = \sqrt{8^2 + 6^2} = 10 \text{ cm}$$

1 m

Volume of remaining solid

= Volume of (cylinder - cone)

$$= \frac{2}{3} \pi r^2 h$$

$$= \frac{2}{3} (3.1416) \times (36) (8) \text{ cm}^3$$

$$= 603.19 \text{ cm}^3$$

1½ m

Total surface area of remaining solid

$$= 2\pi rh + \pi r^2 + \pi r\ell$$

$$= \pi r (2h + r + \ell) \text{ cm}^2$$

1 m

$$= (3.1416)(6)[16 + 6 + 10] \text{ cm}^2$$

½ m

$$= 192 \times 3.1416 \text{ cm}^2$$

$$= 603.19 \text{ cm}^2$$

1 m

OR

$$\text{In rt. } \Delta ABC, AC^2 = BC^2 - AB^2 = 10^2 - 6^2 = 8^2$$

1 m

$$\Rightarrow AC = 8 \text{ cm}$$

$$\therefore \text{Area of rt. } \Delta ABC = \frac{1}{2} AC \times AB \text{ cm}^2$$

1½ m

$$= \frac{1}{2} (8 \times 6) \text{ cm}^2 = 24 \text{ cm}^2 \dots\dots\dots (i)$$

Let r be the radius of incircle of ΔABC

$$\therefore \text{ar}(\Delta ABC) = \frac{1}{2} (\text{Perimeter of } \Delta ABC) \times (\text{radius})$$

1 m

$$= \frac{1}{2} (6 + 8 + 10) \cdot r \text{ cm}^2 = 12r \text{ cm}^2 \dots\dots\dots (ii)$$

From (i) and (ii) $r = 2\text{cm}$

1 m

Area of incircle = πr^2

$$= [3.14] \times 4 \text{ cm}^2$$

1 m

$$= 12.56 \text{ cm}^2$$

\therefore Area of shaded region

$$= (24 - 12.56)$$

$$= 11.44 \text{ cm}^2$$

$\frac{1}{2}$ m

30. Classes	x_i (class marks)	f_i	c. f_i	u_i	$f_i u_i$	
100-120	110	12	12	-2	-24	} $\frac{1}{2}$ m
120-140	130	14	26	-1	-14	
140-160	150	8	34	0	0	
160-180	170	6	40	1	6	
180-200	190	10	50	2	20	

$$\sum f_i u_i = -12$$

$$\text{Mean } (\bar{x}) = 150 - \frac{12}{50} \times 20 = 150 - 4.8$$

$\frac{1}{2}$ m

$$= 145.2$$

Median Class = 120 - 140, Modal Class = 120-140

1 m

$$\therefore \text{Median} = 120 + \frac{25-12}{14} \times 20$$

$$= 120 + 18.6 = 138.6$$

1 m

$$\text{Mode} = 120 + \left(\frac{14-12}{2 \times 14 - 12 - 8} \right) \times 20$$

$$= 120 + \frac{40}{8} = 125.0$$

1 m

QUESTION PAPER CODE 30/1
EXPECTED ANSWERS/VALUE POINTS

SECTION - A

1. 190×100 or 19000

2. $a = 1$

3. 70°

4. $k = 1$

5. 36cm

6. Infinitely many

7. 64

8. $a = \frac{7}{5}$

9. 10cm

10. $\frac{1}{2}$

$1 \times 10 = 10\text{m}$

SECTION - B

11. Getting $(x^3 + 3x^2 - 2x - 6) \div (x^2 - 2) = x + 3$

$\left(\frac{1}{2} + 1\right)m$

$\left(\frac{1}{2} \text{ for } x^2 - 2, 1 \text{ for } x + 3\right)$

\therefore zeroes are $-\sqrt{2}, \sqrt{2}$ and -3

$\frac{1}{2}m$

12. Here $d = 12 \therefore 120$ will be added in 10 terms

1m

\therefore Required term = $(21 + 10)^{\text{st}} = 31^{\text{st}}$

1m

13. Showing $\triangle ABC \sim \triangle DBA$ (AA similarity)

1m

$\therefore \frac{AB}{BD} = \frac{BC}{AB} \Rightarrow AB^2 = BC \cdot BD$

1m

14. Given expression $= \frac{2(1 + \sin \theta)(1 - \sin \theta)}{(1 + \cos \theta)2(1 - \cos \theta)} = \frac{1 - \sin^2 \theta}{1 - \cos^2 \theta} = \frac{\cos^2 \theta}{\sin^2 \theta}$ 1m

$$= \cot^2 \theta = \left(\frac{15}{8}\right)^2 = \frac{225}{64}$$
 1m

Or

Let ABC be an equilateral triangle of side 'a' and $AD \perp BC$

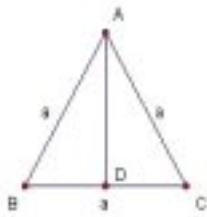

$$\Rightarrow BD = \frac{a}{2} \text{ and } AD = \sqrt{a^2 - \frac{a^2}{4}} = \frac{\sqrt{3}a}{2}$$

$$\therefore \tan B = \tan 60^\circ = \frac{AD}{BD} = \frac{\frac{\sqrt{3}a}{2}}{\frac{a}{2}} = \sqrt{3}$$
 1m

15. For writing or using $OA = OB$ $\frac{1}{2}$ m

$$\Rightarrow (4-2)^2 + (3-3)^2 = (x-2)^2 + (5-3)^2 \quad \frac{1}{2} + \frac{1}{2} = 1m$$

$$4 = (x-2)^2 + 4 \Rightarrow (x-2)^2 = 0$$

$$\Rightarrow x-2=0 \Rightarrow x=2$$
 $\frac{1}{2}$ m

SECTION-C

16. Let $3 + \sqrt{2}$ be a rational number = a $\frac{1}{2}$ m

$$\therefore \sqrt{2} = (a-3)$$
 1m

Since (a - 3) is rational and $\sqrt{2}$ is irrational

\Rightarrow a contradiction 1m

Hence $3 + \sqrt{2}$ is not a rational number

So, it is an irrational number $\frac{1}{2}$ m

17. Getting the equations

$$a^2x - b^2y = ab(a+b)$$

$$a^2x - aby = 2a^2b$$

$$- \quad + \quad - \quad - \quad -$$

$$(ab - b^2)y = ab(b - a) \text{ or } b(a - b)y = ab(b - a)$$

1m

$$\Rightarrow y = -a$$

1m

Substituting to get , x = b

1m

Or

Let the numbers be x, y, $\therefore x + y = 8$

$$\text{and } \frac{1}{x} + \frac{1}{y} = \frac{8}{15}$$

} $\frac{1}{2} + \frac{1}{2}$

1m

$$y = 8 - x \Rightarrow \frac{1}{x} + \frac{1}{8 - x} = \frac{8}{15}$$

$\frac{1}{2}$ m

$$\Rightarrow \frac{8}{8x - x^2} = \frac{8}{15} \Rightarrow x^2 - 8x + 15 = 0$$

$\frac{1}{2}$ m

$$\therefore (x - 5)(x - 3) = 0 \Rightarrow x = 3, x = 5$$

When $x = 3, y = 5$ and when $x = 5, y = 3$

\therefore Two numbers are 3 and 5

1m

$$18. \quad S_6 = 42 \Rightarrow 3(2a + 5d) = 42 \Rightarrow 2a + 5d = 14 \quad \frac{1}{2} \text{ m}$$

$$\frac{a_{10}}{a_{30}} = \frac{1}{3} \Rightarrow \frac{a+9d}{a+29d} = \frac{1}{3} \text{ or } \frac{2a+18d}{2a+58d} = \frac{1}{3} \Rightarrow \frac{14-5d+18d}{14-5d+58d} = \frac{1}{3} \quad 1 \text{ m}$$

$$\Rightarrow \frac{14+13d}{14+53d} = \frac{1}{3} \Rightarrow 14+53d = 42+39d \Rightarrow 14d = 28$$

$$\Rightarrow d = 2 \quad \frac{1}{2} \text{ m}$$

$$\text{Hence } a = 2 \quad \frac{1}{2} \text{ m}$$

$$a_{13} = 2 + 12(2) = 2 + 24 = 26 \quad \frac{1}{2} \text{ m}$$

$$19. \quad \text{For } \tan 32^\circ = \cot 58^\circ, \tan 53^\circ = \cot 37^\circ, \tan 77^\circ = \cot 13^\circ \quad 1\frac{1}{2} \text{ m}$$

\therefore Given expression

$$= \frac{2}{3} \operatorname{cosec}^2 58^\circ - \frac{2}{3} \cot^2 58^\circ - \frac{5}{3} \tan 13^\circ \tan 37^\circ \cdot (1) \cdot \cot 37^\circ \cot 13^\circ \quad 1 \text{ m}$$

$$= \frac{2}{3} (\operatorname{cosec}^2 58^\circ - \cot^2 58^\circ) - \frac{5}{3} = \frac{2}{3} (1) - \frac{5}{3} = -\frac{3}{3} = -1 \quad \frac{1}{2} \text{ m}$$

$$20. \quad \text{Correctly drawing a right triangle with sides 8cm \& 6cm} \quad 1 \text{ m}$$

$$\text{Correctly constructing similar triangle with scale factor } \frac{3}{4} \quad 2 \text{ m}$$

21.

In $\triangle ADC$,

$$AC^2 = AD^2 + CD^2$$

$$= (AB^2 - BD^2) + CD^2$$

$\frac{1}{2}$ m

$$= AB^2 - \left(\frac{1}{3}CD\right)^2 + CD^2 = AB^2 + \frac{8}{9}CD^2 \dots\dots(i)$$

1m

$$BC = BD + CD = \frac{1}{3}CD + CD = \frac{4}{3}CD \Rightarrow CD = \frac{3}{4}BC$$

$\frac{1}{2}$ m

$$\text{Putting in (i) } AC^2 = AB^2 + \frac{8}{9}\left(\frac{9}{16}BC^2\right) = AB^2 + \frac{1}{2}BC^2$$

1m

$$\Rightarrow 2AC^2 = 2AB^2 + BC^2$$

Or

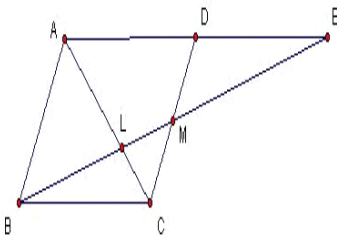

$$\left. \begin{aligned} \triangle DEM &\cong \triangle CBM \left[\because \angle E = \angle B, \angle D = \angle C, DM = CM \right] \\ \therefore DE &= BC \Rightarrow AE = 2BC \end{aligned} \right\}$$

1m

$$\triangle AEL \sim \triangle CBL \quad \left[\text{AAA Similarity} \right]$$

1m

$$\left. \begin{aligned} \therefore \frac{AE}{BC} &= \frac{EL}{BL} \Rightarrow \frac{2BC}{BC} = \frac{EL}{BL} \\ \Rightarrow EL &= 2BL \end{aligned} \right\}$$

1m

22.

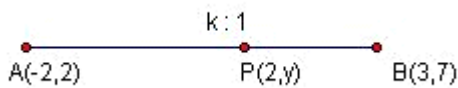

Let P divide AB in k:1

$$\therefore 2 = \frac{3k-2}{k+1} \quad \left. \right\}$$

1m

$$\Rightarrow 2k+2 = 3k-2 \Rightarrow k=4$$

$\frac{1}{2}$ m

Hence P divides AB in 4:1

$\frac{1}{2}$ m

$$\text{Also } y = \frac{4(7)+1(2)}{4+1} = \frac{30}{5} = 6$$

1m

23.

$$\text{Area ABCD} = \text{area } \triangle ABC + \text{area } \triangle ACD$$

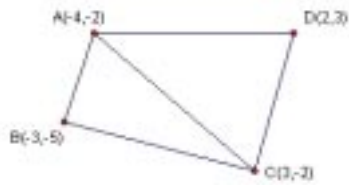

$$\begin{aligned} \text{area } \triangle ABC &= \frac{1}{2}[-4(-5+2)-3(-2+2)+3(-2+5)] && 1\text{m} \\ &= \frac{1}{2}[12+9] = \frac{21}{2} \text{sq.units} && \frac{1}{2}\text{m} \end{aligned}$$

$$\begin{aligned} \text{area } \triangle ACD &= \frac{1}{2}[-4(-2-3)+3(3+2)+2(-2+2)] && \frac{1}{2}\text{m} \\ &= \frac{1}{2}[20+15] = \frac{35}{2} \text{sq.units} && \frac{1}{2}\text{m} \end{aligned}$$

$$\therefore \text{Area ABCD} = \frac{21}{2} + \frac{35}{2} = \frac{56}{2} = 28\text{sq.units} \quad \frac{1}{2}\text{m}$$

24.

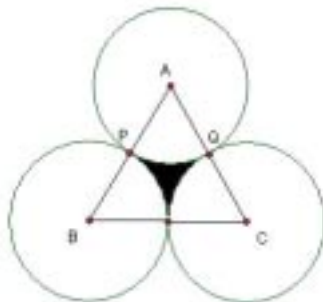

For correct figure $\frac{1}{2}\text{m}$

$$\text{Area of } \triangle ABC = \frac{\sqrt{3}a^2}{4} = 49\sqrt{3} \Rightarrow a = 14\text{cm} \quad \frac{1}{2}\text{m}$$

$$\therefore \text{radius of each circle} = 7\text{cm} \quad \frac{1}{2}\text{m}$$

$$\text{Shaded area} = \text{area of } \triangle ABC - 3(\text{area of sector APQ}) \quad \frac{1}{2}\text{m}$$

$$= 49\sqrt{3} - 3\left(\frac{22}{7} \times 7 \times 7 \times \frac{60}{360}\right) \quad \frac{1}{2}\text{m}$$

$$= 49(1.73) - 77$$

$$= 84.77 - 77 = 7.77\text{cm}^2 \quad \frac{1}{2}\text{m}$$

Or

$$\text{S.A. of block} = \text{Total S.A. of cube} - \text{base area of hemisphere} + \text{curved S.A. of hemisphere} \quad 1\text{m}$$

$$= 6(\text{side})^2 - \pi (2.1)^2 + 2\pi (2.1)^2 \quad 1\text{m}$$

$$= 6(5)^2 + \frac{22}{7} \left(\frac{21}{10} \right)^2 \quad \frac{1}{2}\text{m}$$

$$= 150 + 13.86 = 163.86\text{cm}^2 \quad \frac{1}{2}\text{m}$$

25. (i) Total number of possible outcomes = 36 $\frac{1}{2}\text{m}$

$$P(5 \text{ will not come up on either of them}) = 1 - P(5 \text{ will be on at least one})$$

$$= 1 - P(E)$$

$$= 1 - \frac{11}{36} = \frac{25}{36} \quad 1\text{m}$$

$$E = \{(5,1), (5,2), (5,3), (5,4), (5,5), (5,6), (1,5), (2,5), (3,5), (4,5), (6,5)\}$$

(ii) $P(5 \text{ will come at least once}) = \frac{11}{36}$ $\frac{1}{2}\text{m}$

(iii) $P(5 \text{ will come up at both dice}) = \frac{1}{36}$ 1m

SECTION-D

26. $A = 9, B = -9(a + b), C = 2a^2 + 5ab + 2b^2$ 1m

$$\begin{aligned}
 B^2 - 4AC &= 81(a+b)^2 - 4(9)(2a^2 + 5ab + 2b^2) \\
 &= 81a^2 + 81b^2 + 162ab - 72a^2 - 72b^2 - 180ab \\
 &= 9a^2 + 9b^2 - 18ab = 9(a-b)^2
 \end{aligned}
 \left. \vphantom{\begin{aligned} B^2 - 4AC &= 81(a+b)^2 - 4(9)(2a^2 + 5ab + 2b^2) \\ &= 81a^2 + 81b^2 + 162ab - 72a^2 - 72b^2 - 180ab \\ &= 9a^2 + 9b^2 - 18ab = 9(a-b)^2 \end{aligned}} \right\} \text{2m}$$

$$\therefore x = \frac{-B \pm \sqrt{B^2 - 4AC}}{2A} = \frac{9(a+b) \pm 3(a-b)}{18} \quad \text{1m}$$

$$= \frac{2a+b}{3}, \frac{a+2b}{3} \quad \text{(1+1)m}$$

Or

(-5) is a root of $2x^2 + px - 15 = 0$

$$\therefore 2(-5)^2 + p(-5) - 15 = 0 \quad \text{1m}$$

$$\Rightarrow 50 - 5p - 15 = 0 \quad \text{1m}$$

$$\Rightarrow 5p = 35 \Rightarrow p = 7 \quad \text{1m}$$

$$px^2 + px + k = 0 \Rightarrow 7x^2 + 7x + k = 0 \quad \text{1m}$$

$$\therefore (7^2) - 4 \cdot 7 \cdot k = 0 \Rightarrow 7 - 4k = 0 \Rightarrow k = \frac{7}{4} \quad \text{(1+1)m}$$

27. Correct Given To prove, Construction and Figure

$$\frac{1}{2} \times 4 = 2 \text{ m}$$

Correct proof

2m

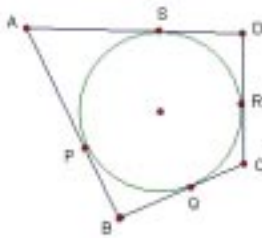

$$\begin{aligned} AP &= AS \\ BP &= BQ \\ CR &= CQ \\ DR &= DS \end{aligned}$$

} tangents to a circle from an external point are equal

1m

Adding

$$AP + BP + CR + DR = AS + SD + BQ + CQ$$

$$\frac{1}{2} \text{ m}$$

$$\Rightarrow AB + CD = AD + BC$$

$$\frac{1}{2} \text{ m}$$

28. Let $CD = x$, $AB = y$

Correct figure

1m

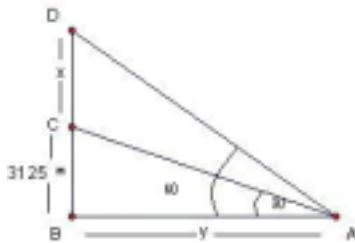

$$\therefore \frac{3125}{y} = \tan 30^\circ = \frac{1}{\sqrt{3}}$$

1m

$$\Rightarrow y = 3125\sqrt{3} \text{ m}$$

1m

$$\frac{x + 3125}{y} = \tan 60^\circ = \sqrt{3}$$

1m

$$\frac{x + 3125}{3125\sqrt{3}} = \sqrt{3} \Rightarrow x = 3(3125) - 3125$$

1m

$$= 2(3125) = 6250 \text{ m}$$

1m

29. radius (r) = 2.5cm, height (h) =10cm

$$\text{Apparent capacity} = \pi r^2 h$$

$\frac{1}{2}$ m

$$= (3.14)(2.5)^2 10$$

1m

$$= 196.25 \text{ cm}^3$$

1m

$$\text{Volume of hemisphere} = \frac{2}{3} \pi r^3$$

$\frac{1}{2}$ m

$$= \frac{2}{3} \times 3.14 \times (2.5)^3$$

1m

$$= 32.71 \text{ cm}^3$$

1m

$$\therefore \text{Actual capacity} = 196.25 - 32.71 = 163.54 \text{ cm}^3$$

1m

Or

(i) Volume of water displaced out = volume of solid cone

$$= \frac{1}{3} \pi r^2 h$$

$\frac{1}{2}$ m

$$= \frac{1}{3} \cdot \frac{22}{7} \cdot \frac{7}{2} \cdot \frac{7}{2} \cdot 6$$

1m

$$= 77 \text{ cm}^3$$

1m

(ii) Volume of cylinder = $\pi r^2 h$

$\frac{1}{2}$ m

$$= \frac{22}{7} \times (5) \times (5) \times (10.5)$$

1m

$$= 825 \text{ cm}^3$$

1m

∴ water left in the cylindrical vessel = $825 - 77$

$$= 748 \text{ cm}^3 \quad 1\text{m}$$

30

Weights:	more than 38	m.t.40	m.t.42	m.t.44	m.t.46	m.t.48	m.t.50	
Frequency:	35	32	30	26	21	7	3	1m

Weights:	less than 40	l.t.42	l.t.44	l.t.46	l.t.48	l.t.50	l.t.52	
Frequency:	3	5	9	14	28	32	35	1m

For correct “more than ogive” $1\frac{1}{2}$ m

For correct “less than ogive” $1\frac{1}{2}$ m

For median (app.46) 1m

Note: m.t. is “more than” and l.t. is “less than”

SCIENCE (Theory)

Time allowed : 2½ hours

Maximum Marks : 60

GENERAL INSTRUCTIONS :

1. The question paper comprises of **two** sections, A and B. You have to attempt both the sections.
2. All questions are compulsory.
3. There is no overall choice. However, internal choice has been provided in all the three questions of five marks category. Only one option in such questions is to be attempted.
4. All questions of Section A and all questions of Section B are to be attempted separately.
5. Questions number 1 to 6 in Section A and 17 to 19 in Section B are short answer type questions. These questions carry one mark each.
6. Questions number 7 to 10 in Section A and 20 to 24 in Section B are short answer type questions and carry two marks each.
7. Questions number 11 to 14 in Section A and 25 to 26 in Section B are also short answer type questions and carry three marks each.
8. Questions number 15 and 16 in Section A and question number 27 in Section B are long answer type questions and carry five marks each.

QUESTION PAPER DELHI (CODE NO. 31/1/1)

SECTION - A

1. Balance the following chemical equation:
$$\text{Pb}(\text{NO}_3)_2 (\text{s}) \xrightarrow{\text{heat}} \text{PbO}(\text{s}) + \text{NO}_2(\text{g}) + \text{O}_2(\text{g})$$
 1
2. Fresh milk has a pH of 6. When it changes into curd (yogurt) will its pH value increase or decrease? Why? 1
3. Name a reducing agent that may be used to obtain manganese from manganese dioxide. 1
4. Why does a ray of light bend when it travels from one medium into another? 1

5. Draw the given diagram in your answer book and complete it for the path of ray of light beyond the lens. 1

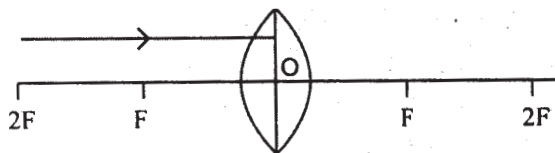

6. Why does sky look blue on a clear day? 1
7. A compound which is prepared from gypsum has the property of hardening when mixed with a proper quantity of water. Identify the compound. Write the chemical equation for its preparation. For what purpose is it used in hospitals? 2
8. (a) What is the colour of ferrous sulphate crystals? How does this colour change after heating? 2
- (b) Name the products formed on strongly heating ferrous sulphate crystals. What type of chemical reaction occurs in this change? 2
9. What is the minimum number of rays required for locating the image formed by a concave mirror for an object. Draw a ray diagram to show the formation of a virtual image by a concave mirror. 2
10. A piece of wire of resistance $20\ \Omega$ is drawn out so that its length is increased to twice its original length. Calculate the resistance of the wire in the new situation. 2
11. What is meant by 'rusting'? With labelled diagrams describe an activity to find out the conditions under which iron rusts. 3
12. Give reasons for the following observations: 3
- (a) The element carbon forms a very large number of compounds.
- (b) Air holes of a gas burner have to be adjusted when the heated vessels get blackened by the flame.
- (c) Use of synthetic detergents causes pollution of water.
13. What is hypermetropia? State the two causes of hypermetropia. With the help of ray diagrams, show: 3
- (i) the eye-defect hypermetropia (ii) correction of hypermetropia by using a lens.
14. Two resistors, with resistances $5\ \Omega$ and $10\ \Omega$ respectively are to be connected to a battery of emf $6\ \text{V}$ so as to obtain:

- (i) minimum current flowing (ii) maximum current flowing
- (a) How will you connect the resistances in each case?
- (b) Calculate the strength of the total current in the circuit in the two cases. 3
15. (a) Which two criteria did Mendeleev use to classify the elements in his periodic table?
- (b) State Mendeleev's periodic law.
- (c) Why could no fixed position be given to hydrogen in Mendeleev's periodic table?
- (d) How and why does the atomic size vary as you go :
- (i) from left to right along a period?
- (ii) down a group? 5

OR

- (a) Why did Mendeleev have gaps in his periodic table?
- (b) State any three limitations of Mendeleev's classification.
- (c) How does electronic configurations of atoms change in a period with increase in atomic number? 5
16. (a) What is a magnetic field? How can the direction of magnetic field lines at a place be determined?
- (b) State the rule for the direction of the magnetic field produced around a current carrying conductor. Draw a sketch of the pattern of field lines due to a current flowing through a straight conductor. 5

OR

- (a) What is a solenoid? Draw a sketch of the pattern of field lines of the magnetic field through and around a current carrying solenoid.
- (a) Consider a circular loop of wire lying in the plane of the table. Let the current pass through the loop clockwise. Apply the right hand rule to find out the direction of the magnetic field inside and outside the loop. 5

SECTION B

17. What are the two main components of our environment ? 1
18. What will happen to a plant if its xylem is removed ? 1
19. Name two tissues that provide control and coordination in multicellular animals. 1

20. What are natural resources ? State two factors that work against an equitable distribution of these resources. 2
21. What is water harvesting ? Mention any two water harvesting structures. 2
22. What are 'nastic' and 'curvature' movements ? Give one example of each. 2
23. What is biogas ? Why is biogas considered an ideal fuel for domestic use ? 2
24. (a) Distinguish between renewable and non-renewable sources of energy.
(b) Choose the renewable sources of energy from the following list:
Coal, biogas, sun, natural gas 2
25. Explain analogous organs and homologous organs. Identify the analogous and homologous organs amongst the following:
Wings of an insect, wings of a bat, forelimbs of frog, forelimbs of a human. 3
26. (a) Explain the terms :
(i) Implantation (ii) Placenta
(b) What is the average duration of human pregnancy ? 3
27. (a) Draw a diagram of human alimentary canal and label on it :
Oesophagus, Gallbladder, Liver and Pancreas.
(b) Explain the statement, 'Bile does not contain any enzyme but it is essential for digestion.' 5

OR

- (a) Draw a diagram of excretory system in human beings and label on it :
Aorta, Vena cava, Urinary bladder, Urethra.
- (b) List two vital functions of the kidney. 5

QUESTION PAPER DELHI (CODE NO. 31/1)

SECTION - A

1. In electrolysis of water, why is the volume of gas collected over one electrode double that of gas collected over the other electrode ? 1
2. What effect does an increase in concentration of H^+ (aq.) in a solution have on the pH of solution ? 1
3. What happens when a small piece of sodium is dropped into ethanol ? 1

4. Draw a schematic diagram of an electric circuit consisting of a battery of two cells each of 1.5 V, 5 Ω , 10 Ω and 15 Ω resistors and a plug key, all connected in series. 1
5. When is the force experienced by a current-carrying conductor placed in a magnetic field the largest ? 1
6. State the rule which gives the direction of magnetic field associated with a current carrying conductor. 1
7. (i) Name the products formed when sodium hydrogen carbonate is heated.
(ii) Write the chemical equation for the reaction involved in the above. 2
8. (i) What is observed when a solution of potassium iodide is added to a solution of lead nitrate taken in a test tube ?
(ii) What type of reaction is this ?
(iii) Write a balanced chemical equation to represent the above reaction. 2
9. What is an electric circuit ? Distinguish between an open and a closed circuit. 2
10. Calculate the resistance of an electric bulb which allows a 10 A current when connected to a 220 V power source. 2
11. (a) What is meant by periodicity in properties of elements with reference to the periodic table ?
(b) Why do all the elements of the same group have similar properties ?
(c) How will the tendency to gain electrons change as we go from left to right across a period ? Why ? 3
12. (a) Distinguish between esterification and saponification reactions of organic compounds.
(b) With a labelled diagram describe an activity to show the formation of an ester. 3
13. For which position of the object does a convex lens form a virtual and erect image ? Explain with the help of a ray diagram. 3
14. (a) Define the term 'volt'.
(b) State the relation between work, charge and potential difference for an electric circuit.
Calculate the potential difference between the two terminals of a battery if

100 joules of work is required to transfer 20 coulombs of charge from one terminal of the battery to the other. 3

15. (a) Distinguish between ionic and covalent compounds under the following properties:

- (i) Strength of forces between constituent elements'
- (ii) Solubility of compounds in water
- (iii) Electrical conduction in substances

(b) Explain how the following metals are obtained from their compounds by the reduction process:

- (i) Metal M which is in the middle of the reactivity series.
- (ii) Metal N which is high up in the reactivity series.

Give one example of each type. 5

OR

(a) Distinguish between 'roasting' and 'calcination'. Which of these two is used for sulphide ores and why ?

(b) Write a chemical equation to illustrate the use of aluminium for joining cracked railway lines.

(c) Name the anode, the cathode and the electrolyte used in the electrolytic refining of impure copper. 5

16. (a) What is myopia? State the two causes of myopia. With the help of labelled ray diagrams show

- (i) the eye defect myopia.
- (ii) correction of myopia using a lens.

(b) Why is the normal eye unable to focus on an object placed within 10 cm from the eye ? 5

OR

(a) What is dispersion of white light ? What is the cause of such dispersion ? Draw a diagram to show the dispersion of white light by a glass prism.

(b) A glass prism is able to produce a spectrum when white light passes through it but a glass slab does not produce any spectrum. Explain why it is so. 5

SECTION B

17. Which compounds are responsible for the depletion of ozone layer ? 1
18. Why is DNA copying an essential part of the process of reproduction ? 1
19. Where does digestion of fat take place in our body ? 1
20. How is charcoal obtained from wood ? Why is charcoal considered a better fuel than wood ? 2
21. Describe how hydro-energy can be converted into electrical energy. Write any two limitations of hydro-energy. 2
22. What is 'Chipko Movement' ? Why should we conserve forests ? 2
23. Suggest any four changes that you would like to be incorporated in the life-style of students of your age to move towards a sustainable use of available resources. 2
24. Describe the role of the following in human beings: 2
- (i) Seminal vesicles
 - (ii) Prostate gland
25. What is 'phototropism' ? How does it occur in plants ? Describe an activity to demonstrate phototropism. 3
26. Explain how the sex of the child is determined at the time of conception in human beings. 3
27. (a) Draw a sectional view of the human heart and label on it :
Aorta, Pulmonary arteries, Vena cava, Left ventricle.
- (b) Why is double circulation of blood necessary in human beings ? 5

OR

- (a) Draw the structure of a nephron and label the following on it :
Glomerulus, Bowman's capsule, Renal artery, Collecting duct.
- (b) What happens to glucose that enters the nephron along with filtrate ? 5

MARKING SCHEME

GENERAL INSTRUCTIONS

1. The Marking Scheme provides general guidelines to reduce subjectivity in the marking. It carries only suggested value points for the answer. These are only guidelines and do not constitute the complete answer. The candidates can have their own expression and if the expression is correct, the marks may be awarded accordingly.
2. Evaluation is to be done as per instructions provided in the Marking Scheme. It should not be done according to one's own interpretation or any other consideration. Marking Scheme should be strictly adhered to and religiously followed.
3. If a question has parts, please award marks in the right hand side for each part. Marks awarded for different parts of the question should then be totalled up and written in the left hand margin.
4. If a question does not have any parts, marks be awarded in the left hand side margin.
5. If a candidate has attempted an extra question, marks obtained in the question attempted first should be retained and the other answer should be scored out.
6. Wherever only two/three of a 'given' number of examples/factors/points are expected only the first two/three or expected number should be read. The rest are irrelevant and should not be examined.
7. There should be no effort at 'moderation' of the marks by the evaluating teachers. The actual total marks obtained by the candidate may be of no concern of the evaluators.
8. $\frac{1}{2}$ mark may be deducted if a candidate either does not write units or writes wrong units in the final answer of a numerical problem.
9. A full scale of mark 0 to 100 has to be used. Please do not hesitate to award full marks if the answer deserves it.
10. Some of the questions relate to Higher Order Thinking Skills (HOTS). These questions are indicated by asterisk (*) and are to be evaluated carefully so as to judge the candidate's understanding / analytical ability.

MARKING SCHEME
CODE NO. 31/1/1
SECTION - A

- | | | | |
|-----|--|----------|---|
| 1. | $2 \text{Pb}(\text{NO}_3)_2 \xrightarrow{\text{heat}} 2 \text{PbO} + 4 \text{NO}_2 + \text{O}_2$ | 1 | 1 |
| *2. | pH decreases because curd is weakly acidic/lactic acid is produced. | 1/2, 1/2 | 1 |
| 3. | Aluminium | 1 | 1 |
| 4. | It bends due to change in-speed of light / change of optical density. | 1 | 1 |
| 5. | | 1 | 1 |

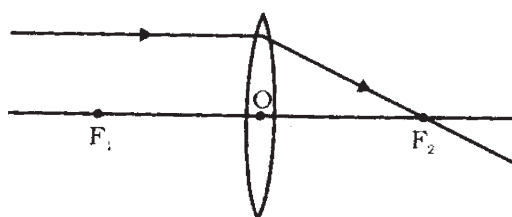

(a)

- | | | | |
|-----|---|----------|---|
| *6. | Blue light (light of shorter wavelength) is scattered most. | 1 | 1 |
| 7. | Calcium sulphate hemihydrate / Plaster of Paris / $\text{CaSO}_4 \cdot \frac{1}{2} \text{H}_2\text{O}$ | 1 | |
| | $\text{CaSO}_4 \cdot 2\text{H}_2\text{O} \xrightarrow{373\text{K} / \text{heat}} \text{CaSO}_4 \cdot \frac{1}{2} \text{H}_2\text{O} + \frac{3}{2} \text{H}_2\text{O}$ | 1/2 | |
| | For supporting fractured bones | 1/2 | 2 |
| 8. | (a) (i) Green (ii) Turns White | 1/2, 1/2 | |
| | (b) (i) Ferric oxide / Fe_2O_3 , Sulphur-di-oxide / SO_2 | | |
| | Sulphur tri-oxide / SO_3 | 1/2 | |
| | Decomposition Reaction | 1/2 | 2 |
| 9. | 2 rays | 1/2 | |

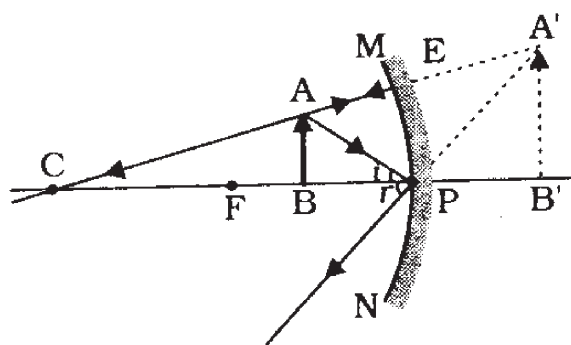

- | | | | |
|----------------------------|-----|--|---|
| correct formation of image | 1 | | |
| correct directions | 1/2 | | 2 |

*10. $R_1 = \frac{\rho l}{A} = 20 \Omega$ 1/2

$R_2 = \frac{2\rho l}{\frac{1}{2}A}$ 1/2

$= 4 \frac{\rho l}{A} = 4 R_1$ 1/2

$\therefore R_2 = 4 \times 20 = 80 \Omega$ 1/2

Alternatively,

Resistance becomes 2 times due to increase in length. 1/2

Due to change in area it again becomes 2 times. 1/2

\therefore New resistance becomes 4 times of the original resistance

$\therefore R = 4 \times 20 \Omega = 80 \Omega$ 1 2

11. Iron when exposed to moist air for a long time acquires a coating of a brown flaky substance rust and this process is called rusting / corrosion of iron in moist air / slow oxidation of iron in moist air 1

Diagram 1

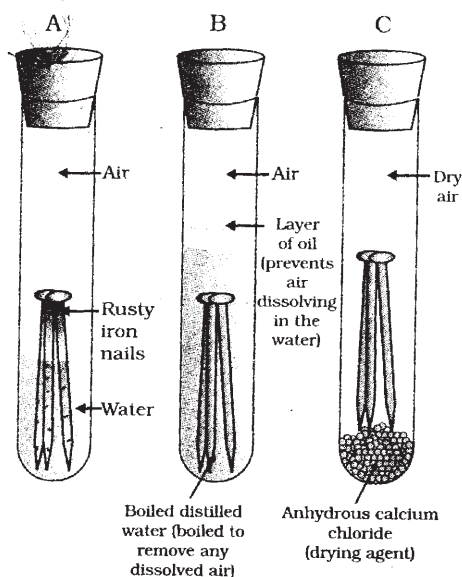

Activity description

- Take three test tubes and place clean iron nails in each of them.
- Label these test tubes A, B and C. Pour some water in test tube A and cork it.

- Pour boiled distilled water in test tube B. add about 1 mL of oil and cork it. The oil will float on water and prevent the air from dissolving in the water.
- Put some anhydrous calcium chloride in test tube C and cork it. Anhydrous calcium chloride will absorb the moisture, if any, from the air. Leave these test tubes for a few days and then observe. It is observed that iron nails in test tube A rust whereas those in B and C do not.

1 3

*12. (a) Carbon-carbon bond is very strong and hence stable. / Bonds formed by carbon with other elements are very strong making these compounds exceptionally stable / tetravalency / catenation.

1

(b) To get sufficient supply of oxygen (air) for complete combustion.

1

(c) Synthetic detergents are non-biodegradable. / They are not degraded by bacteria.

1 3

13. Hypermetropia : Defect of vision in which a person can see distant objects clearly but cannot see nearby objects clearly. / Inability of a person to see nearby objects clearly.

$\frac{1}{2}$

Causes : (a) Focal length of the eye lens is too long.

$\frac{1}{2}$

(b) Eyeball has become too small.

$\frac{1}{2}$

(i)

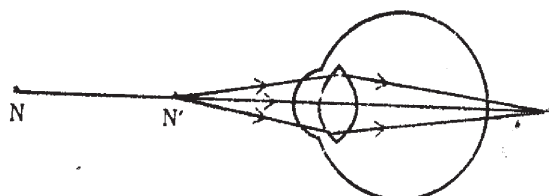

$\frac{1}{2}$

(ii)

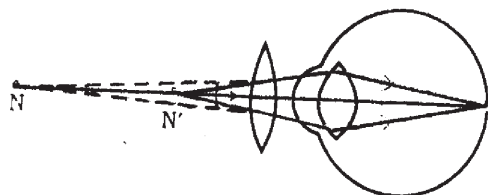

1

3

14. (a) (i) in series /

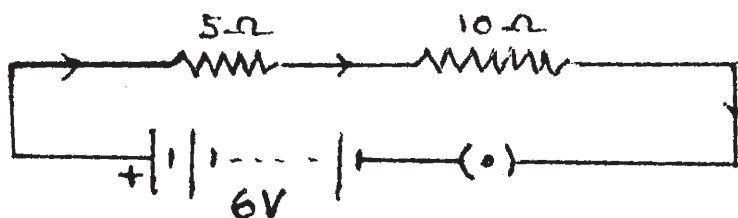

$\frac{1}{2}$

(ii) in parallel arrangement /

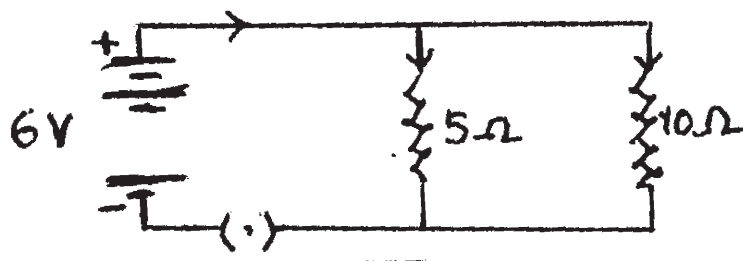

1/2

(b) For series arrangement :

$$R = R_1 + R_2 = 5\Omega + 10\Omega = 15\Omega$$

$$I = \frac{V}{R} = \frac{6V}{15\Omega} = 0.4A$$

1

For parallel arrangement :

$$\frac{1}{R} = \frac{1}{R_1} + \frac{1}{R_2} = \frac{1}{5} + \frac{1}{10} = \frac{3}{10}$$

$$\therefore R = \frac{10}{3} \Omega$$

$$I = \frac{V}{R} = \frac{6V}{\frac{10}{3}\Omega} = 1.8A$$

1

3

15. (a) (i) Atomic mass (ii) Similarity of chemical properties 1/2,1/2
- (b) The properties of elements are the periodic function of their atomic masses. 1
- (c) Its properties resemble both with alkali metals as well as halogens. 1
- (d) (i) Decreases from left to right in a period, due to increase in nuclear charge / Force of attraction between the nucleus and the valence electrons. 1/2,1/2
- (ii) Increases down the group, as new shells are being added. 1/2,1/2 5

OR

- (a) Mendeleev placed elements with similar properties one below the other leaving gaps for yet undiscovered elements / Gaps were left for elements which could match with other elements of that group but had not been discovered by that time. 1

- (b) (i) Position of hydrogen
 - (ii) Position of isotopes
 - (iii) Atomic masses do not increase in a regular manner for some elements. 3x1
- (c) One electron each is being added successively to the same valence shell / Valence electrons increase from 1 to 8 from left to right. 1 5

16. (a) Magnetic field is the region around a magnet in which the force / effect of the magnet can be experienced (or detected). 1

The direction of magnetic field lines can be found by placing a magnetic compass at that point. 1

(b) (i) Right hand thumb rule :
 If you are holding a current carrying straight conductor in your right hand such that the thumb points in the direction of the current then your fingers will wrap around the conductor in the direction of the field lines of the magnetic field. 1

(ii) Pattern of field lines :

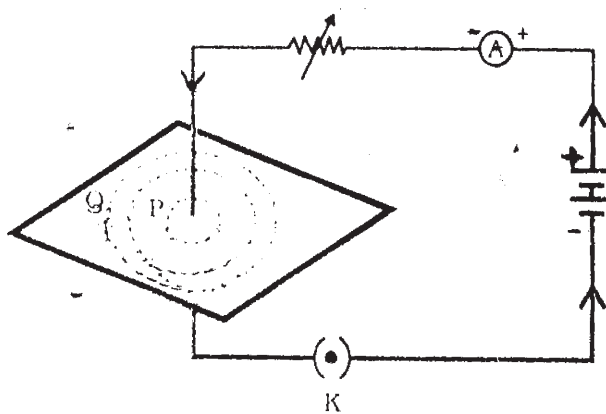

Correct drawing of the diagram 1½
 Direction of field lines as per the direction of current ½

OR

(a) (i) Solenoid is a coil of many circular turns of insulated copper wire wrapped closely in the shape of a cylinder. 1

(ii)

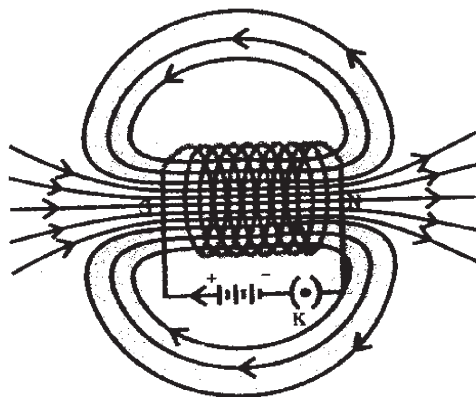

Correct drawing of diag. 1½

Correct direction ½

(b) Inside the loop downward (↓)

Outside the loop upward (↑)

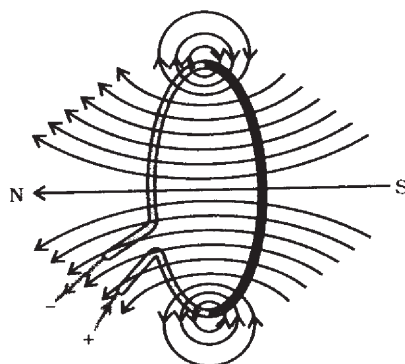

1,1

5

SECTION - B

- | | | | |
|------|--|-----------|-----|
| 17. | Biotic (living) and Abiotic (Non Living) | ½, ½ | 1 |
| *18. | The upward movement of water will stop. / The leaves of the plant will wilt. /
The plant will die. | (any one) | 1 1 |
| 19. | Nervous tissue and Musular tissue | ½, ½ | 1 |
| 20. | Natural Resources are the stocks of nature, (such as air, water, soil, animals
and plants) which are useful to mankind. | | 1 |
| | Two factors are : | | |
| | (1) Money (2) Power or any other | ½, ½ | 2 |
| 21. | <u>Water Harvesting</u> is a means of (scientific) conservation of water in order to
recharge the ground water level. | | 1 |
| | Setting rooftop water collecting units. Digging a series of deep pits in the beds | | |

of river. / Khadins / Kulhs / Dykes / Eris / Kattas / Bundhis / Bandharas / Tals /

Any other suitable answer

(any two) 1/2, 1/2 2

*22. Nastic Movements – movement of a part of a plant, neither towards nor away from the stimulus, eg, leaves of Touch me not plant bend or droop on touching.

Curvature Movements – directional movement of a part of a fixed plant, eg, shoot tip of a plant bend towards the light stimulus. / Root tip bends towards the force of gravity. / Movement of a part of a plant in response to stimulus, leading to bending / encircling / drooping, any one example

1, 1 2

23. Biogas is a combustible mixture of gases which contains about 75% methane. / Mixture of gases formed by anaerobic decomposition of biomass. / It is a mixture of CH₄, CO₂, H₂ and H₂S gases produced by decomposition of biomass

1

Biogas is considered a good fuel because it

- burns without smoke,
- leaves no residue like ash,
- has high heating capacity / calorific value,
- uses wasteful biomass.
- convenient to use.

(any two) 1/2x2 2

24. (a) **Non Renewable**

Renewable

Are exhaustible

Are inexhaustible

Available in limited quantity.

Available in unlimited quantity

1/2, 1/2

(Marks to be given only if the relevant points are given on both the sides of the table)

(b) Biogas, Sun

1/2, 1/2 2

25. Homologous Organs have same basic structure, but perform different functions.

1/2, 1/2

Analogous Organs have different basic structure, but perform same functions.

1/2, 1/2

Homologous organs — Forelimbs of a frog, Forelimbs of a human

1/2

Analogous Organs — Wings of a bat, Wings of an insect

1/2

(Only Pair should be awarded marks)

3

26. Implantation – (The Process of) attachment of the developing embryo / fertilized egg with the uterine wall. 1
- Placenta – The (special) tissue / disc connecting uterus wall and the embryo, for nutrition / supplying oxygen / excretion of waste. 1/2, 1/2
- Approx. 280 days / 40 weeks / 9 months 1 3

27. (a)

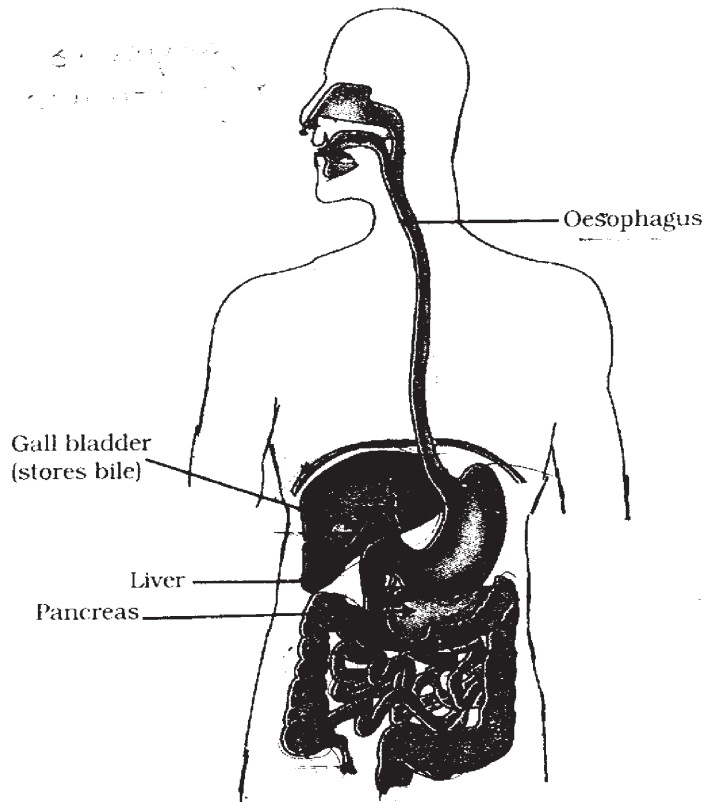

For correct diagram including the proportion 1

Labelling to be accepted only if diagram is correctly drawn. 4x1/2

- * (b) The bile performs following functions
- (1) It breaks large fat globules into small droplets / Emulsifies fats.
(so that the enzymes in the small intestine can act upon effectively.)
 - (2) It changes acidic food (coming from stomach) to alkaline. (so that the pancreatic enzymes can act upon.)
- 1,1

OR

(a)

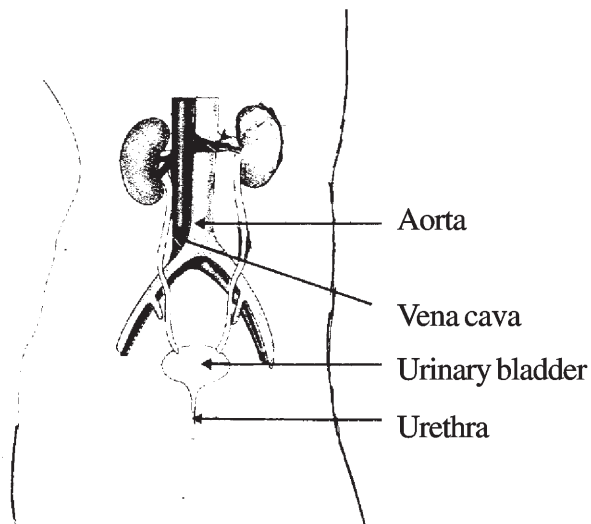

For correct diagram including the proportion 1
labelling to be accepted only if diagram is correctly drawn. 4x½

(b) Functions of the kidney

- | | | |
|---|-----|---|
| 1. Excretion of Nitrogenous waste products / Urea, Uric acid, | | |
| 2. Osmoregulation / water Balance | 1,1 | 5 |

MARKING SCHEME

CODE NO. 31/1

SECTION - A

- | | | |
|--|---|---|
| 1. In water, hydrogen and oxygen are present in the ratio 2 : 1 by volume. | 1 | 1 |
| 2. pH value decreases. | 1 | 1 |
| 3. Bubbles of hydrogen gas are formed. / Sodium metal starts to move vigorously on ethanol. / Sodium ethoxide is formed. | 1 | 1 |
| 4. Figure | 1 | 1 |

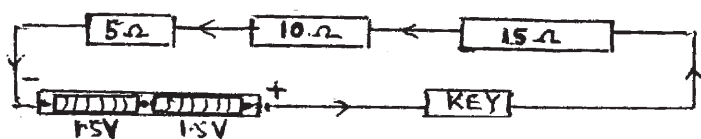

5. When the current (flowing through the conductor) is placed at right angles to the direction of the magnetic field. 1 1
6. Right Hand Thumb Rule :
If you are holding the current carrying conductor in your right hand with the thumb pointing in the direction of current, then the fingers encircling the conductor will give the direction of magnetic field lines. 1 1
7. (i) Sodium carbonate, water and carbon-di-oxide
(½ mark to be given for 2 correct products) 1
- (ii) $2 \text{NaHCO}_3 \xrightarrow{\text{heat}} \text{Na}_2 \text{CO}_3 + \text{H}_2\text{O} + \text{CO}_2$ 1 2
8. (i) Yellow precipitate ½
- (ii) Double displacement reaction / Precipitation reaction. ½
- (iii) $\text{Pb}(\text{NO}_3)_2 + \text{KI} \longrightarrow \text{PbI}_2 + 2 \text{KNO}_3$ 1 2
(½ mark for correct equation, ½ for balancing)
9. (a) A continuous and closed path of electric current. 1
- (b) (i) Closed circuit : In which all the components of the circuit are joined to one another. ½
- (ii) Open circuit : In which the flow of current breaks at some point such that no current flows through the components of the circuit. ½
- OR
- (i) Circuit with key closed. ½
- (ii) Circuit with key open. ½ 2
10. $R = \frac{V}{I}$ ½
- $R = \frac{220 \text{ V}}{10 \text{ A}}$ ½
- $\therefore R = 22 \Omega$ 1 2
(*If a candidate directly substitutes the values and gets the correct answer with unit, full marks to be awarded.)
11. (a) The repetition of the properties of elements after regular intervals. 1
- (b) Members of a group have same number of valence electrons. / Similar electronic configuration. 1

- (c) (i) Increases ½
(ii) Because the effective nuclear charge acting on the valence electrons increases. ½ 3

12. (a) (i) Esterification : The reaction in which a carboxylic acid reacts with an alcohol to form an ester.
(ii) Saponification. The reaction in which an ester reacts in the presence of an acid or a base to give back the alcohol and carboxylic acid. 1

- (b) ½

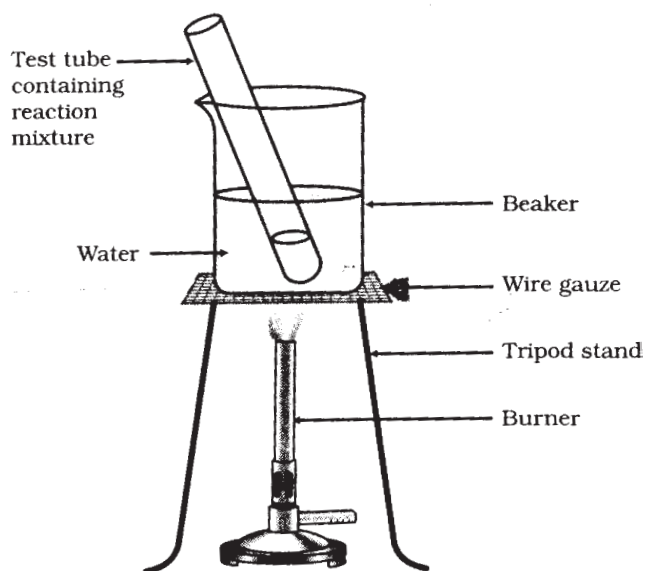

Any two labellings ½

Description : Ethyl alcohol and acetic acid are mixed in a test tube and a few drops of conc. H_2SO_4 are added. The mixture is warmed in a water bath.

(A pleasant / sweet / fruity smell is observed.) 1 3

13. (a) Position of object : Between the principal focus and optical centre of the lens. 1

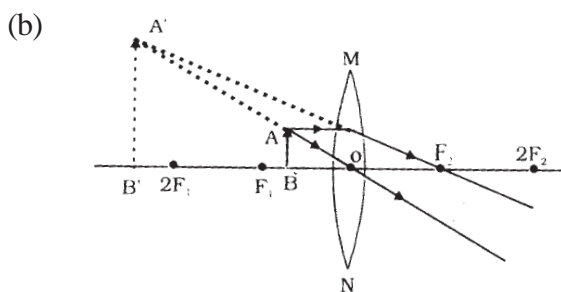

Important features for evaluation of the diagram :

- | | | | |
|-------|--|-----|---|
| (i) | Drawing of correct lens and principal axis | 1/2 | |
| (ii) | Correct positioning of the object | 1/2 | |
| (iii) | Correct marking of rays | 1/2 | |
| (iv) | Correct position of the image | 1/2 | 3 |

14. (a) One volt is the potential difference between two points in a current carrying conductor when 1 joule of work is done to move a charge of 1 coulomb from one point to another. 1

(b) Work = charge x potential difference (OR $W = Q \times V$) 1

$$V = \frac{W}{Q}$$

$$V = \frac{100 \text{ J}}{20 \text{ C}} \quad \frac{1}{2}$$

∴ $V = 5 \text{ volt}$ 1/2 3

15. (a) (i) 3x1

	Property	Ionic Compounds	Covalent Compounds
1.	Strength of forces	strong	weak
2.	Solubility	generally soluble in water	generally insoluble in water / soluble in organic solvents
3.	Electrical Conductivity	conduct electricity	do not conduct electricity

(b) (i) By reduction of its oxide with a suitable reducing agent (C/CO / Al) 1/2

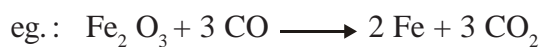

(OR any other suitable example in the form of an expression or equation) 1/2

(ii) By electrolytic reduction (of its fused or molten salt) eg. : 1/2

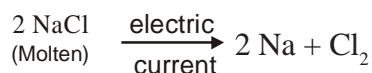

(OR any other suitable example) 1/2 5

OR

(a) Roasting is heating the ore strongly in the presence (Excess) of air, while calcination is heating the ore strongly in the limited supply of air. 1

Sulphide ores are roasted to oxides. ½

It is easier to obtain a metal from its oxide as compared to its sulphide. 1

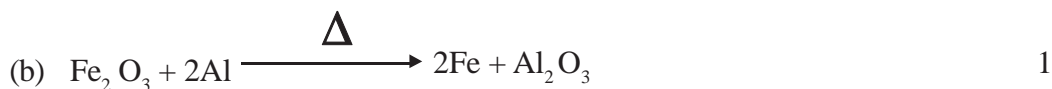

(c) Anode : Impure copper

Cathode : Strip of pure copper

Electrolyte : Acidified copper sulphate solution 3x½ 5

16. (a) Myopia : A defect of eye in which a person can see nearby objects clearly but cannot see the distant objects clearly. 1

Two causes :

(1) Elongation of the eyeball ½

(2) Decrease in the focal length of the eye lens. ½

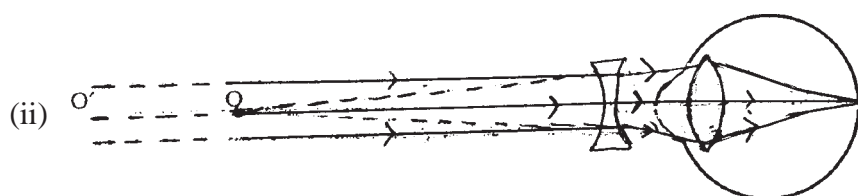
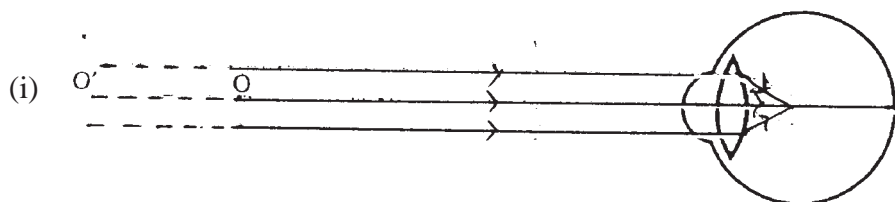

(b) The near point of a normal eye is 25 cm. If the object is placed close (i.e. at a distance less than 25 cm) to the eyes, the eye fails to adjust its focal length. 1 5

OR

(a) Dispersion : The splitting of white light into its constituent colours. 1
Cause : Different speed of constituent colours of light in the prism material. 1

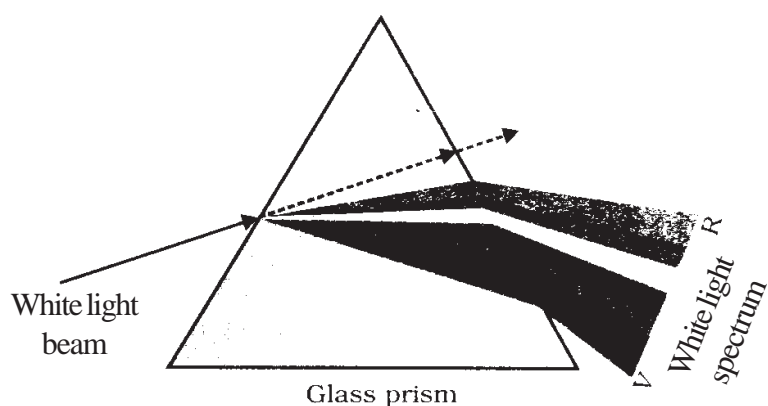

1

(b) Glass slab acts as a combination of two identical prisms.

1

The first prism disperses the white light into seven colours and the second prism recombines these to form white light. OR the following diagram.

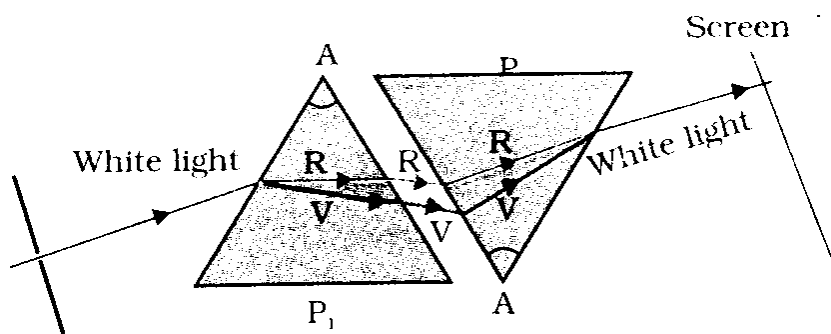

(If only correct diagrammatic representation is given and direction of rays of light missing then ½ mark to be deducted.)

1

5

SECTION - B

- | | | | |
|-----|---|---|---|
| 17. | Chlorofluorocarbons. / CFCs. | 1 | 1 |
| 18. | To make the continuity of life of a species. / For passing same genetic information from generation to generation. / To maintain genetic make up of a species. | 1 | 1 |
| 19. | In small intestine. / In duodenum. | 1 | 1 |
| 20. | When wood is burnt in a limited supply of oxygen, water and volatile materials present in it get removed and charcoal is left behind as residue. / By destructive (Dry) distillation of wood. | 1 | 1 |

	Advantages of charcoal as a fuel :			
	– Charcoal burns without flames.			
	– It is comparatively smokeless.			
	– It has high heat generation efficiency. / High calorific value.			
		(Any two)	½+½	2
21.	The water from the top of the dam is made to fall through the pipes over the turbine.		½	
	At the bottom of the dam, moving turbine rotates the electric generator to produce electricity.		½	
	LIMITATIONS			
	(i) Flowing water is not available at all the places.		½	
	(ii) The kinetic energy of flowing water can rotate a wheel or turn a turbine to produce electricity only when <u>water is in plenty</u> (quantity of water).		½	2
22.	Chipko Movement is the tree hugging movement in which the villagers compel the axeman to stop tree felling by embracing and forming ring around the marked trees. / Hug the Tree Movement.		1	
	We should conserve forests because the destruction of forests :			
	— affects availability of forest produce			
	— affects quality of soil			½
	— affects sources of water			
	— destroys biodiversity		½	
	— leads to loss of ecological stability			
		(Any two)		2
23.	– Use Bicycle in place of scooter for short distances.			
	– Switch off the unnecessary lights.			
	– Recycle the waste.			
	– Use cloth bags in place of plastic bags.			
	– Use stairs instead of lift wherever possible.			
	– Wearing an extra sweater instead of using a heating device.			
	OR Any other correct answer.			
		(Any four)	4x½	2

24. Prostate and Seminal vesicles secrete fluid medium for easy movement of Sperms. 1
This fluid also provides Nutrition. 1 2

25. The movement of plant or a part of plant in response to light is called phototropism. 1
When a growing plant receives light from one direction, a hormone called auxin is synthesised at the shoot tip which helps the cells to grow longer. As a result, the cells grow longer on the side of the shoot which is away from light. Thus the plant appears to bent towards light. 1

Take a straight potted plant, put it in a place where light is coming from one direction. 1
Plant bends towards the source of light. 1

OR

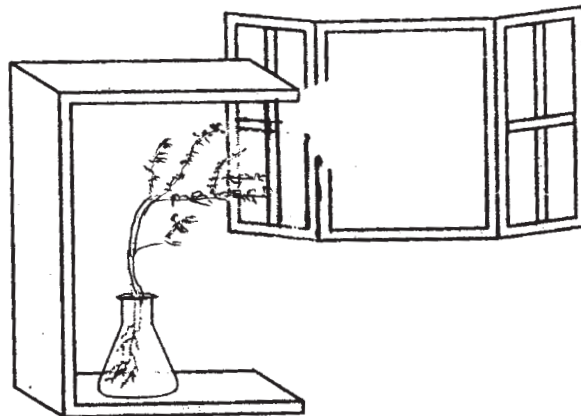

(Either the explanation or the Diagram)

3

26. Male human beings have x y sex chromosomes and female human beings have xx sex chromosomes. 1

If a sperm carrying x chromosome fuses with the ovum, then the sex of the baby will be female. If a sperm carrying y chromosome fuses with the ovum, then the sex of the baby will be male.

OR

A child who inherits x chromosome from father will be a girl. A child who inherits y chromosome from father will be a boy.

OR

Diagrammatic explanation

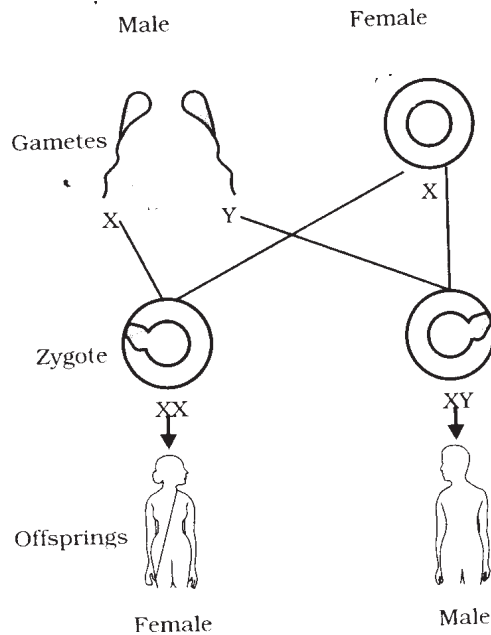

1+1

3

27. Diagram with proper proportion

2

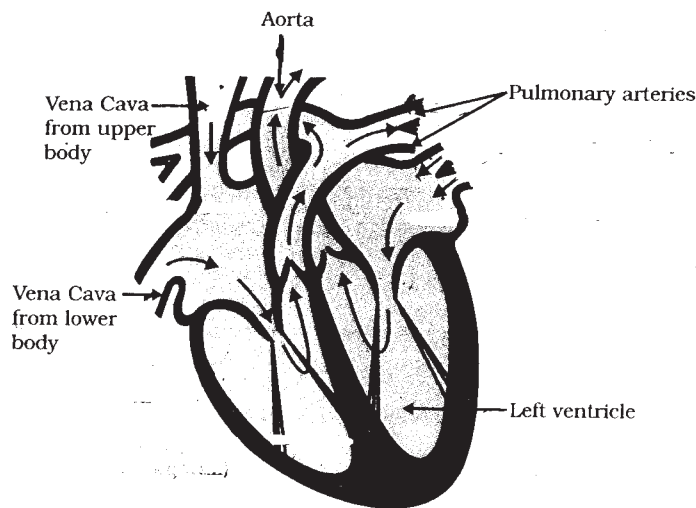

Four labellings

4x½

(b) To transport oxygen to each and every tissue and cell of the body along with circulation of the blood.

Maximum amount of oxygen is supplied to the cells and tissues as oxygenated blood does not mix with the deoxygenated blood.

1

OR

(a) Diagram with proper proportion

2

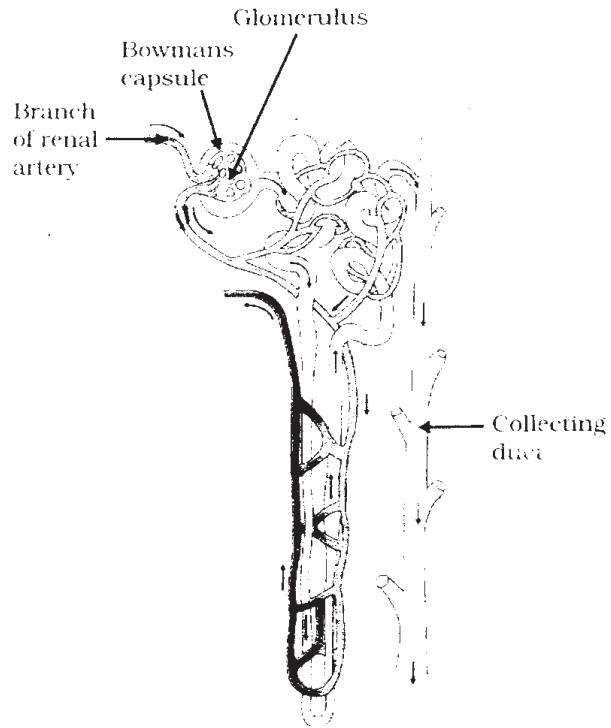

Four labellings

4x½

(b) Glucose is reabsorbed into the blood.

1

5

Test Booklet Code

A

PRACTICAL SKILLS IN SCIENCE TEST BOOKLET

Time allowed : 1½ hours

Maximum Marks : 20

GENERAL INSTRUCTIONS :

1. Attempt all questions.
2. There are 30 multiple choice questions in total. Only one of the options in every question is correct.
3. The question paper consists of two sections - Section A and Section B. Each of the 20 questions in Section A carries half mark and each of the 10 questions in Section B carries one mark.
4. 15 minutes additional time will be given to you to read the questions.
5. **The Answer Sheet is inside this Test Booklet.** When you are directed to open the Test Booklet, take out the Answer Sheet and fill in the particulars on **SIDE-2** carefully with **blue/black** ball point pen only. In no case pencil is to be used. Read “General Instructions for Candidates” and “Example; How to write and darken circle on **SIDE-2**” as given on **SIDE-1** carefully.
6. Use **Blue/Black Ball Point Pen only** for writing particulars on this page/writing particulars and marking responses on **SIDE-2** of the Answer Sheet.
7. On completion of the test, **the candidate must hand over the Answer Sheet to the invigilator in the Room/Hall.** The candidates are allowed to take away this Test Booklet with them.
8. The CODE for this Booklet is **A**. Make sure that the CODE printed on **SIDE-2** of the Answer Sheet is the same as that on this booklet. In case of discrepancy, the candidate should immediately report the matter to the Invigilator for replacement of both the Test Booklet and the Answer Sheet.
9. The candidates should ensure that the Answer Sheet is not folded. Do not make any stray marks on the Answer Sheet. Do not write your Roll Number anywhere else except in the specified space in the Test Booklet/Answer Sheet.
10. Use of white fluid for correction is *not* permissible on the Answer Sheet.

QUESTION PAPER (CODE NO. HRL)

SECTION - A

1. A student added the following substances to water kept in four separate beakers. He stirred the mixture well and filtered each of them. He would obtain a solid residue on the filter paper in the case of :

- (1) Egg albumin
- (2) Common salt
- (3) Chalk powder
- (4) Alum

2. In an experiment, carbon disulphide was added to a test tube containing a mixture of iron filings and sulphur powder as shown in the given diagrams.

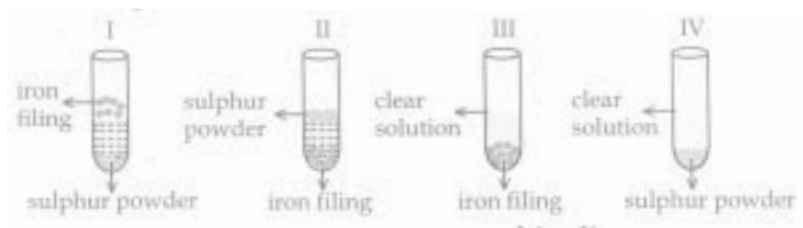

The correct observation is represented in diagram:

- (1) I (2) II (3) III (4) IV

3. The set up given below is used in the separation of camphor from a mixture of camphor and sand.

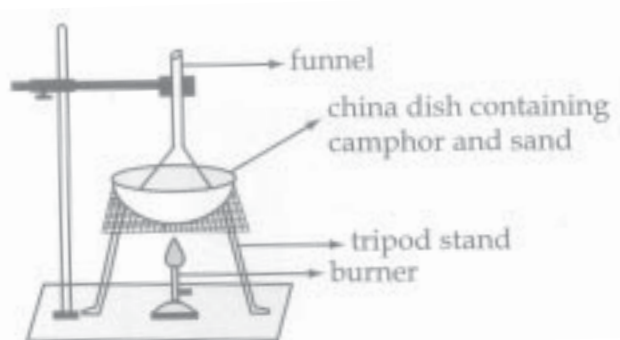

The item missing in this set up is:

- (1) Thermometer
- (2) Cotton plug
- (3) Two holed cork
- (4) One holed cork

4. Out of the following, the preferred experimental arrangement for determination of the melting point of ice, is the arrangement shown in figure:

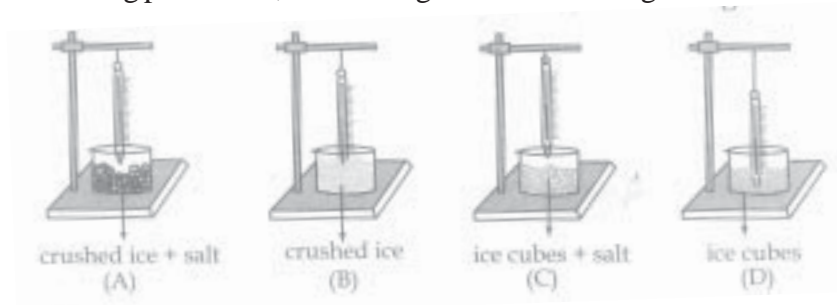

- (1) (A)
 (2) (B)
 (3) (C)
 (4) (D)
5. While performing an experiment on verifying the laws of reflection of sound, the 'reflected sound' can be detected better by keeping one ear:
- (1) near the end of the tube and keeping the other ear closed.
 (2) near the end of the tube and keeping the other ear open.
 (3) at about 5 cm from the end of the tube and keeping the other ear closed.
 (4) at about 5 cm from the end of the tube and keeping the other ear open.
6. The least count of the measuring cylinder used and the volume of the solid taken in the 'set up' shown here are respectively:

- (1) 0.1 mL and 1.8 mL
 (2) 0.1 mL and 2.0 mL
 (3) 0.2 mL and 2.2 mL
 (4) 0.2 mL and 2.4 mL



7. A student uses a spring balance of least count 10 g wt and range 500 g wt. He records the weight of a small iron cube in air, in tap water and in a concentrated solution of common salt in water. If his three readings taken in this order are W_1 (= 50 g wt), W_2 and W_3 , he is likely to observe that:

- (1) $W_1 > W_2 > W_3$
- (2) $W_1 > W_2 \simeq W_3$
- (3) $W_1 > W_3 > W_2$
- (4) $W_1 \simeq W_2 < W_3$

8. A student heats some amount of tap water in a calorimeter to a temperature of nearly 50°C above the room temperature. He then records the temperature of this water as it is cooling down, at regular intervals of 2 minutes each. He tabulates his observations as follows:

Time (in minutes) \rightarrow	0	2	4	6	8	10
Temperature (in $^\circ\text{C}$)	t_1	t_2	t_3	t_4	t_5	t_6

He is likely to observe

- (1) $(t_1 - t_2) > (t_3 - t_4) > (t_5 - t_6)$
- (2) $(t_1 - t_2) = (t_3 - t_4) = (t_5 - t_6)$
- (3) $(t_1 - t_2) < (t_3 - t_4) < (t_5 - t_6)$
- (4) $(t_1 - t_2) < (t_3 - t_4) > (t_5 - t_6)$ \rightarrow

- 9.

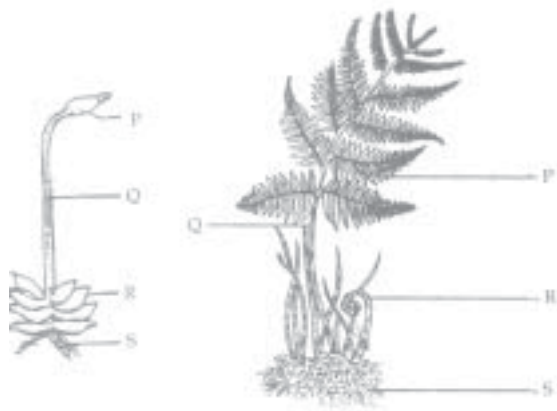

In the diagrams of a moss and a fern given above, the spores in the moss and sori in the fern are present in their respective parts labelled as :

- (1) P
- (2) Q
- (3) R
- (4) S

10. The correct method of obtaining an onion peel is to :
- (1) take the thinnest bit after mashing an onion leaf.
 - (2) make thin sections of a thick scale leaf using a blade.
 - (3) use a forceps to pull out a thin transparent peel from concave surface of a scale leaf.
 - (4) use a needle and forceps to remove a thin peel from convex surface of a scale leaf.
11. In the figure of the earthworm given below, the horizontal lines throughout the body represent:



- (1) cells of the body.
 - (2) cell walls separating the cells of the body.
 - (3) vertically arranged muscles of the body.
 - (4) septa separating segments of the body.
12. 10 mL of HCl and 10 mL of NaOH solutions are contained in two separate beakers labelled I and II respectively. On adding zinc granules to both, it is observed that at room temperature:
- (1) gas is evolved vigorously in both.
 - (2) gas is evolved vigorously in beaker I but not so in beaker II.
 - (3) gas is evolved in beaker II but not in beaker I.
 - (4) no gas is evolved in either of the two beakers.

13. On adding zinc granules to freshly prepared ferrous sulphate solution, a student observes that:

- (1) a dull brown coating is formed.
- (2) a black coating is formed.
- (3) a grayish coating is formed.
- (4) no coating is formed.

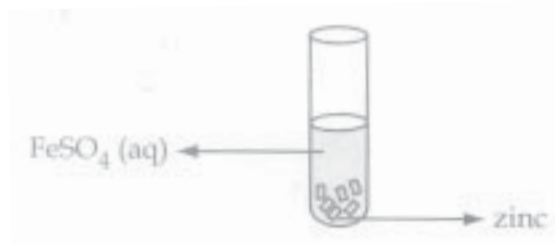

14. On adding acetic acid to solid sodium hydrogen carbonate, a student observes the liberation of a :

- (1) greenish yellow gas with a pungent smell.
- (2) colourless and odourless gas.
- (3) yellow coloured, odourless gas.
- (4) colourless gas with smell of rotten eggs.

15. In an experiment on tracing the path of a ray of light through a rectangular glass slab, four students A, B, C, D used the following values of angle of incidence and the distance between the feet of the two pins (fixed on the incident ray) :

- (A) (30°, 45°, 60°) and 1 cm
- (B) (30°, 45°, 60°) and 6 cm
- (C) (20°, 50°, 80°) and 10 cm
- (D) (20°, 50°, 80°) and 15 cm

Out of these the best choice is that of student:

- (1) A (2) B
- (3) C (4) D

16. A student performs an experiment on studying the dependence of the current (I) flowing through a conductor on the potential difference (V) applied across it by setting up his circuit as shown. He records four values of 'I' by keeping the sliding contact J, in the positions K, L, M and N, one by one. The corresponding points on his V-I graph are labelled as P₁, P₂, P₃ and P₄. The point P₃, would correspond to the case when the sliding contact, J, is in the position:

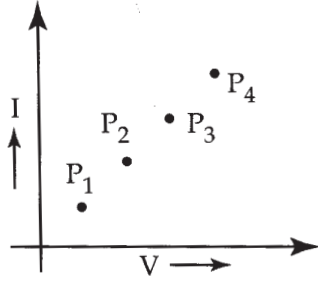
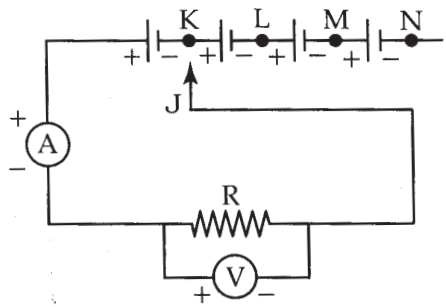

- (1) K
- (2) L
- (3) M
- (4) N

17. Two students set up their circuits for finding the equivalent resistance of two resistors connected in parallel in two different ways as shown.

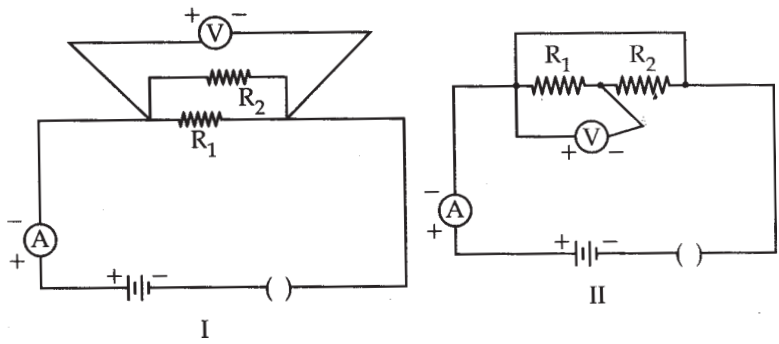

The circuit(s) likely to be labelled as correct :

- (1) are neither of the two circuits.
 - (2) is only circuit I.
 - (3) is only circuit II.
 - (4) are both the circuits.
18. The labelling for the slide of leaf peel showing stoma by the four students who made the diagram and tabulated the labels, is as follows:

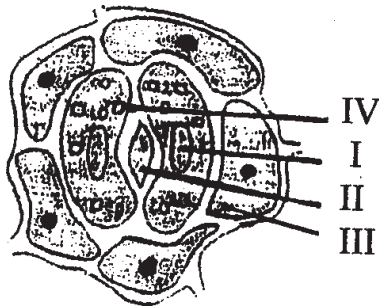

Student	I	II	III	IV
A	Stoma	Nucleus	Epidermal cell	Cell wall
B	Nucleus	Stoma	Epidermal cell	Cell wall
C	Epidermal cell	Stoma	Nucleus	Cell wall
D	Cell wall	Epidermal cell	Nucleus	Stoma

The student who made the correct labelling is :

- (1) Student A
 - (2) Student B
 - (3) Student C
 - (4) Student D
19. For the experiment, “Light is necessary for photosynthesis”, the potted plant is first kept in darkness for a day. This is to:
- (1) deactivate the chloroplasts.
 - (2) destarch leaves.
 - (3) activate chloroplasts.
 - (4) prepare leaves for photosynthesis.
20. Raisins swell up after being placed them in a beaker containing water for sometime because:
- (1) the concentration of water in the cell sap is higher than the water in the beaker.
 - (2) the concentration of water in the cell sap is lower than the water in the beaker.
 - (3) the concentration of water in the cell sap is the same as that of water in the beaker.
 - (4) water inside the raisins passes out of them when placed in a beaker of water.

SECTION - B

21. The extent of cooling caused by evaporation of water, alcohol and ether was studied using the following set ups of apparatus:

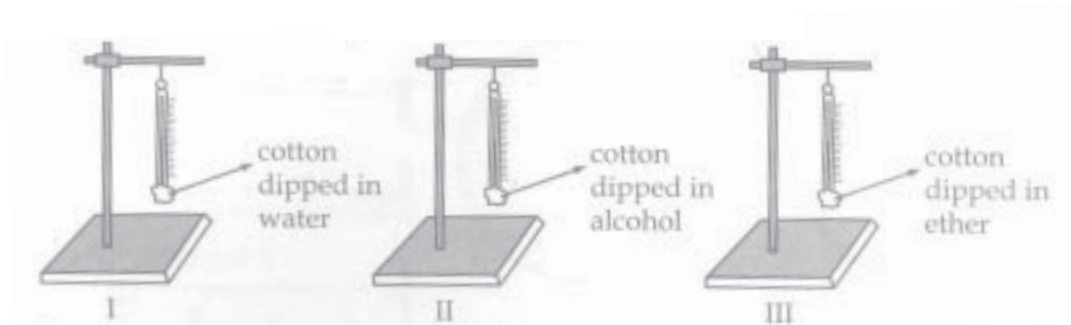

Out of the following, the correct observation and explanation is :

- (1) In all the three sets equal decrease in temperature was observed indicating that all the three liquids are equally volatile.
 - (2) Only set up I showed a decrease in temperature indicating only water is volatile.
 - (3) Both set ups II and III showed an equal decrease in temperature suggesting both alcohol and ether have equal volatility.
 - (4) The decrease in temperature was maximum in set up III (indicating that ether is the most volatile) and minimum in set up I (indicating water is least volatile).
22. A string is stretched as shown and a 'pulse' is created along it. The stop watch is started, from its position A, when the pulse is in position X and is stopped, in its position B, when the 'pulse' has travelled back to its position 'X'.

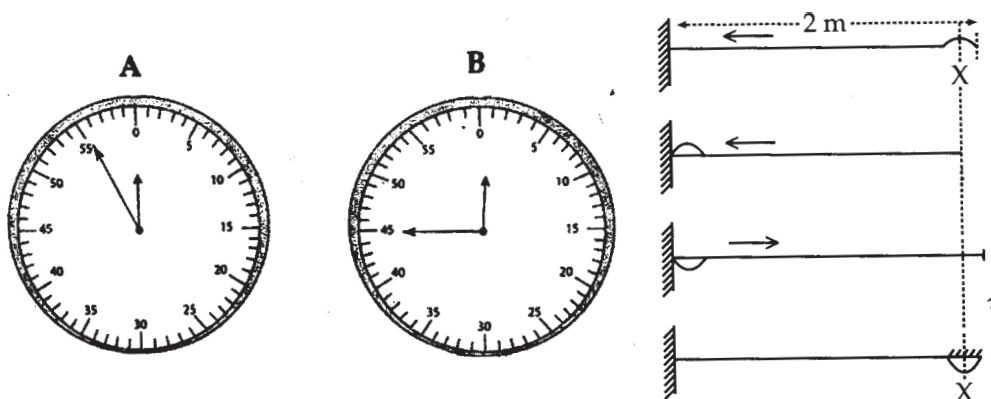

The velocity of propagation of the pulse along the string is :

- (1) 4 cms^{-1}
- (2) 4.4 cms^{-1}
- (3) 8 cms^{-1}
- (4) 8.8 cms^{-1}

23. In the diagrams drawn by four students who studied plasmolysis in the cells of onion peel, the correct drawing is represented in figure:

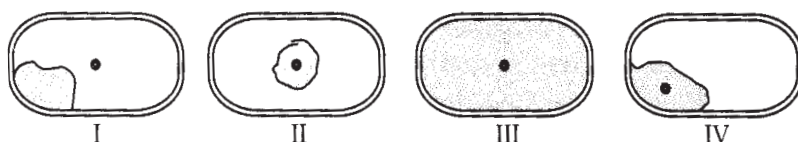

- (1) I
 (2) II
 (3) III
 (4) IV
24. The part X in the following diagram of a tissue should be labelled as :

- (1) cell wall
 (2) cell membrane
 (3) cytoplasm
 (4) intercellular space

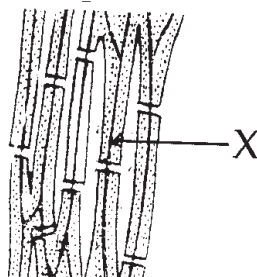

25. On adding a few drops of universal indicator to three unknown colourless solutions (P), (Q) and (R) taken separately in three test tubes shown in the following diagrams, a student observed the changes in colour as green in (P), red in (Q) and violet in (R).

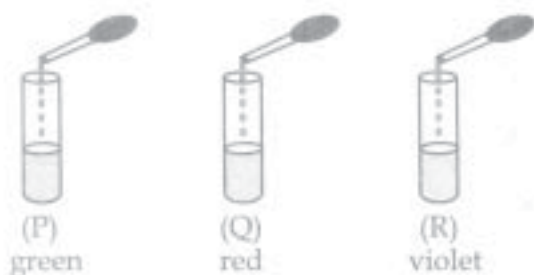

The decreasing order of pH of the solutions taken is :

- (1) $P > Q > R$
 (2) $R > P > Q$
 (3) $Q > P > R$
 (4) $R > Q > P$

26. The figures given below show different parts of the experimental set up used for preparation and observation of the properties of sulphur dioxide gas.

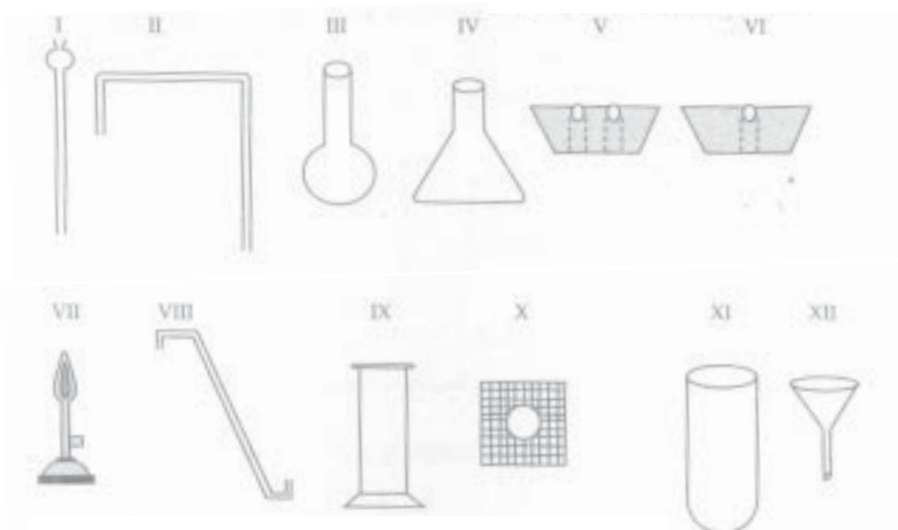

The “parts”, that need to be chosen, for the desired purpose, are the ones labelled as :

- (1) VI, VII, VIII, IX, X, XI, XII
 - (2) IV, V, VI, VII, VIII, XI, XII
 - (3) I, III, IV, VI, VIII, IX, XI,
 - (4) I, II, III, V, VII, IX, X
27. A teacher gives a convex lens and a concave mirror of focal length of about 20 cm each to his student and asks him to find their focal lengths by obtaining the image of a distant tree as the object and obtains its sharp image, one by one, on a screen. The distances d_1 and d_2 between the lens/mirror and the screen in the two cases and the nature of their respective sharp images are likely to be :
- (1) (20 cm, 40 cm) and (erect, erect)
 - (2) (20 cm, 40 cm) and (inverted, erect)
 - (3) (20 cm, 20 cm) and (inverted, inverted)
 - (4) (20 cm, 20 cm) and (erect, inverted)

28. A student sets up an electric circuit shown here for finding the equivalent resistance of two resistors in series. In this circuit, the:

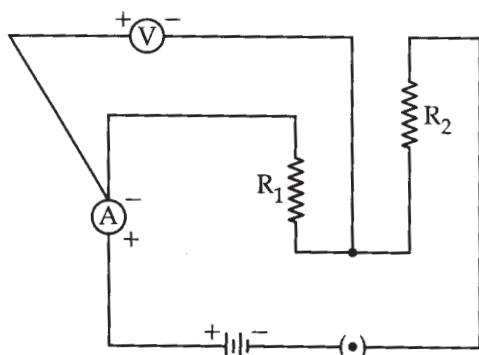

- (1) resistors have been connected correctly but the voltmeter has been wrongly connected.
 - (2) resistors have been connected correctly but the ammeter has been wrongly connected.
 - (3) resistors, as well as the voltmeter, have been wrongly connected.
 - (4) resistors, as well as the ammeter, have been wrongly connected.
29. In the following set up which shows that “Carbon-di-oxide is given out during respiration”, the KOH kept in the flask:

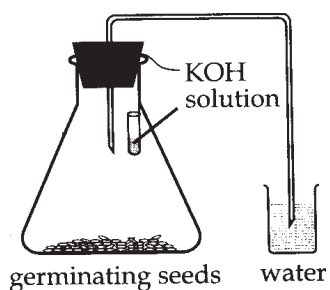

- (1) makes the air in the flask alkaline.
 - (2) creates partial vacuum in the flask.
 - (3) absorbs moisture present in the flask.
 - (4) provides oxygen for respiration to the germinating seeds.
30. Out of the given diagrams, the correctly labelled diagram showing budding in yeast is:

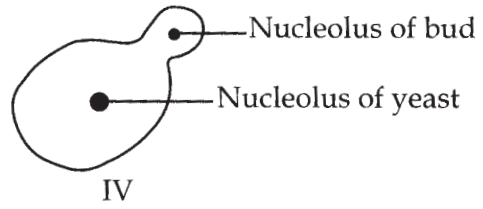
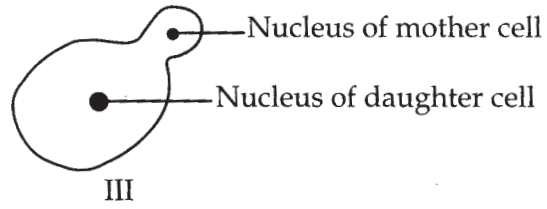
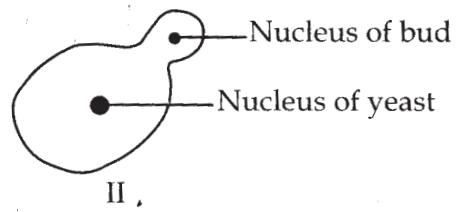
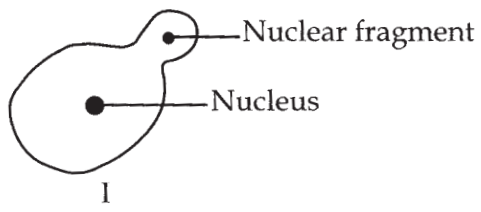

- (1) I (2) II (3) III (4) IV

Key for Practical Skill 2009 (Main) for Booklet Code - A (Outside Regions)

Q. No.	Ans. No.
1	3
2	3
3	2
4	2
5	1
6	3
7	2
8	1
9	1
10	3
11	4
12	2
13	2
14	2
15	2
16	3
17	4
18	2
19	2
20	2
21	4
22	3
23	4
24	1
25	2
26	4
27	3
28	1
29	2
30	2

SOCIAL SCIENCE

Time allowed : 3 hours

Maximum Marks : 80

GENERAL INSTRUCTIONS :

1. *There are 29 questions in all. All questions are compulsory.*
2. *Marks for each question are indicated against the question.*
3. *Questions from serial number 1 to 10 are 1 mark questions. Answers of these questions may be from one word to one sentence.*
4. *Questions from serial number 11 to 18 are 3 marks questions. Answer of these questions should not exceed 80 words each.*
5. *Questions from serial numbers 19 to 28 are 4 marks questions. Answer of these questions should not exceed 100 words each.*
6. *Question No. 29 is a map work question. Attach the map inside your answer book.*

QUESTION PAPER CODE 32/1/1

1. Give the meaning of liberalism. 1
- Or**

Mention the main base of colonial economy of Vietnam. 1
2. Which are the two sources of fresh water in India? $\frac{1}{2}+\frac{1}{2}= 1$
3. Name the two main ferrous minerals. $\frac{1}{2}+\frac{1}{2}= 1$
4. Where is the largest solar plant located in India? 1
5. Mention the two major ethnic groups of Belgium. $\frac{1}{2}+\frac{1}{2}= 1$
6. How did Tommie Smith and John Carlos try to draw international attention to racial discrimination in the United States at the time of Olympics, held at Mexico City in 1968 ? 1
7. Why do some people, belonging to the same religion, often feel that they do not belong to the same community ? 1

8. What is the main criterion for comparing the development of different countries? 1
9. Give the meaning of average income of a country. 1
10. What is meant by sustainability of development? 1
11. How did Romanticism seek to develop a particular form of nationalist sentiments during 18th century? Explain. 3x1 = 3

Or

- Why did French policy makers wanted to educate the people of Vietnam? Explain. 3x1 = 3
12. Describe any three features of Civil Disobedience Movement of 1930. 3x1 = 3
 13. Study the given passage and answer the questions that follow:

The Independence Day Pledge, 26 January 1930

‘We believe that it is the inalienable right of the Indian people, as of any other people, to have freedom and to enjoy the fruits of their toil and have the necessities of life, so that they may have full opportunities of growth. We believe also that if any government deprives a people of these rights and oppresses them, the people have a further right to alter it or to abolish it. The British Government in India has not only deprived the Indian people of their freedom but has based itself on the exploitation of the masses, and has ruined India economically, politically, culturally and spiritually. We believe, therefore, that India must sever the British connection and attain Purna Swaraj or Complete Independence.’

(13.1) Why was it the inalienable right of the Indian people to have freedom?

(13.2) How did British Govt. exploit the Indian masses? Explain. 1+2 = 3

Note: Below are given three groups -A, B and C for questions number 14 and 15. Select anyone group for answering these two questions.

Group A

14. What is Group 77 ? Why did Group 77 countries demand a New International Economic Order ? Explain. 1+2 = 3
15. How did East India Company capture regular supply of cotton and silk goods from Indian weavers ? Explain. 3x1 = 3

Group B

14. Explain with examples that an average worker in the mid nineteenth century was not a machine operator but the traditional crafts person and labourer. 3x1 = 3
15. Mention various measures which were taken to decongest London in the nineteenth and twentieth centuries. 3x1 = 3

Group C

14. Explain with examples the role of technology in helping to solve hardships of food availability throughout the world in late nineteenth century. 3x1 = 3
15. How did the development of cities influence the ecology and environment in late nineteenth century? Explain by giving an example of Calcutta (Kolkata). 3x1 = 3
16. Explain any three factors that affect the location of industries in a region. 3x1 = 3
17. Explain, how power is shared among different organs of government. 3x1 = 3
18. How did consumer movement arise in India? Explain. 3x1 = 3
19. "Print did not only stimulate the publications of conflicting opinions among different communities but also connected them in nineteenth century in India." Support the statement with examples. 4x1 = 4

Or

- "Prem Chand's novels are filled with all kinds of powerful characters drawn from all levels of society." Support the statement by giving suitable examples. 4x1 = 4
20. Classify resources, on the basis of exhaustibility in two groups. Mention three characteristics of each. 1+1½+1½ = 4
21. Look at the picture carefully and answer the questions that follow: 1+2+1 = 4



(21.1) Name the crop shown in the picture.

(21.2) Write climatic conditions required for cultivation of this crop.

(21.3) Name two major producing states of this crop.

Note: The following question is for the **Blind Candidates** only, in lieu of question number 21.

- Explain any four characteristics of commercial farming in India. 4x1 = 4
22. Why is road transport more useful than rail transport in India? Explain four reasons. 4x1 = 4
23. How do social divisions affect politics? Explain with examples. 4x1 = 4
24. How do pressure groups influence politics? Explain with examples. 4x1 = 4
25. “Democracies lead to peaceful and harmonious life among citizens.” Support this statement with examples. 4x1 = 4
26. What is an organised sector? Describe its working conditions. 1+3 = 4
27. Why are transactions made in money? Explain with suitable examples. 4
28. “Globalisation and competition among producers has been of advantage to the consumers.” Give arguments in support of this statement. 4
29. Six features with serial numbers (i) to (vi) are marked in the given political outline map of India. Identify these features with the help of the following information and write their correct names on the lines marked in the map. 6x1 = 6
- (i) A region of large scale industries in 1931
 - (ii) An important centre of overseas trade during 17th century.
 - (iii) A bauxite mine
 - (iv) A mica mine
 - (v) A cotton textile centre
 - (vi) A terminal city of East- West Corridor

Or

Locate and label the following on the given political outline map of India: 6x1 = 6

- (i) Madras (Chennai)
- (ii) Dandi
- (iii) Rihand - dam
- (iv) Kaiga - nuclear power plant
- (v) Vishakhapatnam - iron and steel plant
- (vi) Srinagar - software technology park

Note: The following questions are for the BLIND CANDIDATES ONLY, in lieu of question number 29.

- (29.1) Name the place where Indian National Congress Session was held in 1927.
- (29.2) Name the large scale industrial region located on western coast during 1931.
- (29.3) In which state is Kaiga nuclear power plant located?
- (29.4) Name the state where Vishakhapatanam iron and steel plant is located.
- (29.5) Name the major mica mine of Andhra Pradesh.
- (29.6) Name the western terminal city of East-West Corridor.

6x1 = 6

--- यहाँ से काटें --- Cut Here --- यहाँ से काटें --- Cut Here ---

Q. No. 29

Outline Map of India (Political)

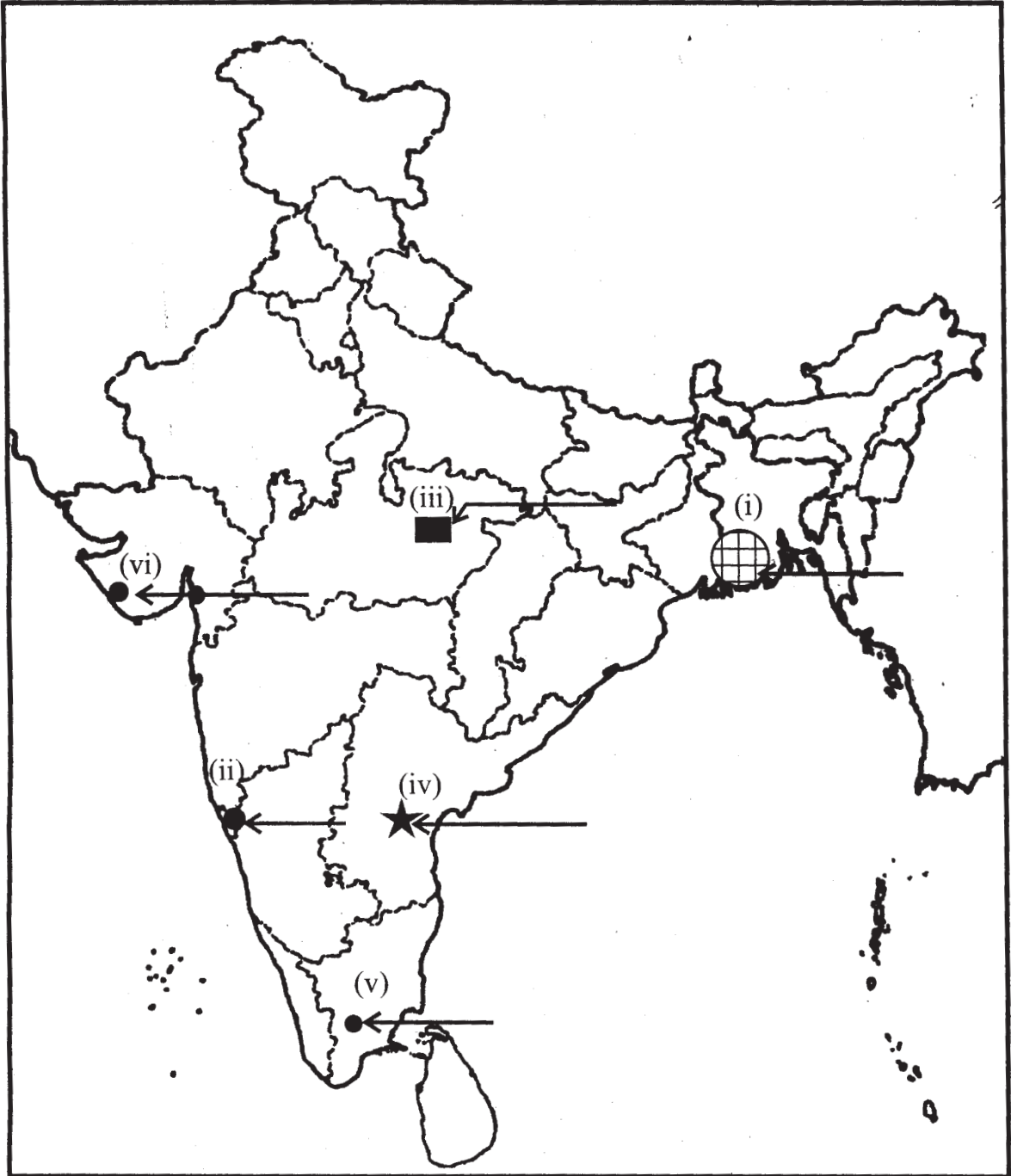

--- यहाँ से काटें --- Cut Here --- यहाँ से काटें --- Cut Here ---

Or
अथवा

Q. No. 29

Outline Map of India (Political)

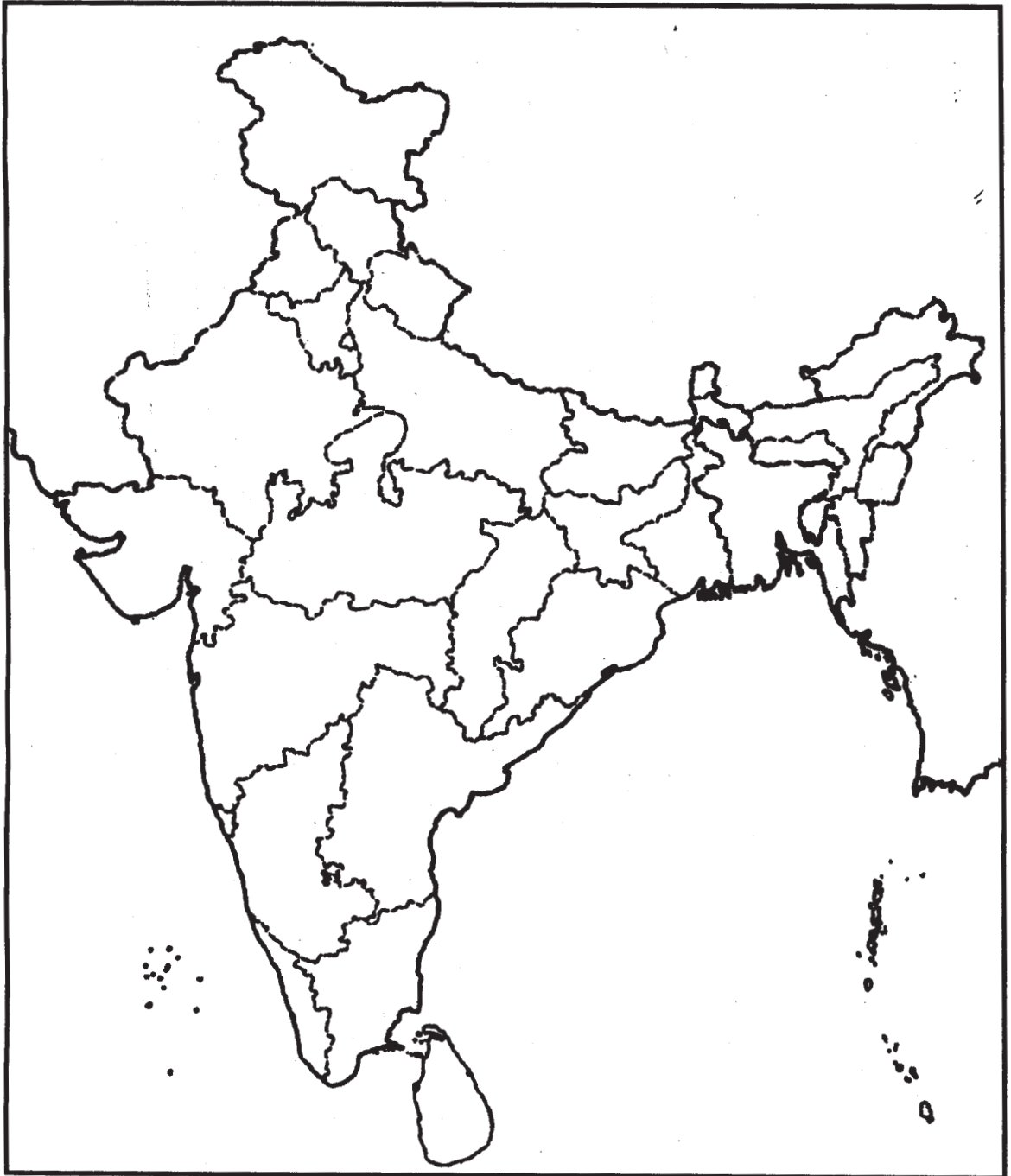

QUESTION PAPER CODE 32/1

1. Name the oldest Japanese book printed in 868 A.D. 1

OR

- Name the two countries of Western Europe where the novel first took firm root. $\frac{1}{2} + \frac{1}{2} = 1$
2. What was the main purpose of launching multipurpose projects in India after Independence? 1
3. Which is the main source of energy in India? 1
4. Mention the two types of good quality iron ore found in India. $\frac{1}{2} + \frac{1}{2} = 1$
5. What is the basis of gender division in the society? 1
6. Name any two well-known social reformers who worked for the casteless society. $\frac{1}{2} + \frac{1}{2} = 1$
7. Mention the source of inspiration of Bharatiya Janata Party. 1
8. Who is a producer? 1
9. What is the main function of Consumer Protection Councils? 1
10. Mention any two ways in which consumers are exploited in the market. $\frac{1}{2} + \frac{1}{2} = 1$
11. Describe briefly any three economic effects of Non-Cooperation Movement. $3 \times 1 = 3$
12. Study the given passage carefully and answer the questions that follow: $1 + 2 = 3$

Satyagraha is not physical force. A satyagrahi does not inflict pain on the adversary; he does not seek his destruction ... In the use of satyagraha, there is no ill-will whatever.

Satyagraha is pure soul-force. Truth is the very substance of the soul. That is why this force is called satyagraha. The soul is informed with knowledge. In it burns the flame of love... Non-violence is the supreme dharma ...

It is certain that India cannot rival Britain or Europe in force of arms. The British worship the war-god and they can all of them become, as they are becoming, bearers of arms. The hundreds of millions in India can never carry arms. They have made the religion of non-violence their own ...

(12.1) What is the main difference between physical force and soul force? 1

(12.2) Why can't Indians carry arms? Explain. 2

Note: Below are given three Groups A, B and C for questions number 13 and 14.
Select anyone group for answering these two questions.

GROUP A

13. Describe briefly the effects of Rinderpest in Africa in the 1890s. 3x1=3

14. Explain the impact of the First World War on Indian industries. 3x1=3

GROUP B

13. Explain any three problems faced by the Indian cotton weavers by the turn of the nineteenth century. 3x1=3

14. Explain the social changes which led to the need for the underground railways in London. 3x1=3

GROUP C

13. How was the food problem solved in Britain after the scrapping of the 'Corn Laws'? Explain. 3x1=3

14. What was the tradition of 'London Season'? Explain different forms of entertainment that came up in nineteenth century England to provide leisure activities for the people. 1+2=3

15. "The print culture created the conditions within which the French Revolution occurred." Support the statement giving three arguments. 3x1=3

OR

"Colonial administrators found vernacular novels a valuable source of information on native life and customs." Support the statement with suitable examples. 3x1=3

16. How do industries pollute air and water? Explain with examples. $1\frac{1}{2}+1\frac{1}{2} = 3$

17. What are public interest groups? How do they look after the public interests? Explain. 1+2=3

18. Compare India and Sri Lanka on the basis of any three indicators of Human Development Index for 2004. 3x1=3

19. Explain any four measures introduced by French Revolutionaries to create a sense of collective identity among the people of France. 4x1=4

OR

- Explain any four challenges faced by the 'New Republic of Vietnam' after 1945. 4x1=4
20. Explain any four human activities which are mainly responsible for land degradation in India. 4x1=4
21. Look at the given picture carefully and answer the questions that follow: 1+2+1=4



- (21.1) Name the crop shown in the picture.
- (21.2) State the climatic conditions required for cultivation of this crop.
- (21.3) Name the two major regions of growing this crop.

Note: The following question is for the **Blind Candidates only**, in lieu of Q. No.21.

- Explain briefly any four features of intensive subsistence farming in India. 4x1=4
22. How do physical and economic factors influence the distribution pattern of the Indian Railway network? Explain with examples. 2+2=4
23. Describe any three demands of the Sri Lankan Tamils. How did they struggle for their demands? 3+1=4
24. Describe any four aspects of life in which women are discriminated in Indian society. 4x1=4
25. Explain how democracies lead to peaceful and harmonious life among citizens. 4x1=4

26. What is unorganised sector? Describe the working procedure of this sector. 1+3 = 4
27. What are Self-Help Groups? Describe, in brief, their functioning. 1+3 = 4
28. What are multinational companies? How do they control production in other countries? Explain with examples. 1+3 = 4
29. Six features with serial numbers (1) to (6) are marked in the given political outline map of **India**. Identify these features with the help of the following information and write their correct names on the lines marked in the map: 6x1 = 6
- (1) A region of large scale industries in 1931
 - (2) A centre of overseas trade during seventeenth century
 - (3) A Bauxite Mine
 - (4) A Mica Mine
 - (5) A Woollen Textile Centre
 - (6) Terminal station of East-West Corridor

OR

Locate and label the following items with appropriate symbols on the given political outline map of **India** :

6x1 = 6

- (1) Chauri-Chaura
- (2) Bardoli
- (3) Koyna - Dam
- (4) Rawat Bhata - Nuclear Power Plant
- (5) Salem - Iron and Steel Plant
- (6) Bhubaneshwar - Software Technology Park

Note: The following questions are for the **Blind Candidates only**, in lieu of Q. No.29.

- (29.1) Name anyone large scale industrial region developed in 1931 on the western coast of India.

(29.2) Name anyone important overseas trade centre of seventeenth century located on the eastern coast of India.

(29.3) Name the state where Rawat Bhata Nuclear Plant is located.

(29.4) In which state is Koyna Dam located?

(29.5) Name the Software Technology Park of Orissa.

(29.6) Which is the easternmost city of East-West Corridor?

6x1=6

For question no. 29

प्रश्न सं. 29 के लिए

Outline Map of India (Political)

भारत का रेखा-मानचित्र (राजनीतिक)

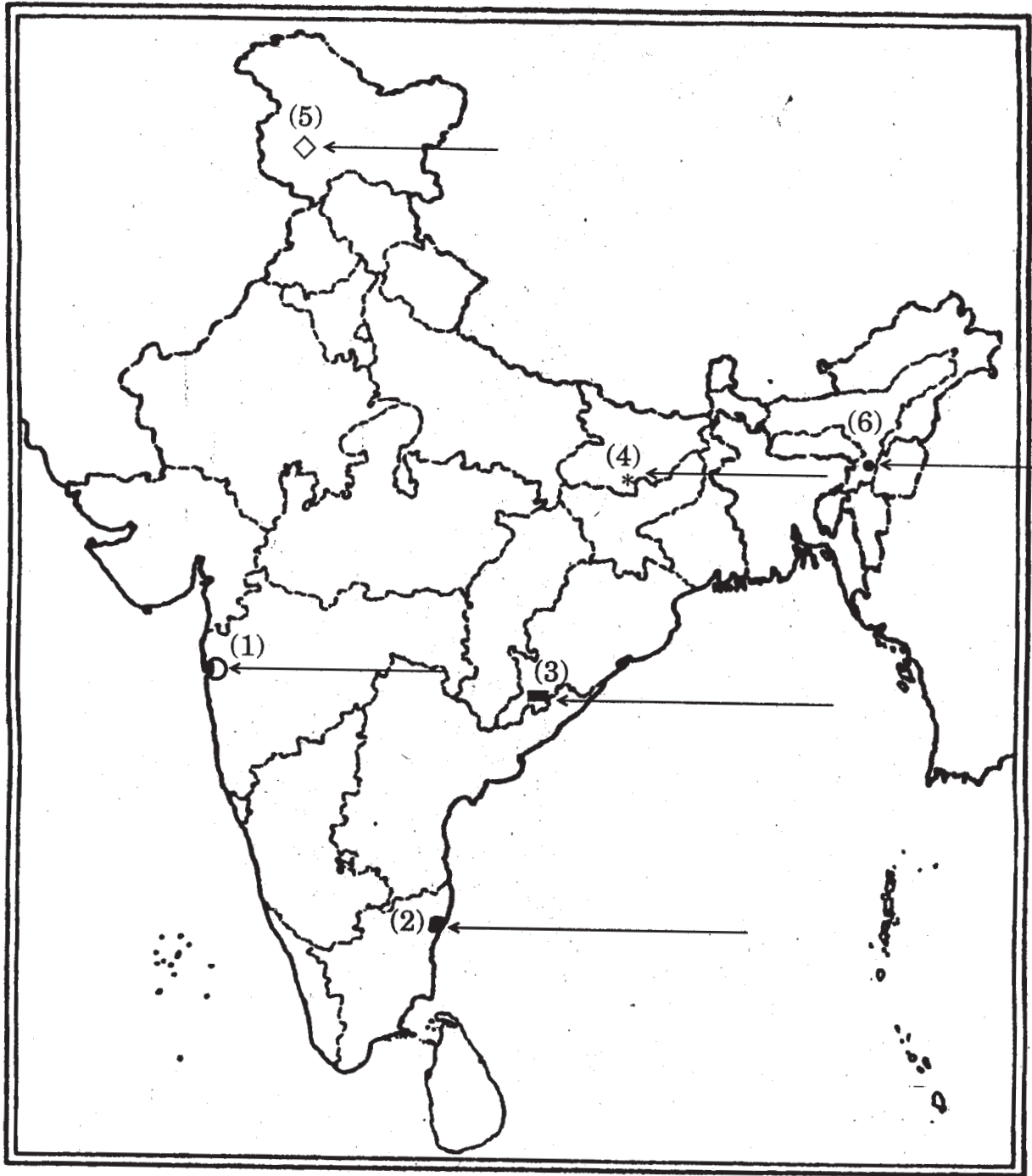

For question no. 29 OR

प्रश्न सं. 29 अथवा के लिए

Outline Map of India (Political)

भारत का रेखा-मानचित्र (राजनीतिक)

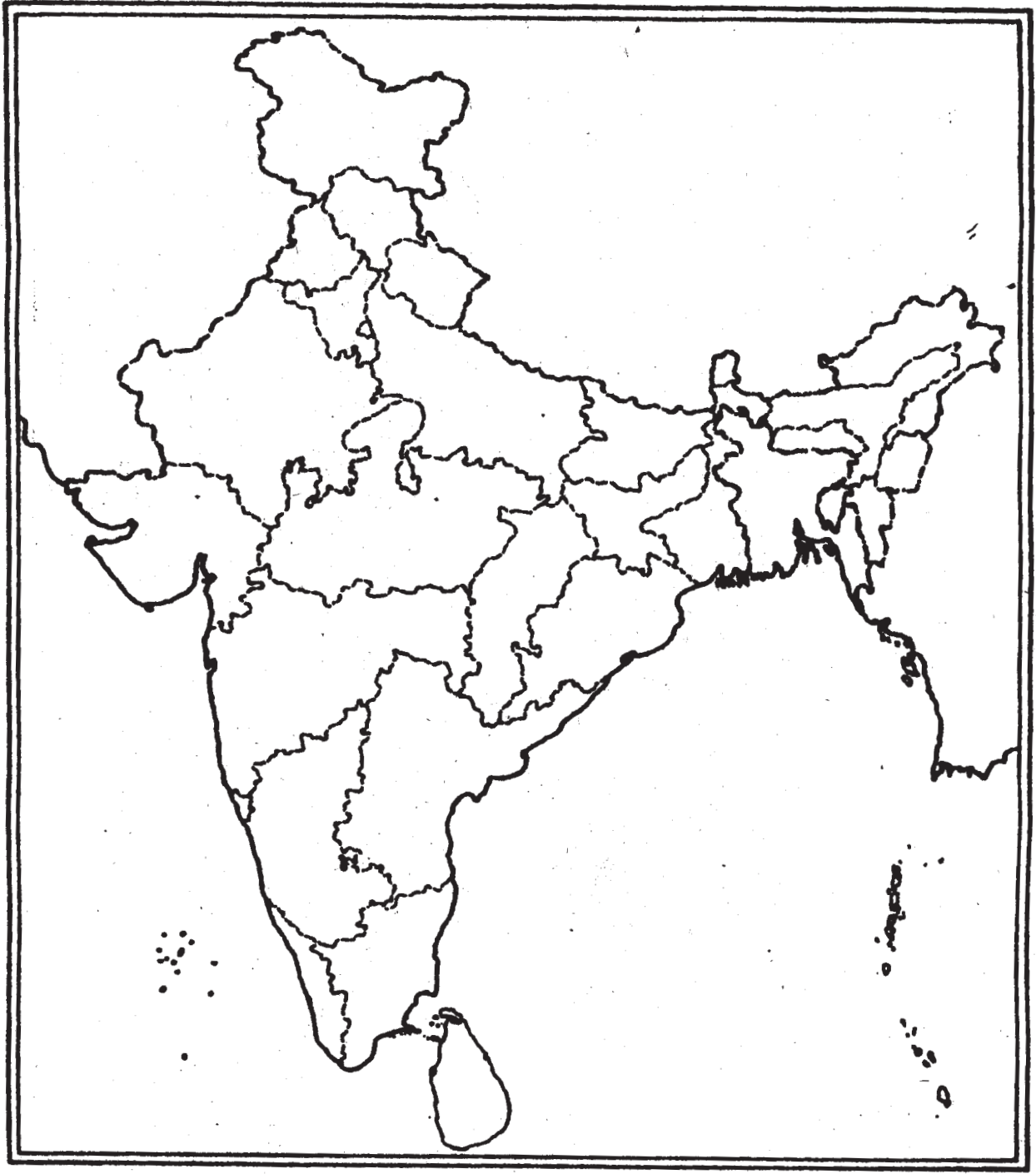

Marking Scheme — Social Science

General Instructions

1. The Marking Scheme provides general guidelines to reduce subjectivity in the marking. The answers given in the Marking Scheme are suggested answers. The content is thus indicative. If a student has given any other answer which is different from the one given in the Marking Scheme but conveys the meaning, such answers should be given full weightage.
2. Evaluation is to be done as per instructions provided in the Marking Scheme. It should not be done according to one's own interpretation or any other consideration. Marking Scheme should be strictly adhered to and religiously followed.
3. If a question has parts, please award marks in the right hand side for each part. Marks awarded for different parts of the question should then be totalled up and written in the left hand margin and circled.
4. If a question does not have any parts, marks be awarded in the left-hand margin.
5. If a child has attempted an extra choice question, answer of the question deserving more marks should be retained and the other answer scored out.
6. While evaluating the answer book it should be remembered that Social Science course at this stage is a part of general education and therefore does not require a specialized study of the five subjects- History, Geography, Civics, Economics & Disaster Management which comprise it.
7. Except for questions which require recall of information, the responses of students should be evaluated in terms of the understanding that they reflect. Listing down of points without any explanation may not be proper indication of the examinee's understanding.
8. A mere listing of a large number of points should not be seen as a better answer than fewer points well explained. The answers of the latter type should be given credit.
9. Reference to the page number of the prescribed text books has been given for various questions. This is for the information of the examiners and a reading of these pages of the text books may be useful in assessing the answer scripts. Page number in the Marking Scheme refers to the N.C.E.R.T books (latest edition)
10. A full scale of marks 0 to 80 has to be used. Please do not hesitate to award full marks if the answer deserves it.

Specific Instructions

12. The Marking Scheme carries only suggested value points for the answers. These are only guidelines and do not constitute the complete answer. The students can have their own expression and if the expression is correct, the marks should be awarded accordingly.
13. Some of the questions may relate to higher order thinking ability / skills (HOTS). These questions have been indicated separately by putting * on the question number. These questions are to be evaluated carefully and the students' understanding / analytical ability may be judged

QUESTION PAPER CODE 32/1/1

1 Meaning of liberalism :

Liberalism stood for freedom for the individual and equality of all before the law/

It meant for freedom of markets and the abolition of state imposed restriction on the movements of goods and capital

Page 9

1

OR

Main base of colonial economy of Vietnam –

Agriculture/Rice cultivation and rubber plantation.

Page 33

2 Sources of fresh water in India

1. Surface run off
2. Ground water

Page 23

$\frac{1}{2} + \frac{1}{2} = 1$

3 Main ferrous minerals: -

1. Iron ore
2. Manganese

Page 51

$\frac{1}{2} + \frac{1}{2} = 1$

4 Largest solar plant

Madhapur (Bhuj)

Page 62

1

5	The two major ethnic groups of Belgium : 1. French 2. Dutch	Page 2	$\frac{1}{2} + \frac{1}{2} = 1$
6	Tommie Smith & John Carlos tried to draw international attention to racial discrimination by wearing black socks and no shoes / The black-gloved raised clenched fists with heads bowed.	Page 30	1
7	People belonging to the same religion often feel that they do not belong to the same community because they do not have the same interest and aspirations in every context.	Page 32	1
8	The main criterion for comparing the development: - Income	Page 8	1
9	Meaning of average income:- The total income of the country divided by its total population is known as average income	Page 8	1
10	Meaning of sustainability of development :- To raise the level of the present development, but not at the cost of quality of life of future generations / It refers to the sustenance of development over a long period.	Page 14	1
11	Romanticism sought to develop a particular form of nationalist sentiments : - 1. Romantic artists and poets generally criticized the glorification of reason & science and focused on emotion, intuition and mystical feelings. 2. Created a sense of a shared collective heritage, a common cultural past as the basis of a Nation. 3. Emphasised on vernacular language 4. Any other relevant point (Any three points to be explained)	Pages 13,14	$3 \times 1 = 3$

OR

The French policy makers wanted to educate the people of Vietnam: -

1. Civilizing mission
2. To introduce modern ideas to the colony
3. Needed educated local labour force
4. To counter China's influences on Vietnam
5. To create Asiatic France solidly tied to European France
6. Any other relevant point

(Any three points to be explained)

Page 34

3x1 = 3

12 Features of Civil Disobedience Movement of 1930: -

1. People wanted to break colonial laws.
2. They broke the salt law in different parts of the country
3. Foreign cloth was boycotted
4. Liquor shops were picketed
5. Peasants refused to pay revenue & chaukidari taxes.
6. Village officials resigned from their posts
7. Forest people violated forest laws
8. Large-scale participation of women.

(Any three points to be described)

Pages 63,64

3x1 = 3

13* (13.1) It was the inalienable right of the Indian people

1. to have freedom
2. to enjoy the fruits of their toil.
3. to have the necessities of life
4. to have full opportunities for growth

(Any one point)

1 mark

(13.2) British govt. exploited the Indian masses: -

1. Politically
2. Culturally
3. Spiritually
4. Economically

(Any two points to be explained)

2 marks

Page no. 63

1 + 2 = 3

GROUP A

14 **Group 77:** - It is a group of 77 developing countries that did not benefit from the growth of western economies. 1 mark

1. Real control over their natural resources
2. More development assistance
3. Fair prices for raw materials
4. Better access for their manufactured goods in developed countries

(Any two points to be explained)

2 marks
Page 100

1+2 = 3

15 East India Company captured regular supply of cotton & silk goods from Indian weavers: -

1. The East India Company established the political power.
2. The Company tried to eliminate the existing traders and brokers connected with the cloth trade.
3. It appointed a paid servant called the Gomastha to supervise weavers, collect supplies and examine the quality of cloth.
4. They provided advance payment to prevent weavers from dealing with other buyers.
5. Any other relevant point

(Any three)

Page 115

3 x 1 = 3

GROUP B

14 The average worker in the mid nineteenth century was not a machine operator but the traditional crafts person and labourer: -

1. Very low percentage of the work force was employed in industrial sector.
2. Large portion of the output came from domestic units.
3. Small innovations in non-mechanized sector was the basis of growth
4. Technological changes occurred slowly.
5. New technology was expensive
6. Any other relevant example

(Any three points to be explained)

Page 108

3x 1 = 3

15 Measures taken to decongest London in the 19th and 20th centuries: -

1. Greening the open spaces
2. Reducing pollution
3. Landscaping the city
4. Creating a Green Belt around London
5. Development of Garden City
6. Building of apartments
7. Building of family cottages
8. Any other relevant point

(Any three points)

Pages 132,133

3 x 1 = 3

GROUP C

14 The role of technology in removing hardship of availability of foods: -

1. Improvement in transport
2. Introduction of refrigerated ships
3. Reducing cost
4. Availability of varied diet
5. Better living conditions
6. Any other relevant point

(Any three points to be explained)

Pages 83,84

3x1=3

15 The development of cities influenced the ecology & environment: -

1. The City of Calcutta was built on marshy land.
2. Large amount of dung & wood was used as fuel
3. Running of steam engines on coal
4. High content of ash in coal from Raniganj mines
5. Use of rice husk as fuel in rice mills resulting in black soot.
6. Any other relevant point

(Any three points to be explained)

Page 149

3 x 1 = 3

16 Factors that affect the location of industries:-

1. Availability of raw material
2. Labour
3. Capital
4. Power
5. Market
6. Transport
7. Other services such as banking, insurance etc.
8. Any other relevant point

(Any three points to be explained)

Page 66

3x1 = 3

17 Power is shared among different organs of government.

1. Legislature : makes laws
2. Executive : implements laws
3. Judiciary : safeguards laws

Functions of each organ should be explained

Page 8

3x1 = 3

18 Consumer movement arose in India :-

1. Dissatisfaction among consumers due to unethical practices by sellers
2. Non availability of legal system for consumer protection
3. Protection of consumers against unfair trade practices.
4. Malpractices in ration shops
5. Rampant food shortages
6. Any other relevant point

(Any three points to be explained)

Page 77

3x1 = 3

19 Print not only stimulated the publication of conflicting opinions but also connected them:-

Print resulted in the publication of many books on religion and society :

1. Persian newspaper 'Jam-I-Jahan Nama' and 'Shamsul Akhbar'
2. Gujarati newspaper the 'Bombay Samachar',

3. 'Ramcharitmanas' by Tulsidas
4. Debates among social and religious reformers
5. 'Sambad Kaumudi' and the 'Samachar Chandrika' to oppose its opinion
6. Publishing of 'fatwas' by Ulamas- Deoband Seminary
7. Printed texts and newspapers

(To be assessed as a whole)

Pages 169-170

4x1 = 4

OR

Prem chand's novels are filled with all kinds of powerful characters drawn from all sections of society:-

1. Aristocrats and landlords
2. Middle level peasants
3. Landless labourers
4. Middle class professionals
5. Women characters
6. Any other point

(Any four points)

Page 198

4x1 = 4

20 **Classification of resources on the basis of exhaustibility :-**

- (a) Renewable resources
- (b) Non- Renewable resources

1 mark

Characteristics of Renewable Resources

1. They can be renewed or reproduced.
2. Available in abundance
3. Cause no pollution
4. They may be continuous or flow resources
5. Examples: Solar, Wind Energy , Forest & wildlife etc
6. Any other relevant point

(Any three points)

1 ½ mark

Characteristics of Non- renewable Resources

1. These resources take millions of years in their formation.
2. Finite and deplete with time
3. Causes pollution
4. They are further divided into recyclable and non-recyclable
5. Examples : iron ore, manganese and fossil fuels (coal, petrol etc)
6. Any other relevant point

(Any three points)

1 ½ marks

Pages 1 and 2 1+1½ +1½=4

21* (21.1) Sugarcane

1 mark

(21.2) Temperature – 21° c to 27° c

Rainfall – 75 cms - 100 cms.

OR

It grows in hot and humid climate

2 marks

(21.3) Major producing states: U.P., Maharashtra, Karnataka, Tamil Nadu, Andhra Pradesh, Bihar, Punjab and Haryana

(Any two States)

½ + ½ = 1

Page 40 1+2+1 = 4

FOR THE BLIND CANDIDATES ONLY :

Characteristics of commercial farming in India

1. Use of high yielding variety of seeds
2. High doses of chemical fertilizers
3. Use of insecticides & pesticides
4. Different varieties in different regions
5. It also includes single crop farming (plantation)
6. Any other relevant point

(Any four points to be explained)

Page 35

4 x 1 = 4

22 Road transport is more useful than rail transport in India:-

1. Lower construction cost
2. Roads can traverse comparatively more dissected and undulating topography
3. Roads can negotiate higher gradient of slopes and mountains
4. Road transport is economical for short distances
5. It provides door-to-door services
6. Road transport is used as a feeder to other modes of transport
7. Any other relevant point

(Any four points to be explained)

Page 82

4x1= 4

23 Social division affects politics :

1. A combination of politics and social division can be dangerous and explosive.
2. Competition between political parties in a democracy may divide any society.
3. These social divisions can be made into political divisions which can lead to conflicts, violence and disintegration of a country.
4. Example: N.Ireland & Yugoslavia

(Any one example to be explained)

Page 34

4 x 1 = 4

24 Pressure groups influence politics:

1. They try to gain public support and sympathy for their goals.
2. Influence media to pay more attention to their issues
3. They often organize protest activities.
4. Business groups also work as pressure groups.
5. Pressure groups are also formed or led by political parties.
6. Sometimes pressure groups create political parties.
7. Examples : Narmada Andolan, Assam Gana Parishad, etc

(Any four points to be explained with example)

Page 66

4x1 =4

- 25*
1. Democracies have to accommodate various social divisions.
 2. This reduces the possibilities of tension and conflicts among ethnic groups , caste, community etc.

3. In a democracy people learn to respect differences and negotiate.
 4. In a democracy it is a rule by the majority, however the majority needs to work with a minority.
 5. Democracy remains democracy only as long as every citizen has a chance of being in majority at some point of time.
 6. Any other relevant point
- (Any four points with an example)
- Page 96 4 x 1 = 4
- 26 Organized sector :
- It covers those enterprises or places of work where employment is on regular basis and follow rules & regulations laid by the Govt. 1 mark
- Working conditions :
1. Workers enjoy security of employments.
 2. Expected to work only a fixed number of hours
 3. Workers get other benefits like paid- leave, provident fund, gratuity etc.
 4. Get Safe working environment etc.
 5. Any other relevant point
- (Any three points to be explained)
- 1x3 =3
Page 30-31 1 + 3 = 4
- 27 Transactions are made in money:
1. It becomes easier to buy and sell goods and services with money to make transactions.
 2. Examples of a farmer or shoe maker or any other relevant example
- Page 39 2 + 2 = 4
- 28* Globalization and competition among producers has been of advantage to the consumer :
1. It has resulted in greater choice for the consumers.
 2. Improvement in the quality of goods
 3. Reduction in prices
 4. Raising of standard of living
 5. Any other relevant point.
- (Any four points)
Page 66 1 x 4 = 4

29 Please see the filled up maps attached.

FOR BLIND CANDIDATES ONLY

(29.1) Madras

(29.2) Bombay

(29.3) Karnataka

(29.4) Andhra Pradesh

(29.5) Nellore

(29.6) Porbandar

6 x 1 = 6

Q. No. 29

Outline Map of India (Political)

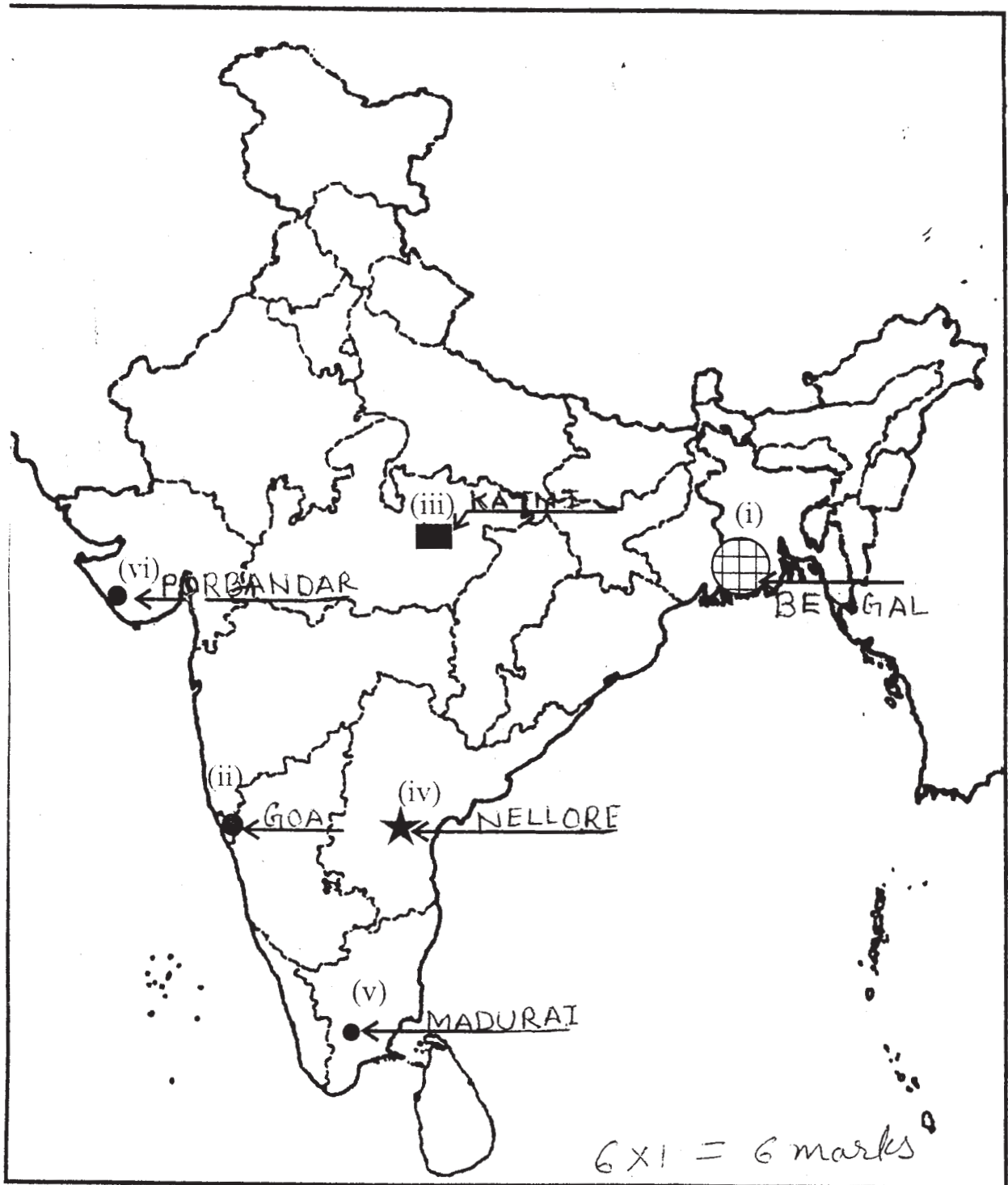

Or
अथवा

Q. No. 29

Outline Map of India (Political)

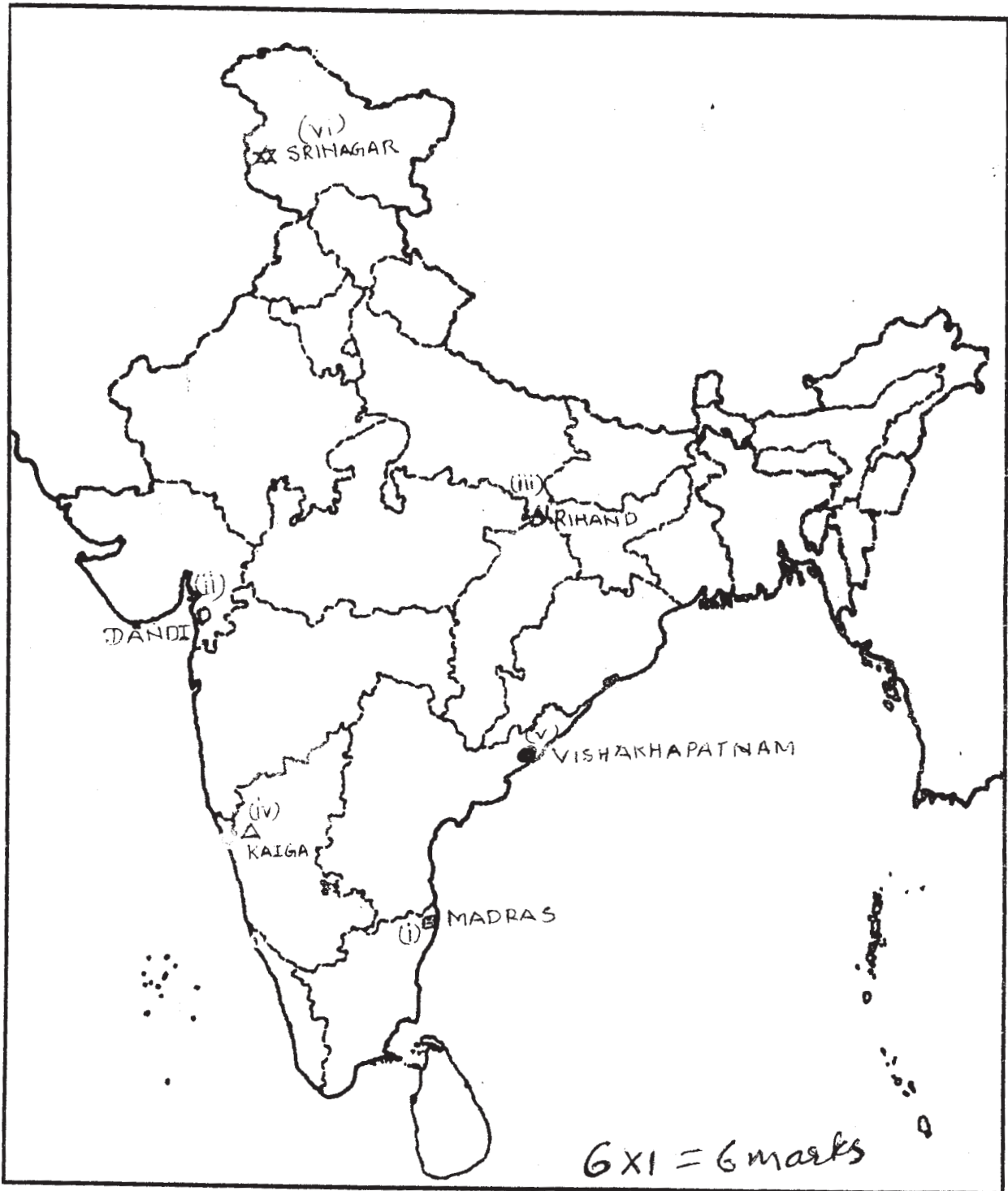

QUESTION PAPER CODE 32/1

1 Diamond Sutra Page 154 1

OR

England & France Page 156 $\frac{1}{2} + \frac{1}{2} = 1$

2 The main purpose was to integrate development of agriculture and village economy with rapid industrialization and growth of urban economy. Page 26 1

3 Coal Page 58 1

4 Magnetite & Haematite Page 52 $\frac{1}{2} + \frac{1}{2} = 1$

5 Gender division is based on social expectations and stereotypes Page 40 1

- 6
1. Mahrishi Dayanand Saraswati
 2. Raja Ram Mohan Roy
 3. Jyoti Ba Phule
 4. Mahatma Gandhi
 5. B.R.Ambedkar
 6. Periyar Rama Swamy

(Any two points)

Page 49 $\frac{1}{2} + \frac{1}{2} = 1$

7 Ancient culture and values (Cultural Nationalism, Hindutav) Page 80 1

8 People producing goods and services are called producers Page 19 1

- 9
1. They guide consumers on how to file cases in the consumer court
 2. Sometimes they represent individual consumer in the consumer court
 3. With the financial help of the government they create consumer awareness among the people

(Any one point)

Page 84 1

- 10
1. Use of false weights and measures
 2. Adulteration
 3. Duplicate goods
 4. Lack of safety devices in the product
 5. Selling the product beyond date of expiry
 6. Not giving proper information of the product
 7. Black marketing

(Any two points)

Pages 76-77 $\frac{1}{2} + \frac{1}{2} = 1$

- 11
1. Foreign goods were boycotted
 2. Liquor shops were picketed
 3. Foreign clothes were burnt
 4. The import of foreign clothes was reduced
 5. Merchants and traders refused to trade in foreign goods or finance foreign trade
 6. Any other relevant point

(Any three points)

Page 58 $3 \times 1 = 3$

12* (12.1) Main difference between physical force and soul force-

- (1) Physical force inflicts pain, soul force doesn't
- (2) Soul force uses non violence and physical force uses violence

(Any one point)

1 mark

(12.2) Indians cannot carry arms as they have made Non-violence their religion

2 marks

Page 55 $1 + 2 = 3$

GROUP A

- 13
1. Rinderpest killed 90% of cattle in Africa.
 2. The loss of cattle destroyed African livelihood.
 3. Planters, mine owners and colonial government now successfully monopolized the scarce cattle resources to strengthen their power and to force Africans into the labour market.

4. Control over scarce resources of cattle enabled European colonizers to conquer and subdue Africa
5. Any other relevant point

(Any 3 points)

Page 87

3 x 1 = 3

- 14
1. The First World War created dramatically new situation in the industrial growth.
 2. British mills were busy with war production to meet the needs of army. India's import from Manchester declined.
 3. Suddenly Indian mills had a vast home market to supply.
 4. As the war prolonged Indian factories were called upon to supply war needs like jute bag, clothes for army uniform, tents, leather boots , horses and mule saddles etc.
 5. New factories were set up, old ones ran multiple shifts.
 6. Many workers were employed and were made to work for long hours
 7. Over the war years industrial production boomed.
 8. Any other relevant point

(Any three points)

Pages 121-122

3 x 1 = 3

GROUP B

- 13 Three problems faced by the Indian cotton weavers by the turn of the 19th Century:-
1. Export market collapsed.
 2. Local market shrunk.
 3. Market glutted with Manchester imports, produced by machines at lower cost
 4. Weavers could not compete with cheap imported goods.
 5. No sufficient supply of raw cotton of good quality and increase in price of cotton due to American war of independence
 6. Production by Manchester mills started in India.
 7. Any other relevant point

(Any three points)

Pages 116-117

3 x 1 = 3

- 14
1. Between the two world wars the responsibility for housing the working classes was accepted by the British state which built one million houses. The houses were built at the suburbs and this resulted in the expansion of city beyond the range.
 2. This made the new forms of transport like underground railways necessary
 3. Underground railways solved the means of travelling to the city.
 4. Any other relevant point

(Any three points)

Page 133

3 x 1 = 3

GROUP C

- 13
1. Food could be imported into Britain more cheaply than it could be produced within the country
 2. In eastern Europe, Russia and America, land was cleared and food production expanded to meet the British demand.
 3. Faster industrial growth in the mid 19th century led to higher income so that British could import food
 4. Any other suitable point

(Any three points)

Page 81-82

3 x 1 = 3

- 14 For the wealthy Britishers annual London Season meant conducting several cultural events like operas, theaters and classical music programmes. 1 mark

1. For working class it meant meeting in pubs to have a drink, exchange news and sometimes also to organize for political action and other forms of entertainment
2. Libraries, art galleries, museums were established.
3. Music halls were popular among the lower classes.
4. Cinema became great entertainment for mixed audience.
5. Industrial workers were encouraged to spend their holidays by sea (beaches).
6. Any other point

2 x 1=2

(Any two points)

Page 136

1 + 2 = 3

- 15 Print culture created the conditions within which French Revolution occurred-

1. Print popularized idea of the Enlightenment thinkers & they argued for the rule of reason rather than custom.

2. Print created a new culture of dialogue and debate
3. All value norms and institutions were re-evaluated and discussed by public.
4. By the 1780s there was an outpouring of literature that mocked the royalty and criticized their morality.
5. This literature circulated underground and led to the growth of hostile sentiments against the monarchy.
6. Any other relevant point

Pages 163-164 3 x 1 = 3

OR

1. Information provided by the vernacular novels were useful to the colonial administrators in governing the Indian society with its large varieties of communities and castes.
2. As outsiders British knew little about life inside Indian households.
3. Novels in vernacular languages had description of domestic life.
4. They showed how people dressed, their forms of religious worship, their beliefs and practices.
5. Some of the books were translated into English often by British administration or Christian missionaries.
6. Any other relevant point

(Any three points)

Page 191 3 x 1 = 3

16 Causes for air pollution

1. Presence of high proportion of undesirable gases like sulphur dioxide and carbon monoxide
2. Air borne particulate materials contain both solid and liquid particles like dust, sprays, mist, smoke and pollen
3. Smoke emitted by factories & automobile ignoring pollution norms
4. Leakage of toxic gas eg. Bhopal gas tragedy

Causes for water pollution

1. Discharge of organic and inorganic industrial waste and effluents into rivers
2. Electroplating industries that let out dyes, detergents, acids, salts and heavy metals like lead and mercury, pesticides, fertilizers, synthetic chemicals with carbon, plastics and rubber into water bodies
3. Discharge of major solid wastes into water bodies
4. Any other relevant point

(Any three points)

Page 78 1½ + 1½ = 3

- 17 Public interest group is a group which promote collective rather than selective good
1 mark
1. They aim to help groups other than their own members.
 2. They look after public interest by mobilizing people , creating awareness and by exerting influence on the government.
 3. For example BAMCEF (Backward and Minorities Community Employees Federation) is an organization largely made up of government employees that campaigns against caste discrimination 2 marks
- (Any two points) Page 64 1 + 2 = 3
- 18
1. Per capita income,
 2. Life expectancy at birth
 3. Literacy rate for 15+ years population
 4. Gross enrolment ratio for three levels
 5. Sri Lanka is much ahead of India
 6. India's HDI rank (126th) is far behind.Srilanka's 93rd rank
- (Any three points) Page 13 3x1=3
- 19
1. The idea of 'la patrie' (the fatherland) and 'la cityon' (the citizen) emphasized the notion of a united community enjoying equal rights under a constitution.
 2. New French tri-colour flag
 3. The Estates General was renamed as the National Assembly.
 4. New hymns were composed , oaths taken and martyrs commemorated
 5. Centralized administrative system which formulated uniform laws for all citizens like uniform weights and measures
 6. Regional dialects were discouraged and French as spoken in Paris became common language of the nation.
- (Any four points) Page 5 4 x 1 = 4

OR

1. The French tried to regain control by using the emperor Bao Dai as their puppet.
2. Vietminh were forced to retreat to hills.

3. Defeat of the French at Dien Bien Phu led to Geneva conference
4. At Geneva conference Vietnam was divided into north under Ho Chi Minh and south under Bao Dai
5. Bao Dai Government was overthrown by Ngo Dinh Diem
6. His dictatorial rule was opposed by united opposition under the banner of NLF (National Liberation Front)
7. NLF effort to unify Vietnam under Ho Chi Minh led to entry of U.S. It sent troops and arms to prevent the establishment of communist government

(Any four points)

Pages 43-44

4 x 1 = 4

- 20
1. Deforestation
 2. Overgrazing of animals
 3. Mining and quarrying
 4. Mineral processing like grinding of limestone for cement industry
 5. Industrial effluents sent out of factories without proper treatment

(Any four points)

Page 7

4 x 1 = 4

21* (21.1) Rice

(21.2) Temperature above 25° C, Rainfall above 100 cm

(21.3) (1) The plains of north

(2) The plains of north eastern India, coastal areas and the deltaic regions

1+2+1= 4

Note :- If any student identified this crop as wheat or sugarcane & answered accordingly, full credit be given

* Note : Question **for Blind Candidates only**

1. labour an intensive farming
2. Practised in areas of high population pressure on land
3. Use of high doses of biochemical inputs
4. Use of irrigation
5. Practised on uneconomical land holdings
6. Any other relevant point

(Any four points)

Page 35

22 Physical factors:

1. The northern plains with their vast level land, high population density provide the most favourable condition for its development.
2. The Himalayan mountainous regions are unfavourable for construction of railway lines due to high relief and sparse population.
3. It is difficult to develop railway lines on sandy plains of western Rajasthan and swamps of Gujarat.
4. Forested areas of Chhattisgarh and northeast India.
5. Any other relevant point

(Any two points)

Economic factors:

1. Rich agricultural resources in northern plains provided the most favourable conditions for their growth
2. The development of Konkan railways has facilitated the movement of passengers and goods in this most important economic region.
3. Any other relevant point

(Any two points)

Page 85

4 x 1 = 4

23 Three demands of Sri Lankan Tamils-

1. Recognition of Tamil as official language
2. More autonomy to provinces populated by the Tamils
3. Equality of opportunity in securing education and jobs
4. Any other relevant point

(Any three points)

1. Forming political organization
2. Civil war
3. Any other relevant point

(Any one point)

Page 4

3 + 1 = 4

24 Four ways in which women are discriminated:

1. Selective sex abortions
2. Numbers of dropouts from the school are more among girl students.
3. Domestic violence

4. Dowry harassment
 5. Women are paid less for the same work than men
 6. Disparity in political representation
 7. Any other relevant point
- (Any four points) Page 43 4x1 = 4
- 25* Democracies lead to peaceful harmonious life among citizen in following ways :-
1. Democracy accommodates various social divisions.
 2. Democracy develops a procedure to conduct their competition.
 3. Democracy evolves mechanism to negotiate the differences.
 4. Democracy reduces the possibility of tension between groups becoming explosive/violent.
 5. Any other relevant point
- (Any four points) Page 96 4 x 1 = 4
- 26 Unorganized sector is a sector which has small and scattered units largely outside the control of the government
- 1 mark
1. Jobs are low paid and often not regular
 2. No provision for overtime, paid holidays leave.
 3. Employment is not secure. People can be asked to leave without any reason.
 4. Any other relevant point
- (Any three points) 3 x 1 = 3
- Page 31 1 + 3 = 4
- 27 Self Help Group is a group of rural poor women numbering between 15-20 members who pool up their savings
- 1 mark
1. They save from Rs.25 to Rs.100 per months
 2. Members take loans from the group on interest lesser than the interest charged by money lenders
 3. After a year or two if the group is regular in saving, it becomes eligible for availing loan from the bank
 4. The group is responsible for the repayment of loan
 5. Any other relevant point
- (Any three points) 3 x 1 = 3
- Pages 50-51 1 + 3 = 4

28* MNC is a company that owns or controls production in more than one nation

1. MNCs set up factories and offices for production on their own.
2. MNC's set up production jointly with some of the local companies of the host countries.
3. MNC's buy up local companies and then expand their production.
4. Large MNCs in developed countries place orders for production with small producers.
5. Parakh foods and Cargill are the example (Any other MNCs example)

Any other relevant point

Pages 51-58

1 + 3 = 4

29 Filled in Map attached

FOR BLIND CANDIDATE ONLY: -

(29.1) Bombay

(29.2) Hoogle / Masulipatam / Madras

(29.3) Rajasthan

(29.4) Maharashtra

(29.5) Bhubaneshwar

(29.6) Silcher

6

For question no. 29

प्रश्न सं. 29 के लिए

Outline Map of India (Political)

भारत का रेखा-मानचित्र (राजनीतिक)

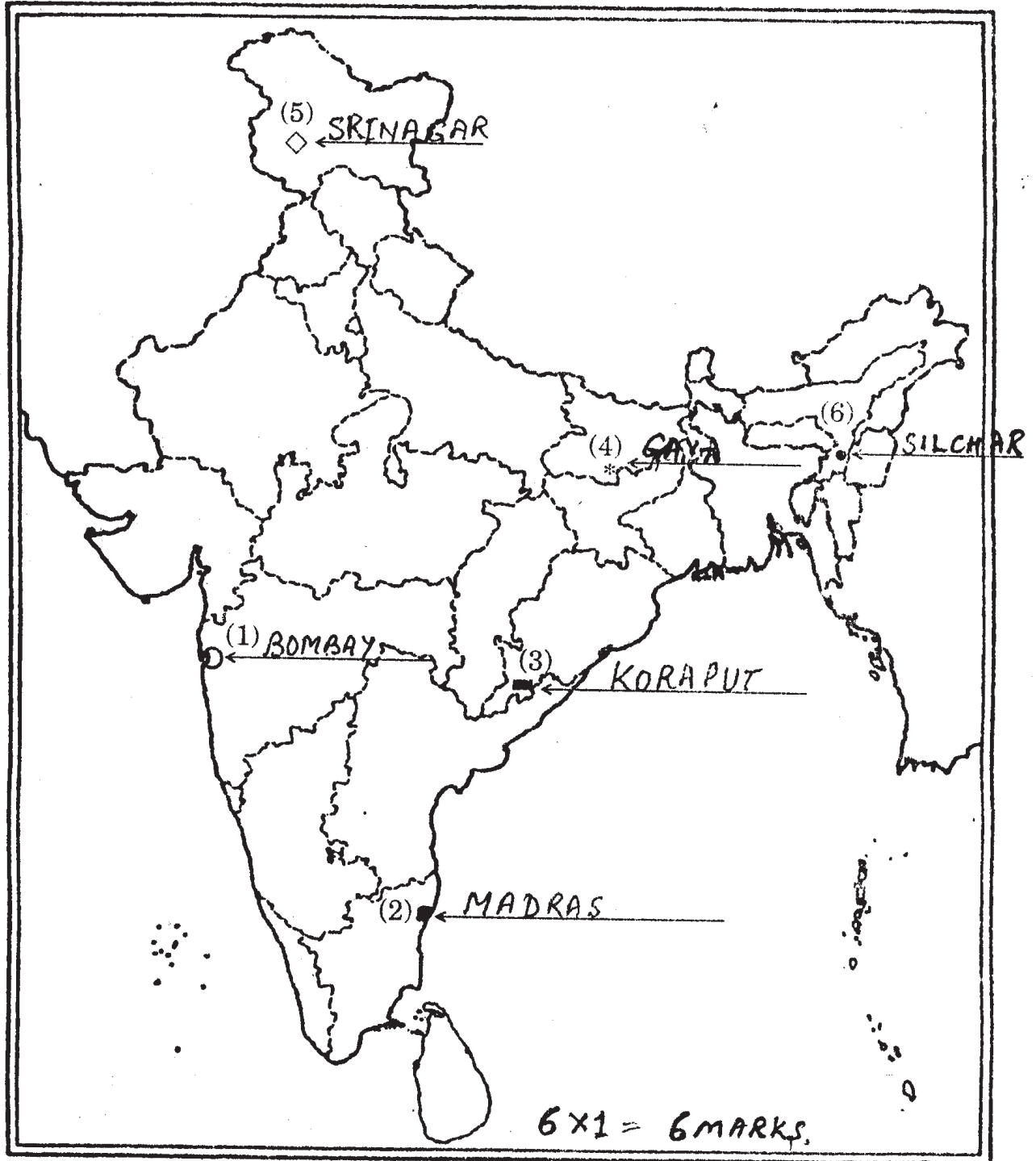

For question no. 29 OR

प्रश्न सं. 29 अथवा के लिए

Outline Map of India (Political)

भारत का रेखा-मानचित्र (राजनीतिक)

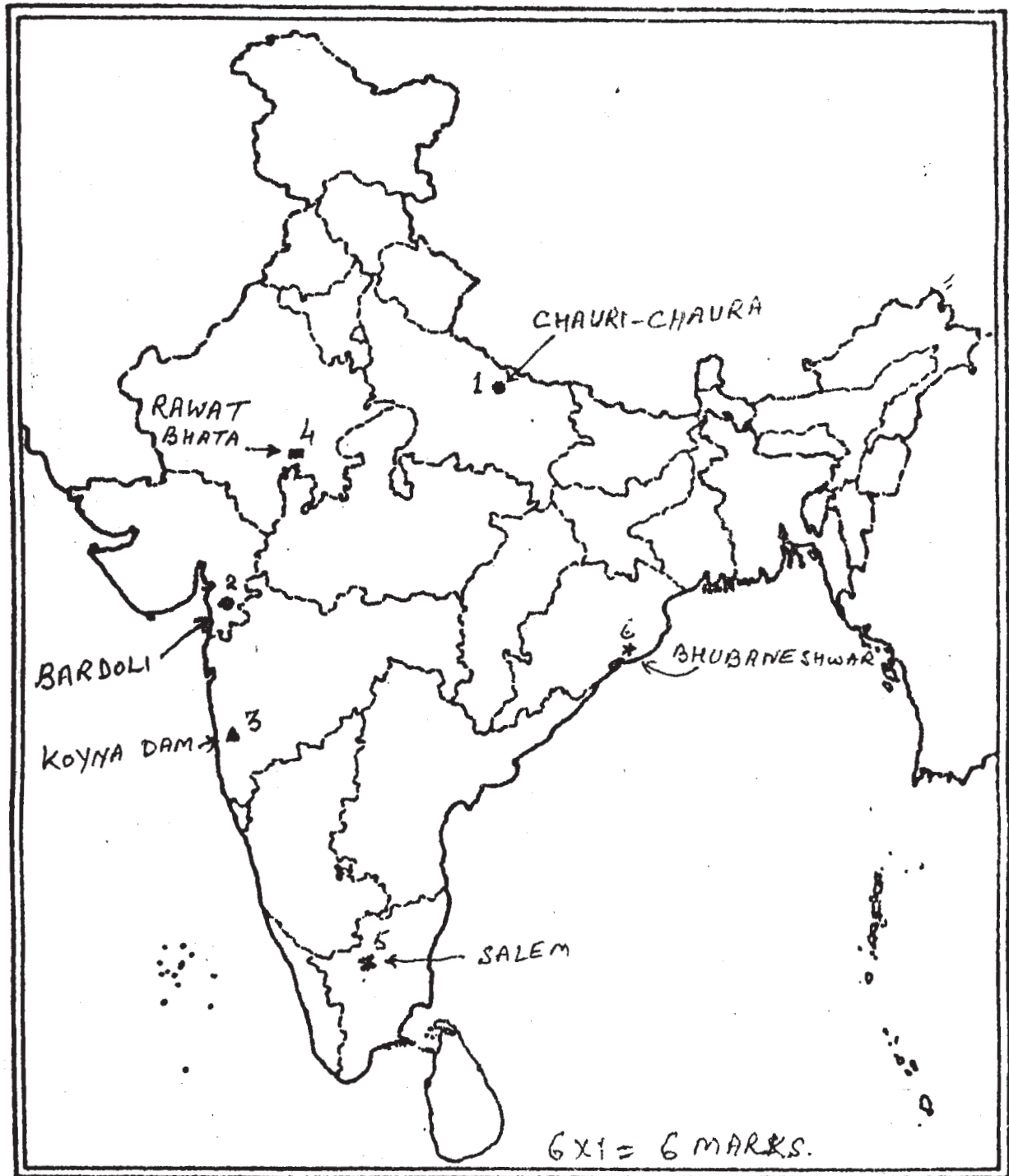

संस्कृतम् (सम्प्रेषणाधारितम्)

निर्धारित समय : 3 घण्टे

अधिकतम अंक : 100

निर्देशाः :

1. अस्मिन् प्रश्नपत्रे चत्वारः खण्डाः सन्ति ।
2. प्रतिखण्डम् उत्तराणि पृथक् प्रदत्तायाम् उत्तरपुस्तिकायां लेखनीयानि ।
3. प्रत्येकं खण्डम् अधिकृत्य उत्तराणि एकस्मिन् स्थाने क्रमेण लेखनीयानि ।
4. प्रश्नपत्रे उत्तराणि न लेखनीयानि ।
5. प्रश्नसंख्या प्रश्नपत्रानुसारम् अवश्यमेव लेखनीया ।
6. सर्वेषां प्रश्नानाम् उत्तराणि संस्कृतेन लेखनीयानि ।

प्रश्न पत्र संख्या 52/1

खण्डः 'क'

15 अङ्काः

(अपठित - अवबोधनम्)

1. अधोलिखितम् अनुच्छेदद्वयं पठित्वा प्रदत्तप्रश्नान् उत्तरत-

(अ) प्रथमः अनुच्छेदः

5

संस्कृतभाषायाम् आदर्शपुरुषरूपेण, मर्यादापुरुषरूपेण वा भगवतः श्रीरामस्य वर्णनं महर्षिवाल्मीकिना स्वमहाकाव्येऽनर्घैः अक्षरैः चित्रितम् । नाटकेषु मुख्यतः महाकविः भासः प्रतिमानाटके अभिषेकनाटके च कृतवान् । ततो महाकविः भवभूतिः उत्तररामचरिते महावीरचरिते च मर्यादापुरुषोत्तमिमम् अवर्णयत् । महाकाव्ये महाकविः कालीदासः रघुवंशे वर्णितवान् । ये ये महाकवयः नाटककाराः अस्य वर्णनं कुर्वन्ति ते सर्वे चरित्रमस्य अलौकिकं वर्णयन्ति । वयं भारतीया एव न सर्वेऽपि सांसारिकाः जनाः पूजयन्ति महान्तं पुरुषमेनम् । अस्य चरितस्य कारणाद् देशेऽस्माकं पर्वद्वयं मान्यतेऽत्युत्साहेन-विजयदशमी दीपावली च ।

प्रश्नाः

I. एकपदेनोत्तरत ।

½×2 = 1

(i) वाल्मीकिः आदर्शपुरुषं कस्मिन् अवर्णयत्?

(ii) उत्तररामचरितं कस्य कृतिः?

II पूर्णवाक्येनोत्तरत । 1×2 = 2

(i) अस्माकं देशे पर्वद्वयं कथं मान्यतेऽत्युत्साहेन?

(ii) के कस्य चरित्रम् अलौकिकं वर्णयन्ति?

III. यथानिर्देशमुत्तरत । ½×4 = 2

(i) 'अवर्णयत्' अस्याः क्रियायाः कर्तृपदं किम्?

(ii) 'अक्षरैः' इति पदस्य किम् विशेषणम् ?

(iii) 'अद्भुतम्' अस्य पर्यायं लिखत ।

(iv) 'पारलौकिकाः' अस्य विलोमपदं लिखत ।

(ख) द्वितीयः अनुच्छेदः

10 अंकाः

चीनदेशस्य प्रख्यातः दार्शनिकः प्रतिदिनं प्रातः पर्वते अभ्रमत् । मार्गे तस्य मित्रम् अमिलत् यः तं प्राणमत् परं स दार्शनिकः अर्धहोराऽनन्तरमददात् तस्य उत्तरं यतः स विचारेषु मग्नः अभवत् । एकदा मित्रस्य एको बन्धुः तेन सह आसीत् । सः स्वभावतः दार्शनिकमनमत् अग्रे गत्वा अवदत् । “अहो कीदृशं शोभनमस्ति प्रभातम् कीदृशानि मनोमोहकानि सन्ति दृश्यानि अत्र । दार्शनिकः स्वमित्रं तस्य बन्धुं च सक्रोधमपश्यत् । यथैव दिने दार्शनिकमित्रं तस्य गृहे प्राप्तः तु दार्शनिकः अकथयत् - 'तव बन्धुः तु अधिकमेव वदति, पुनः एनं मद्गृहे मा आनय । एष सर्वान् दर्शयति एतानि सुन्दराणि दृश्यानि ।'

प्रश्नाः

I. एकपदेनोत्तरत ।

½×4 = 2

(i) कः पर्वते अभ्रमत्?

(ii) दार्शनिकः कदा नमस्कारस्य उत्तरम् अददात् ?

(iii) दार्शनिकः स्वमित्रं कथमपश्यत् ?

(iv) बन्धुः कथं वदति ?

II. पूर्णवाक्येनोत्तरत ।

2×2 = 4

(i) गृहे प्राप्तं स्वमित्रं दार्शनिकः किम् अकथयत् ?

(ii) दार्शनिकस्य मित्रस्य बन्धुः अग्रे गत्वा किम् अवदत् ?

III. यथानिर्देशमुत्तरत ।

½×4 = 2

- (i) 'दृश्यानि' अस्य कि विशेषणम्?
(ii) 'तेन सह आसीत्' अत्र 'तेन' इति सर्वनामपदं कस्मै प्रयुक्तम्?
(iii) 'अवदत्' अस्याः क्रियायाः कर्तृपदं किम्?
(iv) 'असुन्दराणि' अस्य विलोमपदं किम्?

IV. अस्य अनुच्छेदस्य कृते उपयुक्तं शीर्षकं संस्कृतेन लिखत ।

2

खण्डः 'ख'

20 अङ्काः

रचनात्मककार्यम्

2. पत्रलेखनम्:-

½×10 = 5

भवान् नीरजः । भवतः ग्रामे स्वास्थ्यकेन्द्रस्योद्घाटनं भवति । भवतः मनसः आह्लादस्य वर्णनं कुर्वन् भवान् मित्रं सुनन्दं प्रति पत्रं लिखति । तस्मिन् पत्रे मञ्जूषाया रिक्तस्थानानि पूरयन् पत्रं पूर्णं कृत्वा पुनः लिखतु ।

गुरुग्रामः,

पाटालिपुत्रम् ।

दिनांकः -----

प्रियमित्र ----- (i)

सस्नेहं ----- (ii)

भवतः पत्रं प्राप्तम् । समाचारा अवगताः । हर्षस्य विषयोऽयं यद् अस्माकं (iii) -----
मण्डलाधिकारिभिः स्वास्थ्यकेन्द्रस्योद्घाटनं (iv) ----- तारिकायां भविष्यति ।
सर्वे (v) ----- समाचारम् एतं ज्ञात्वा (vi) ----- सज्जाताः । अनेन
स्वास्थ्यकेन्द्रेण (vii) ----- रोगाणाम् उपचारो ग्रामे एव भविष्यति । ग्रामीणाः
अधुना उपनगरं (viii) ----- न गमिष्यन्ति । एतेन न केवलं ग्रामीणानां
धनस्य अपव्ययो न भविष्यति परं तेषां (ix) ----- नाशोऽपि न भविष्यति ।
क्षणेन रोगेषु नष्टेषु ग्रामे वातावरणं सुखदं भविष्यति ।

भावं जनानां द्रष्टुं भवान् अवश्यं मम ग्रामम् आगच्छतु । मातृचरणयोः प्रणामाः, स्निग्धायै च शुभाशिषः ।

भवत्याः ----- (x),

नीरजः ।

मञ्जूषा

(i) सुहृत् (ii) समयस्य (iii) चिकित्सायै (iv) सुनन्द! (v) पञ्चविंशत्याम्
(vi) प्रसन्नाः (vii) ग्रामीणाः (viii) नमः (ix) ग्रामे (x) आर्तवानाम् ।

3. **संवादलेखनम् :**

1×5 = 5

अधोलिखितं संवादं मञ्जूषाप्रदत्तपंक्तिसहायतया पूरयित्वा लिखत :

(धनेशः नीरेशः च विद्यालयस्य अल्पाहारगृहे उपविष्टौ दशवर्षीयः रामेश्वरः आगम्य चायपात्राणि स्थापयति ।)

धनेशः - अरे! कदाप्रभृति अत्र कार्यं करोषि? पूर्वं तु न अवलोकितः ।

रामेश्वरः - 1. -----

धनेशः - एवम् सप्ताहः अभवत् । कुतः आगतः त्वम्?

रामेश्वरः - 2. -----

धनेशः - त्वम् मध्ये एव पठनं त्यक्त्वा कथं पटनातः इह आगतः?

रामेश्वरः - किं करवाणि? मम अभागिनो जनकः पूर्वं दुष्टैः हतः ।

अधुना मम 3. ----- अनाथः अहं कथं निर्वाहं कुर्याम्?

धनेशः - किं त्वं पठितुं नेच्छसि?

रामेश्वरः - 4. ----- परं विद्या नास्ति मम भाग्ये ।

धनेशः - हतोत्साही न भव । विद्यालये रात्रौ अपि अध्ययनं कार्यते । किमपि पूर्वं पठितम्?

रामेश्वरः - द्वितीयकक्षापर्यन्तम् एव ।

धनेशः - सायम् आगच्छतु षड्वादने । यदि ध्यानेन पठसि, छात्रवृत्तिं लप्स्यसे ।

रामेश्वरः - बहु उपकृतम् । 5. -----

धनेशः - सर्वं तवाधीनम् । उद्यमेन हि सिध्यन्ति कार्याणि ।

मञ्जूषा

1. ईश्वरः भवते सर्वां सफलतां प्रदास्यति । 2. अवश्यम् इच्छामि । 3. पटनातः ।

4. सप्ताह एव जातः । 5. माता अपि दिवंगता ।

4. चित्रवर्णनम् :

2×5 = 10

पञ्चसु संस्कृतवाक्येषु मञ्जूषादत्तपदैः अधोलिखितं चित्रं वर्णयत :

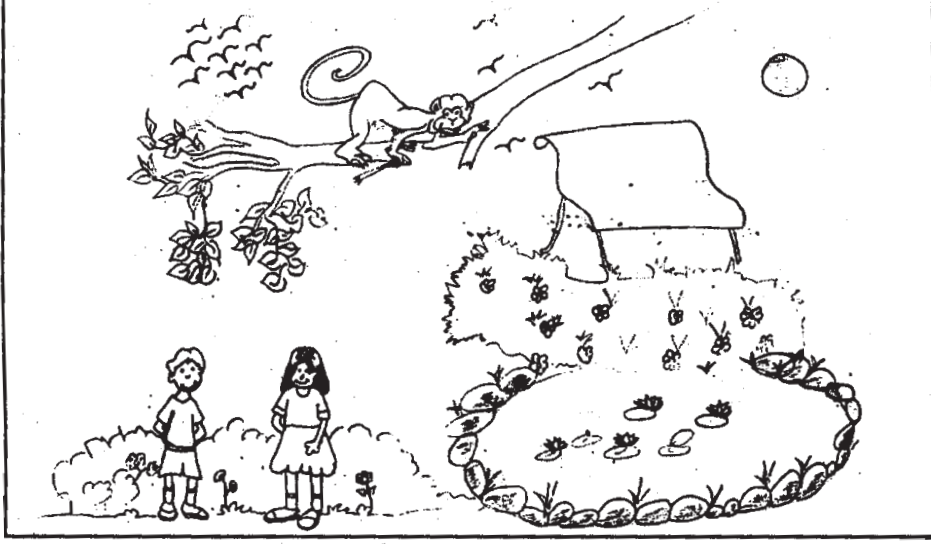

मञ्जूषा

वाटिका, वक्षे, मञ्चः, सायंकालः, चन्द्रः, बालकः, फलानि,
लघुपादपाः, उत्पतन्ति, खगाः, अधः, पतन्ति ।

अथवा

(केवलं प्रज्ञाचक्षुर्भ्यः)

2×5 = 10

पञ्चसु संस्कृतवाक्येषु लघुवाटिकायाः वर्णनं मञ्जूषायाः पदसहायतया कुरुत ।

मञ्जूषा

छात्राः, बालकाः, पुरुषाः, कुर्वन्ति, वानरः, वृक्षाः, फलहीनाः, आतपः,
लभन्ते, सायं, चन्द्रमाः ।

खण्डः ग

30 अङ्काः

अनुप्रयुक्तव्याकरणम्

5. अधोलिखितावाक्येषु रेखाङ्कितपदेषु सन्धिं सन्धिच्छेदं वा विधाय लिखत :

1×3 = 3

- (i) अभि + इष्टानि वस्तूनि प्राप्य सन्तुष्टः अभवत् ।
- (ii) पापिनाम् + च सदा दुःखम् ।
- (iii) सर्वदा विद्यमानोऽस्य कार्यकलापं पश्यामि ।

6. अधोलिखितेषु वाक्येषु रेखाङ्कितपदेषु समासं विग्रहं वा कृत्वा लिखत : 1×4 = 4

- (i) नीलोत्पलम् इव एकं चक्षुः समर्पितवान् ।
(ii) सर्वं ददाति सर्वदाऽस्माकं सन्निधिं क्रियात् ।
(iii) प्रच्छन्नं भाग्यं यस्य सः स्वपत्नीं सम्बोध्य उवाच ।
(iv) वीरजननी त्वं शोचितुं नार्हसि ।

7. कोष्ठके प्रदत्तान् प्रकृतिप्रत्ययान् योजयित्वा लिखत । 1×5 = 5

- (i) मम ----- (कीदृश + डीप्) इयं क्लेशपरम्परा ।
(ii) मारयितुम् ----- (इष् + शतृ) स कलशं गृहाभ्यन्तरे क्षिप्तवान् ।
(iii) छलेन अधिगृह्य ----- (क्रूर + तल्) भक्षयसि ।
(iv) अधुना ----- (रमणीय + टाप्) हि सृष्टिरेषा ।
(v) अनेकानि अन्यानि ----- (दृश् + अनीयर्) स्थलानि अपि सन्ति ।

8. तालिकाप्रदत्तपदानि संयोज्य पञ्चवाक्यानि संस्कृतेन रचयत : 1×5 = 5

	विद्यालयं	कदा	धावन्ति
	प्रतियोगितायै	गच्छन्ति	सत्यम्
ते	नूनम्	इतस्ततः	अधुना
	न	वदन्ति	अगच्छन्
	नगरम्	गमिष्यन्ति	श्वः

9. अधोलिखितवार्तालापे रिक्तस्थानानि पूरयित्वा लिखत : 1×3 = 3

- रमा - माले! त्वं किं लिखसि?
माला - अहं तु पर्यावरणविषये लेखं लिखामि ।
रमा - त्वया उपयुक्तः लेखः 1. ----- ।
माला - धन्यवादः । सम्प्रति 2. -----कुत्र गम्यते?
रमा - विद्यालयः । किम् त्वया न 3. -----यत् अद्य तत्र वनोत्सवः अस्ति ।
माला - आम् ज्ञातम् । मया अपि स वनोत्सवः द्रष्टव्यः ।

10. अधोलिखितवाक्येषु अङ्कानां स्थाने संस्कृतपदेषु समयं लिखत : 1×4 = 4
- (i) प्रातः 9.45 वादने दीपप्रज्वालनम् ।
(ii) प्रातः 10.15 वादने अतिथेः स्वागतम् ।
(iii) प्रातः 10.30 वादने नाटकाभिनयः ।
(iv) मध्याह्ने 3.00 वादने कार्यक्रमसमाप्तिः ।
11. अङ्कानां स्थाने संस्कृतसंख्यावाचकविशेषणपदानि प्रयुज्य उत्तराणि लिखत : ½×4 = 2
- ग्रामस्य प्राथमिकपाठशालयां 20 छात्राः, 15 बालिकाः, 3 अध्यापकाः 2 अध्यापिके च प्रतिदिनम् स्वस्वकार्यं कुर्वन्ति ।
12. अधोलिखितवाक्यानां संशोधनं कृत्वा लिखत : 1×4 = 4
- ते अत्र वृक्षसेचनम् अभिनयति । ताः च नाटकस्य कथां शृणुतः । निदेशकः पूर्वमेव मञ्चस्य निर्माणम् अकरोः । वयं च भविष्यामि द्रष्टारः ।

खण्डः घ

35 अङ्काः

पठित-अवबोधनम्

13. अधोलिखितं गद्यांशं, पद्यांशं, नाट्यांशं च पठित्वा प्रदत्तप्रश्नानामुत्तराणि लिखत : 15

(क) गद्यांशः

अथ कदाचित् दानशालासु विचरन् स राजा बहुधनलाभेन सन्तुष्टानाम् अर्थिनां विरलसंख्यां विलोक्य अचिन्तयत्- 'मम अर्थिनः तु धनलाभमात्रेण सन्तोषं भजन्ते । नूनं ते दानवीराः सौभाग्यशालिनः यान् याचकाः शरीरस्य अङ्गानि अपि याचन्ते । एवं राज्ञः स्वेषु गात्रेष्वपि निरासक्तिं विज्ञाय सकलं ब्रह्माण्डं व्याकुलं जातम् ।

प्रश्नाः

I. एकपदेनोत्तरत ।

½×4 = 2

- (i) अर्थिनः केन सन्तुष्टाः?
(ii) याचकाः कानि अपि याचन्ते?
(iii) सौभाग्यशालिनः के?
(iv) सकलं ब्रह्माण्डं कीदृशं जातम्?

II. पूर्णवाक्येनोत्तरत ।

1×1 = 1

राजा अर्थिनां विरलसंख्यां विलोक्य किम् अचिन्तयत्?

III. यथानिर्देशमुत्तरत ।

$\frac{1}{2} \times 4 = 2$

- (i) 'याचकाः' अस्य कः पर्यायः?
- (ii) 'भजन्ते' अस्याः क्रियायाः कर्तृपदं किम्?
- (iii) 'अर्थिनाम्' अस्य किं विशेषणम्?
- (iv) 'हानिः' अस्य विलोमदं किम्?

(ख) पद्यांशः

आयुषः क्षणमेकोऽपि न लभ्यः स्वर्णकोटिकैः ।
स चेन्निरर्थकं नीतः का नु हानिस्ततोऽधिका ।।

प्रश्नाः

I. एकपदेनोत्तरत ।

$\frac{1}{2} \times 2 = 1$

- (i) स्वर्णकोटिकैः आयुषः किं न लभ्यः?
- (ii) कः निरर्थकं नीतः?

II. पूर्णवाक्येनोत्तरत ।

$2 \times 1 = 2$

कुतः अधिका हानिः न अस्ति?

III. यथानिर्देशमुत्तरत ।

$\frac{1}{2} \times 4 = 2$

- (i) 'वयसः' अस्य कः पर्यायः?
- (ii) 'सार्थकम्' अस्य किं विलोमपदम्?
- (iii) 'हानिः' अस्य किं विशेषणम्?
- (iv) अस्मिन् श्लोके क्रियापदं किं किम्?

(इ) नाट्यांशः

श्रीकृष्णः आम् मया कथितम् । नाहं त्वत्तः ब्रह्मास्त्रम् इच्छामि । यदि त्वं मम गदां,
शक्तिं, धनुः चक्रं वा इच्छसि तुभ्यं ददामि ।

युधिष्ठिरः ततस्ततः ।

श्रीकृष्णः स तु चक्रम् एव अयाचत । गृहाण चक्रम् इति उक्तः स सव्येन पाणिना
चक्रं गृहीतवान्, किन्तु सः तत् चक्रं स्वस्थानात् संचालयितुम् अपि
समर्थः न अभवत् ।

युधिष्ठिरः जानीमः भवतः दिव्यां शक्तिम् ।

प्रश्नाः

I. एकपदेनोत्तरत ।

$\frac{1}{2} \times 4 = 2$

- (i) अश्वत्थामा कस्मात् ब्रह्मास्त्रम् न इच्छति?
(ii) द्रौणिः केन चक्रं गृहीतवान्?
(ii) कः श्रीकृष्णस्य दिव्यां शक्तिं जानाति?
(ii) कः चक्रं संचालयितुं समर्थः न अभवत्?

II. पूर्णवाक्येनोत्तरत ।

$1 \times 2 = 2$

श्रीकृष्णः द्रौणिने किं किं दातुम् इच्छति?

III. यथानिर्देशमुत्तरत ।

$\frac{1}{2} \times 4 = 2$

- (i) 'गृहीतवान्' अस्य कर्तृपदं किम्?
(ii) 'शक्तिम्' अस्य किं विशेषणम्?
(iii) 'वामेन' अस्य कः पर्यायः?
(iv) 'देहि' अस्य विलोमपदं किम्?

14. अधोलिखितपद्यद्वयस्य भावार्थम् उपयुक्तपदैः पूरयित्वा लिखत :

$3+3 = 6$

(i) काकः कृष्णः पिकः कृष्णः को भेदः पिककाकयोः ।

वसन्तमये प्राप्ते काकः काकः पिकः पिकः ।।

भावार्थः

यदा (i)----- आगच्छति तदा कोकिलस्य मधुरस्वरेण ज्ञायते यद् अनयोः मध्ये

कः (ii)----- अस्ति, अन्यथा द्वयोः एव वर्णः (iii)----- एव भवति ।

(ii) विद्वांस एव लोकेऽस्मिन् चक्षुष्मन्तः प्रकीर्तिताः ।

अन्येषां वदने ये तु ते चक्षुर्नामनी मते ।।

भावार्थः

जनाः विद्यारूपिणा नेत्रेण सर्वं व्यवहारं कर्तुं समर्थाः । अतः अस्मिन् (i)-----

केवलं ज्ञानिनः एव (ii)----- । ये सन्ति विद्याहीनाः तेषां नेत्रे तु (iii)----- एव ।

15. अधोलिखितपद्यद्वयस्य अन्वययोः रिक्तस्थानानि पूरयित्वा पुनः लिखतः

1½+1½ = 3

I मित्ररूपा हि रिपवः सम्भाष्यन्ते विचक्षणैः ।

ये हितं वाक्यमुत्सृज्य विपरीतोपसेविनः ।।

अन्वयः

ये (i)----- वाक्यम् उत्सृज्य (ii)----- ते हि विचक्षणैः मित्ररूपाः

(iii)----- सम्भाष्यन्ते ।

II अथ केन प्रयुक्तोऽयं पापं चरति पुरुषः ।

अनिच्छन्नपि वाष्णेय! बलादिव नियोजितः ।।

अन्वयः

हे वाष्णेय! अथ अयम् (i)----- बलात् (ii)----- इव अनिच्छन् अपि

केन (iii)----- पापं चरति ।।

16. रेखाङ्कितपदानि आधृत्य प्रश्ननिर्माणं कुरुत ।

1x4 = 4

(i) भीमः एकाकी द्रोणपुत्राय अलम् ।

(ii) एकस्मिन् वर्षे चतुर्विंशतिः पक्षाः ।

(iii) तत्त्वार्थस्य निर्णयः विवेकेन कर्तुं शक्यः ।

(iv) सूर्यस्य प्रकाशः अरुणाचलप्रदेशं स्पृशति ।

17. घटनाक्रमानुसारम् अधोलिखितवाक्यानि पुनः लिखत ।

½x8 = 4

(i) मार्गे कस्यचिद् बालस्य वचनानि श्रुत्वा प्रच्छन्नभाग्यस्य चक्षुषी उन्मीलिते ।

(ii) तस्य मित्रं दुष्टबुद्धिः एकदा तस्य गृहे चौर्यार्थमागतः ।

(iii) दुष्टबुद्धिः सर्पेण मित्रं मारयितुं कलशं गृहाभ्यन्तरे क्षिप्तवान् ।

(iv) स च पापपथं त्यक्त्वा गृहमागतः, क्षेत्रे च हलकार्यं कर्तुमारभत ।

(v) कलशाद् बहिः निर्गत्य विषधरः दुष्टबुद्धिम् एव दष्टवान् ।

(vi) कलशपातशब्देन प्रबुद्धौ दम्पती परस्परम् अवलोकयन्तौ आश्चर्यचकितौ जातौ ।

(vii) प्रच्छन्नभाग्यः स्वमित्रेण दुष्टबुद्धिना सह धनार्थं गतः ।

(viii) स अश्वत्थमूलं खनित्वा विषधरयुक्तं सुवर्णकलशं प्राप्तवान् ।

18. शब्दान् अर्थैः सह मेलयत :

½ x 6 = 3

शब्दाः	अर्थाः
(i) हेयम्	यदि
(ii) अनुजानातु	सरस्वती
(iii) अरुणस्य	चेतसः
(iv) शारदा	आज्ञां देहि
(v) चेत्	रक्तस्य
(vi) मनसः	त्याज्यम्

प्रश्न पत्र संख्या 52

खण्डः 'क'

15 अङ्काः

(अपठित - अवबोधनम्)

1. अधोलिखितम् अनुच्छेदद्वयं पठित्वा प्रदत्तप्रश्नान् संस्कृतेन उत्तरत :

(अ) प्रथमः अनुच्छेदः

संस्कृतसाहित्ये सर्वविधानां रचनानां लेखकाः वर्तन्ते। केचित् सन्ति काव्यलेखकाः ये महाकाव्यानि रचयन्ति। तेषां कृते छान्दोज्ञानम् अनिवार्यम्। अतः छन्दसां भेदानां, स्वरूपाणां परिचायकाः ग्रन्थाः सन्ति। केचित् सन्ति गद्यकाराः ये गद्यस्य प्रकारैः परिचायकानि पुस्तकानि लिखन्ति। किं बहुना, अस्मिन् साहित्ये नाटकानि अपि विद्यन्ते, अतः समालोचकाः नाटकलक्षणम् अपि लिखितवन्तः। नाटकलक्षणे इदमपि सूचितम्--कानिचित् नाटकानि भवन्ति, कानिचित् प्रकरणानि। प्रकरणे भवन्ति दश अंकाः, नाटकेषु भवन्ति, पंच सप्त वा अंकाः। कानिचित् नाटकानि तु एकांकानि एव दृश्यन्ते। वस्तुतः संस्कृतसाहित्यं गौरवान्वितं कथ्यते।

प्रश्नाः

I. एकपदेन उत्तरत।

½x2 = 1

(i) काव्यलेखकाः कानि रचयन्ति?

(ii) प्रकरणे कति अंकाः भवन्ति?

II. पूर्णवाक्येन उत्तरत ।

1×2 = 2

- (i) गद्यकाराः किं कुर्वन्ति?
- (ii) काव्यलेखकानां कृते किम् अनिवार्यम्?

III. यथानिर्देशम् उत्तरत ।

½×4 = 2

- (i) 'महत्त्वम्' इति पदस्य कः पर्यायः?
- (ii) सर्वविधानाम् इति पदस्य किं विशेष्यम्?
- (iii) 'वर्तन्ते' क्रियायाः कर्तृपदे किम्?
- (iv) 'ये' इति सर्वनामपदम् अनुच्छेदे केभ्यः प्रयुक्तम्?

(आ) द्वितीयः अनुच्छेदः

एकदा एकः वैदेशिकः प्रथमराष्ट्रपतेः श्रीराजेन्द्रप्रसादस्य गृहं प्राप्तवान् । राष्ट्रपतेः परिचारकः तं आतिथ्यगृहे प्रतीक्षितुम् अकथयत् तम् असूचयत् च यद् राष्ट्रपतिमहोदयाः सम्प्रति पूजां कुर्वन्ति । स अतिथिः ज्ञातुम् ऐच्छत् यद् राष्ट्रपतिः कथं करोति पूजाम्? सङ्गोचं कुर्वन् अपि स अन्तः पूजागृहं प्रविष्टः । राष्ट्रपतेः समक्षं विद्यमानं मृत्पिण्डं सोऽवन्दत श्रद्धया च तत्र उपाविशत् । पूजां परिसमाप्य राष्ट्रपतिमहोदयः पूजागृहे स्थितं तं दृष्ट्वा प्रसन्नः अभवत् ससम्मानं तं अन्तः अनयत् । आगन्तुकस्य ललाटे विद्यमानं भावं दृष्ट्वा श्रीराजेन्द्रमहोदयः तस्य कौतूहलं विज्ञाय तस्मै समबोधयत् -- एतद् मृत्पिण्डं भारतस्य भूम्याः प्रतीकम् अस्ति । एतेन मृत्पिण्डेन एव भारतीयाः महतीम् अन्नात्मिकां सम्पदं प्राप्नुवन्ति । अत एव वयं मृत्तिकायाः कणेषु ईश्वरस्य दर्शनमपि कुर्मः । अस्माकं विचारे तु मानवेषु, पशुपक्षिषु, पाषाणेषु किं वा अचेतनेषु अपि ईश्वरस्य सत्ता अस्ति ।

प्रश्नाः

I. एकपदेन उत्तरत ।

½×4 = 2

- (i) कः श्रीराजेन्द्रप्रसादस्य गृहं प्राप्तवान्?
- (ii) भारतभूम्याः प्रतीकम् किम् अस्ति?
- (iii) कस्याः कणेषु वयम् ईश्वरदर्शनं कुर्मः?
- (iv) किं कुर्वन् आगन्तुकः पूजागृहं प्रविष्टः?

- II. पूर्णवाक्येन उत्तरत । 2×2 = 4
- (i) राष्ट्रपतिमहोदयः आगन्तुकं कुत्र दृष्ट्वा प्रसन्नः?
- (ii) राजेन्द्रप्रसादमहोदयः आगन्तुकस्य कौतूहलं विज्ञाय तस्मै किं समबोधयत्?
- III. यथानिर्देशं उत्तरत । ½×4 = 2
- (i) 'प्राप्नुवन्ति' --- अस्याः क्रियायाः कर्तृपदं किम्?
- (ii) 'मृत्पिण्डं दृष्ट्वा सोऽवन्दत' -- अत्र स' इति सर्वनामपदं कस्मै प्रयुक्तम्?
- (iii) 'भावम्' इति विशेष्यस्य किं विशेषणम्?
- (iv) 'चिह्नम्' -- अस्य कः पर्यायः अत्र प्रयुक्तः?
- IV. अस्य अनुच्छेदस्य कृते उपयुक्तं शीर्षकं लिखत । 2

खण्डः ख

रचनात्मककार्यम्

20 अङ्काः

2. पत्रलेखनम्

भवान् आशुतोषः । भवतः मित्रं शुभम् ऊन-एकोनविंशतिवर्षीयां क्रिकेटप्रतियोगितां विजित्य आगतः । स्वानुभवान् वर्णयन् भवान् स्वपितरं प्रति पत्रं लिखति । तस्मिन् पत्रे विद्यमानानि रिक्तस्थानानि मञ्जूषापदसहायतया पूरयित्वा पुनः लिखतु ।

½×10 = 5

प्रतिभावििकासविद्यालयः,

इन्द्रप्रस्थम् ।

दिनांकः -----

प्रातः स्मरणीयाः (i) ----- ।

सादरं (ii) ----- ।

अत्र सर्वं कुशलम् । तत्रापि सर्वे (iii) ----- सन्तु इति श्रीपतिं 'विष्णुं'

(iv) ----- । आनन्दप्रदः (v) ----- अस्ति यद् मम मित्रम्

(vi) ----- ऊन-एकोनविंशतिवर्षीयां क्रिकेटप्रतियोगितायां (vii)

----- भूत्वा प्रतिनिवृत्तः । अतः अहं महान्तं (viii) -----

अनुभवामि । आशासे यत् स भूयो भूयः बह्वीः (xi) ----- विजेष्यते ।

भवानपि तस्मै वर्धापनपत्रं लिखतु ।

मातृचरणयोः साभिवादनं प्रणामाः, राधिकायै शुभाशिषः ।

भवतां (x) -----,

आशुतोषः ।

मञ्जूषा

प्रतियोगिताः, वशंवदः, पितृचरणाः, प्रार्थये, प्रणामाः, परितोषम्, विजयी, समाचारः,
शुभम्, कुशलिनः ।

3. संवादलेखनम्

अधोलिखितं संवादं मञ्जूषाप्रदत्तपंक्तिसहायतया पूरयित्वा पुनः लिखत :

1×5 = 5

रमा --- लतिके! तव दृष्ट्या दिल्लीनगरस्य छविः अद्यत्वे केन प्रतीयते?

लतिका --- मम विचारे तु (i) ----- एव ।

रमा --- किम् त्वं कदापि तस्मिन् (ii) ----- ?

लतिका --- अनेकशः (iii) ----- तु तेनैव

प्रतिदिनं (iv) ----- गम्यते ।

रमा --- लतिके! अहमपि त्वया सह तस्मिन् यात्रां कर्तुमिच्छामि ।

लतिका --- सखि! द्वितीयशनिवासरे अवकाशे (v) -----

तेन प्रगतिक्षेत्रं गमिष्यावः ।

मञ्जूषा

मया, मैट्रोयानेन, अगच्छः, आवाम्, विद्यालयः ।

4. चित्रवर्णनम्

पञ्चसु संस्कृतवाक्येषु मञ्जूषापदसहायतया अधोलिखितं चित्रवर्णनं कुरुत :

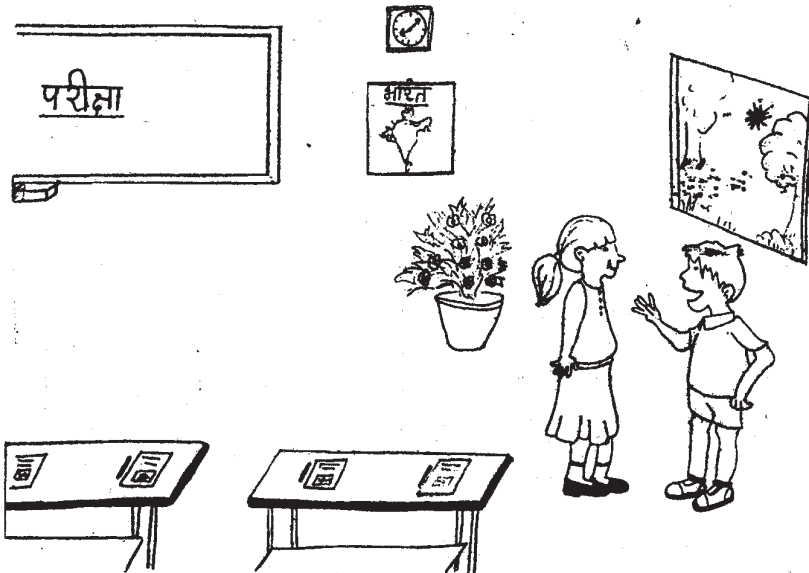

मञ्जूषा

छात्रः, परीक्षादिवसः, पुष्पपात्रम्, छात्रा, मञ्चौ, गवाक्षे, श्यामपटे, घटिकायन्त्रम्, तिष्ठतः, कुरुतः, भित्तौ, सपाद-अष्टवादनम्, प्रारम्भः, परीक्षायाः, दृश्यते ।

अथवा

केवलं प्रज्ञाचक्षुर्भ्यः

परीक्षायाः प्रारम्भात् पूर्वं छात्रः छात्रा च कं कं वार्तालापं कुरुतः? अस्मिन् विषये मञ्जूषापदसहायतया पञ्चवाक्यानि संस्कृतेन लिखत ।

मञ्जूषा

परीक्षायाः, प्रारम्भः, संस्कृतविषयस्य, अस्मराम, पाठान्, अपठितस्य, पठितस्य, सज्जा, आशासे ।

खण्डः ग

अनुप्रयुक्तव्याकरणम्

30 अङ्काः

5. अधोलिखितवाक्येषु रेखाङ्कितपदेषु सन्धिच्छेदं सन्धिं वा विधाय लिखत : 1×3 = 3
- (i) अदीयमानं निधनैकनिष्ठम् ।
- (ii) न कुर्यात् + अहितं कर्म ।
- (iii) येन स विवेक इतीरितः ।
6. अधोलिखितवाक्येषु रेखाङ्कितपदेषु समासं विग्रहं वा कृत्वा लिखत : 1×4 = 4
- (i) पाठतोऽप्यनभ्यासः ।
- (ii) तन्मध्यतः कलशं गृहाभ्यन्तरे क्षिप्तवान् ।
- (iii) अये! कथं श्रीकृष्णार्जुनौ युधिष्ठिरश्च ।
- (iv) ध्यानमग्नः स्थिता प्रज्ञा यस्य स इव तिष्ठामि ।
7. अधोलिखितवाक्येषु कोष्ठान्तर्गतानां पदानां प्रकृतिप्रत्ययौ योजयित्वा लिखत : 1×5 = 5
- अथ (i) ----- (व्रज् + शत्रु) तौ बालकान् प्रेक्ष्य अवदताम् ।
मीनान् छलेन अधिगृह्य (ii) ----- (क्रूर + तल्) भक्षयसि ।
अस्मिन् संसारे त्वया सदृशः (iii) ----- (पराक्रम + इन्) नास्ति । अत्र

अनेकानि (iv) ----- (दृश् + अनीयर) स्थलानि अपि सन्ति । का सुखदा
साधुजन (v) ----- (मैत्र + डीप्) ।

8. अधोलिखितवाक्येषु रिक्तस्थानानि उचित-अव्ययपदैः मञ्जूषापदसहायतया पूरयित्वा लिखत : 1×5 = 5

- (i) यावत् अहम् अत्र तिष्ठामि ----- मा गच्छ ।
(ii) सिंहस्य अभावे वने जीवाः ----- भ्रमन्ति ।
(iii) ----- कदापि कार्याणि न कुर्यात् ।
(iv) वर्षायाम् गृहाद् ----- मा गच्छ ।
(v) अध्यापकः उद्याने छात्रम् अकथयत् ----- भ्रम ।

मञ्जूषा

इतस्ततः, मा, तावत्, बहिः, सहसा ।

9. अधोलिखितसंवादे रिक्तस्थानानि वाच्यानुसारं पूरयित्वा लिखत : 1×3 = 3

मोहनः — मालति! किं त्वं प्रातः काले योगाभ्यासं करोषि?

मालती — मया योगाभ्यासः तु न (i) ----- परमहं सूर्यनमस्कारं करोमि ।

मोहनः — सूर्यनमस्कारस्य को लाभः?

मालती — एतेन अस्माकं बुद्धिः तीव्रा । (ii) ----- ।

मोहनः — आम्! अहं तु प्रातः एव गायत्रीमन्त्रम् अपि जपामि ।

मालती — (iii) ----- अपि गायत्रीमन्त्रः जप्यते यतः तेन मनः परितुष्टं
भवति ।

10. अधोलिखितायां समयसारिण्यां अङ्कानां स्थाने संस्कृतपदेषु समयम् लिखत : 1×4 = 4

विद्यालये वार्षिकोत्सवस्य समयसारिणी

प्रातः (i) 10.00 वादने मुख्यातिथेः आगमनम् ।

प्रातः (ii) 10.30 मुख्यातिथेः स्वागतम् ।

प्रातः (iii) 10.45 प्रधानाचार्येण वार्षिक-विवरणपाठः । नाट्याभिनयः च ।

मध्याह्ने (iv) 12.15 छात्रैः राष्ट्रगानम् ।

11. अङ्कानां स्थाने संस्कृत-संख्यावाचक-विशेषणपदानि प्रयुज्य उत्तराणि लिखत । ½×4 = 2
- विद्यालये दशमकक्षायां (i) (97) छात्राः संस्कृतविषये उत्तीर्णाः । तेषु (ii) (54) बालिकाः सन्ति । प्रथमे (iii) (4) बालिकाः (iv) (3) बालकाः च संस्कृत-अकादम्याः छात्रवृत्तिं लब्धवन्तः ।

12. अधोलिखितवाक्यानि संशोध्य पुनः लिखत : 1×4 = 4
- (i) वृक्षे चतस्रः फलानि सन्ति ।
(ii) द्वे बालकौ पठतः ।
(iii) वयं श्वः प्रदर्शनीं गच्छामः ।
(iv) ते अद्य भोजनं करिष्यावः ।

खण्डः घ

पठित-अवबोधनम्

35 अङ्काः

13. अधोलिखितं गद्यांशं, पद्यांशं, नाट्यांशं च पठित्वा प्रदत्तप्रश्नानामुत्तराणि लिखत :

(अ) गद्यांशः

राजा उवाच - भगवन्! भवन्मनोरथं पूरयित्वा आत्मानम् अनुगृहीतं कर्तुम् इच्छामि । आदिश्यताम् - किं करवाणि? विप्रः उवाच - यदि भवान् प्रीतः तदा त्वत्तः एकस्य चक्षुषः दानम् इच्छामि, येन मम लोकयात्रा निर्बाधा भवेत् । तत् श्रुत्वा राजा अचिन्तयत् - “लोके चक्षुर्दानं दुष्करमेव । नूनम् ईदृशं दानम् इच्छन् अयं याचकः केनापि प्रेरितः स्यात् । अथवा भवतु नाम । किं बहु चिन्तनेन?” इति विचार्य राजा अभाषत - “भो मित्र! किमेकेन चक्षुषा? अहं भवते चक्षुर्द्वयमेव प्रयच्छामि ।

प्रश्नाः

- I. एकपदेन उत्तरत । ½×4 = 2
- (i) राजा आत्मानं कीदृशं कर्तुमिच्छति?
(ii) विप्रस्य का निर्बाधा स्यात्?
(iii) लोके किं दुष्करम्?
(iv) राजा कस्मै चक्षुर्द्वयम् अयच्छत्?
- II. पूर्णवाक्येन उत्तरत । 1×1 = 1
- राजा विप्रम् किम् अभाषत?

III. यथानिर्देशं उत्तरत ।

$\frac{1}{2} \times 4 = 2$

- (i) 'प्रसन्नः' — अस्य समानार्थकं पदं किम्?
- (ii) 'भवेत्' — अस्याः क्रियायाः कर्तृपदं लिखत ।
- (iii) 'एकेन' — अस्य विशेष्यं किम्?
- (iv) 'परम्' — अस्य विलोमपदं किम्?

(आ) पद्यांशः

त्यक्त्वा धर्मप्रदां वाचं परुषां योऽभ्युदीरयेत् ।

परित्यज्य फलं पक्वं भुङ्क्तेऽपक्वं विमूढधीः ।

प्रश्नाः

I. एकपदेन उत्तरत ।

$1 \times 2 = 2$

- (i) अपक्वं फलं कः भुङ्क्ते?
- (ii) धर्मप्रदां वाचं त्यक्त्वा काम् अभ्युदीरयेत्?

II. पूर्णवाक्येन उत्तरत ।

$1 \times 1 = 1$

विमूढधीः कीदृशं फलं परित्यज्य अपक्वं भुङ्क्ते?

III. यथानिर्देशम् उत्तरत ।

$\frac{1}{2} \times 4 = 2$

- (i) अस्मिन् श्लोके किं पदम् अन्यस्य विलोमम्?
- (ii) 'भुङ्क्ते' — अस्याः क्रियायाः कर्तृपदं किम्?
- (iii) अस्मिन् श्लोके किं पदम् अन्यस्य पर्यायः?
- (iv) 'धर्मप्रदाम्' — अस्य विशेष्यं किम्?

(इ) नाट्यांशः

पर्यटनाधिकारी --- आम् ! एतत् दिवांग-उपत्यकामण्डले स्थितं भीष्मकनगरदुर्गम् ।
अस्य अवशेषाः तु आर्य-कलासंस्कृति-सम्पदः परिचायकाः । अधुना
इदं चित्रं पश्यत ।

शैलेशः --- अहं जानामि इदं स्थानम् । इदं तु 'तवाङ्गोम्पा' इति प्रसिद्धः
मठः ।

पर्यटनाधिकारी --- सम्यक् अभिज्ञातम् । मनोहरे सुरम्ये 'तवाङ्ग' इति स्थले राजते
अयं बौद्धमठः । पञ्चशतानां बौद्धभिक्षूणां निवासयोग्या स्थली
इयम् । लौहितजनपदे अपि अनेकबौद्धविहाराः सन्ति ।

नीलिमा --- मान्यवर ! मया अस्य प्रदेशस्य परशुरामकुण्डम् इति दर्शनीयस्थलविषये अपि पठितम् ।

प्रश्नाः

- I. एकपदेन उत्तरत । ½×4 = 2
- (i) दिवांग-उपत्यकामण्डले किं स्थितम्?
- (ii) प्रसिद्धमठस्य किं नाम?
- (iii) अनेकबौद्धविहाराः कुत्र सन्ति?
- (iv) नीलिमया किं नाम्नः दर्शनीयस्थलस्य विषये पठितम्?
- II. पूर्णवाक्येन उत्तरत । 1×1 = 1
- इयं स्थली केषां निवासयोग्या?
- III. यथानिर्देशं उत्तरत । ½×4 = 2
- (i) 'उचितम्' — अस्य कः पर्यायः?
- (ii) 'मनोहरे' — अस्य विशेष्यं किम्?
- (iii) 'जानामि' — अस्याः क्रियायाः कर्तृपदं किम्?
- (iv) 'स्थली' — अस्याः किं विशेषणम् अत्र प्रयुक्तम्?

14. अधोलिखितपद्यद्वयस्य भावार्थम् उपयुक्तपदैः पूरयित्वा पुनः लिखत : 3+3 = 6

(अ) आचारः प्रथमो धर्मः इत्येतद् विदुषां वचः ।

तस्माद् रक्षेत् सदाचारं प्राणेभ्योऽपि विशेषतः ।

भावार्थः

विद्वांसः व्यावहारिकजीवनस्य (i) ----- कथयन्ति यत् (ii) ----- मानवस्य मुख्यः धर्मः अस्ति । अतः प्राणानाम् अपेक्षया अपि मानवः (iii) ----- रक्षेत् ।

(आ) जलबिन्दुनिपातेन क्रमशः पूर्यते घटः ।

स हेतुः सर्वविद्यानां धर्मस्य च धनस्य च ।।

भावार्थः

अस्मिन् श्लोके एकं मित्रम् अपरम् उपदिशति — यथा एकः कलशः (i) ----- जलबिन्दूनां पतनेन पूर्णः भवति तथा (ii) ----- एव सर्वासां विद्यानां प्राप्तौ (iii) ----- लाभे च मुख्यं कारणं भवति ।

15. अधोलिखितपद्यद्वयस्य अन्वययोः रिक्तस्थानानि पूरयित्वा पुनः लिखत : 1½×1½ = 3

(अ) न तथा शीतलसलिलं न चन्दनरसो न शीतला छाया ।

प्रह्लादयति च पुरुषं यथा मधुरभाषिणी वाणी ।।

अन्वयः

न शीतलसलिलं न (i) ----- न शीतला छाया पुरुषं (ii) -----

प्रह्लादयति यथा (iii) ----- वाणी ।

(आ) प्रार्थितं ते मया चक्रं देवदानवपूजितम् ।

अजेयः स्यामिति विभो ! सत्यमेतद् ब्रवीमि ते ।।

अन्वयः

विभो ! (i) ----- स्याम् इति मया देवदानवपूजितम् (ii) -----

ते प्रार्थितम् । एतत् ते (iii) ----- ब्रवीमि ।

16. रेखाङ्कितपदानि आधृत्य प्रश्ननिर्माणं कुरुत । 1×4 = 4

(i) अन्यस्मिन् अहनि स मेषो महानसं प्रविशति ।

(ii) तस्याहं निग्रहं मन्ये वायोरिव सुदुष्करम् ।

(iii) मम पिच्छानाम् अपूर्वं सौन्दर्यम् ।

(iv) कियती प्राचीना इयं सृष्टिः?

17. घटनाक्रमानुसारम् अधोलिखितवाक्यानि पुनः लिखत : ½×8 = 4

(i) अरे यस्य गृहस्योपरि अहम् आलपामि, जनाः प्रियस्य आगमनसङ्केतं मत्वा प्रसीदन्ति ।

(ii) अस्माकम् ऐक्यं तु जगत्प्रसिद्धम् ।

(iii) अहम् तु एतादृशः सत्यवादी यत् मातरः शिशून् कथयन्ति ।

(iv) सर्वथा जागरूकोऽहं छात्राणां कृते आदर्शः ।

(v) अहो अज्ञानं भवत्याः ।

(vi) अनृतं वदसि चेत् काकः दशेत् ।

(vii) किं भवद्भिः श्रुतं काकचेष्टा बकध्यानम् इति?

(viii) राजहंसी काकं कथयति – त्वं तु कटु क्वणसि ।

18. प्रसङ्गानुसारं शुद्धम् अर्थं चित्वा लिखत ।

1×3 = 3

(I) न्याय्ये पृथि दृष्टादृष्टलाभाद्ध्ये ।

(i) मार्गे

(ii) शयने

(iii) रात्रौ

(II) यः सोढुं प्राक् शरीरविमोक्षणात् ।

(i) पूर्वं

(ii) पश्चात्

(iii) अन्ते

(III) स सव्येन पाणिना चक्रं गृहीतवान् ।

(i) दक्षिणेन

(ii) पूर्वेण

(iii) वामेन

अंक योजना - संस्कृतम् (सम्प्रेषणाधारितम्)

निर्धारित समय : 3 घण्टे

अधिकतम अंक : 100

ध्यातव्यम्

- अनुच्छेद अथवा श्लोकों पर आधारित प्रश्न अवबोधनात्मक हैं। विद्यार्थी अनुच्छेद में दिए गए शब्दों के स्थान पर पर्यायवाची शब्दों का प्रयोग भी कर सकते हैं इसके लिए भी अंक दिए जाएँ। विद्यार्थी उत्तर देते समय उपयुक्त विभक्ति अथवा वचन का प्रयोग नहीं करते तो अंशतः अंक काटे जाएँ संपूर्ण नहीं।
- त्रुटिपूर्ण वर्तनी अथवा व्याकरणात्मक प्रयोगों के लिए अनुपाततः अंक काटे जाएँ न कि पूरे अंक।
- आंशिक दृष्टि से सही उत्तरों के लिए अंशतः अंक अवश्य दिए जाएँ।
- खण्ड : 'ख' (रचनात्मक-कार्यम्) के अन्तर्गत 'चित्र वर्णन' व अनुच्छेद लेखन' में विकल्प समझा जाए। बच्चों ने जो भाग भी किया हो अंक दिया जाए। वाक्य संरचना प्रमुख है न कि वाक्य का सौंदर्य तत्त्व। आंशिक वाक्य शुद्धता के लिए भी अंक दिए जाएँ।
- किसी भी प्रश्न के विकल्पात्मक उत्तर भी हो सकते हैं। इस अंक योजना में दिए गए उत्तर निदर्शनात्मक है। उनके अतिरिक्त भी सही उत्तर हो सकते हैं अतः अंक दिए जाएँ।

प्रश्न पत्र संख्या 52/1

खण्ड: 'क'

(अपठित - अवबोधनम्)

15 अङ्कः

- क I एकपदेन उत्तरत - दो प्रश्न। प्रत्येक भाग के लिए ½ अंक। ½x2 = 1
- (i) रामायणे/संस्कृतभाषायाम्/स्वमहाकाव्ये (ii) भवभूतेः/भवभूतिः।
- II पूर्णवाक्येन उत्तरत - दो प्रश्न। प्रत्येक भाग के लिए एक अंक। 1x2 = 2
- (i) मर्यादापुरुषोत्तमस्य/चरितस्य कारणात्/अस्य/रामस्य।
- (ii) लेखकाः/महाकवयः/नाटककाराः/श्रीरामस्य/अस्य....।
- III यथानिर्देशम् उत्तरत - चार प्रश्न। प्रत्येक भाग के लिए ½ अंक। ½x4 = 2
- (i) भवभूतिः (ii) अनर्घेः (iii) अलौकिकम् (iv) लौकिकाः/सांसारिकाः।
- ख I एकपदेन उत्तरत - चार प्रश्न। प्रत्येक के लिए ½ अंक। ½x4 = 2
- (i) दार्शनिकः (ii) अर्धहोरानन्तरम् (iii) सक्रोधम् (iv) अधिकम्।

- II पूर्णवाक्येन उत्तरत - दो प्रश्न । प्रत्येक के लिए दो अंक । 2x2 = 4
- (i) तव बन्धुः तु अधिकमेव।
- (ii) अहो कीदृशम्।
- III यथानिर्देशम् उत्तरत - चार प्रश्न । प्रत्येक के लिए ½ अंक । ½x4 = 2
- (i) मनोमोहकानि (ii) मित्राय (विद्यार्थी चतुर्थी विभक्ति के बिना भी उत्तर लिख सकते हैं अंक दिए जाएँ)
- (iii) सः/ मित्रं (iv) सुन्दराणि ।
- IV शीर्षकं लिखत 'दार्शनिकः' / 'चीनदेशस्य दार्शनिकः' अथवा अन्य उपयुक्त शीर्षक । 1x2 = 2
- शीर्षक की शब्द सीमा निर्धारित नहीं है । भाव स्पष्ट होना अनिवार्य है । शीर्षक एक लघु वाक्य में भी हो सकता है ।

खण्डः 'ख' (रचनात्मकं कार्यम्)

- 2 पत्रलेखनम् - दस रिक्तस्थान । प्रत्येकभाग के लिए ½ अंक । ½x10 = 5
- (i) सुनन्द! (ii) नमः (iii) ग्रामे (iv) पञ्चविंशत्याम् (v) ग्रामीणाः
- (vi) प्रसन्नाः (vii) आर्तवानाम् (viii) चिकित्सायै (ix) समयस्य (x) सुहृत् ।
- 3 संवाद-लेखनम् - 5 रिक्तस्थान । प्रत्येकभाग के लिए 1 अंक । पूरा वाक्य न लिखने पर भी अंक दिए जाएँ ।
- (i) सप्ताह एव..... (ii) पटनातः (iii) माता अपि। 1x5 = 5
- (iv) अवश्यम्..... (v) ईश्वरः।
- 4 चित्रवर्णनम् अथवा अनुच्छेदलेखनम् 2x5 = 10
- केवल वाक्य की शुद्धता देखी जाए । इस प्रश्न का प्रमुख उद्देश्य वाक्य रचना है । वाक्य लघु अथवा दीर्घ हो यह महत्वपूर्ण नहीं । वाक्य आलंकारिक है या नहीं-यह भी महत्वपूर्ण नहीं । व्याकरणिक दृष्टि से शुद्ध होने पर पूर्ण अंक दिए जाएँ । मंजूषा में दिए गए शब्द सहायतार्थ हैं, वच्चे शब्द चुने अथवा नहीं -आवश्यक नहीं । वे स्वयं शब्दों का प्रयोग कर वाक्य -निर्माण कर सकते हैं । वच्चे स्वयं भी मंजूषा में दिए गए शब्दों की विभक्तियाँ आदि भी बदल सकते हैं अतः अंक दिए जाएँ । त्रुटियों के अंक अंशतः काटे जाएँ । इस प्रश्न के 10 अंक हैं । प्रत्येक वाक्य के लिए 2 अंक हैं ।

अथवा अनुच्छेदलेखनम्

यह विकल्प **सबके लिए** माना जाए। वच्चे स्वयं भी मंजूषा में दिए गए शब्दों की विभक्तियाँ आदि बदल सकते हैं। अंक दिए जाएँ। इस प्रश्न के 10 अंक हैं। प्रत्येक वाक्य के लिए 2 अंक हैं।

खण्डः 'ग' (अनुप्रयुक्त - व्याकरणम्)

- 5 **संधि-संधिच्छेद** -आंशिक दृष्टि से सही उत्तर के लिए आंशिक अंक अवश्य दिए जाएँ। 1x3 = 3
(i) अभीष्टानि (ii) पापिनाञ्च/पापिनां च।
(iii) विद्यमानः+अस्य/विद्यमानो+अस्य।
- 6 **समास** - इस प्रश्न का मूल उद्देश्य 'समस्तपद' अथवा 'विग्रह' की समझ है। प्रत्येक के लिए एक अंक है। आंशिक सही उत्तर के लिए भी आंशिक अंक दिए जाएँ। 1x4 = 4
(i) नीलम् उत्पलम् / नीलम् च तत् उत्पलम् (ii) सर्वदा।
(iii) प्रच्छन्नभाग्यः/प्रच्छन्नभाग्य (iv) वीराणां जननी/वीरस्य जननी।
- 7 **प्रकृति -प्रत्यय** - संबंधी इस प्रश्न में वच्चे केवल उत्तर लिख सकते हैं। अतः पूर्ण अंक दिए जाएँ। उत्तर विकल्पात्मक हो सकते हैं। आंशिक सही उत्तर के लिए आंशिक अंक दिए जाएँ। प्रत्येक भाग के लिए 1 अंक। केवल प्रत्यय जोड़ने पर भी अंक दिए जाएँ। 1x5 = 5
(i) कीदृशी (ii) इच्छन् (iii) क्रूरतया (iv) रमणीया (v) दर्शनीयानि।
- 8 **अव्यय** - इस प्रश्न में **वाक्य निर्माण** की ओर ध्यान देते हुए कृपया पूर्ण अंक दें। उत्तर विकल्पात्मक हो सकते हैं। आंशिक सही उत्तर के लिए आंशिक अंक दिए जाएँ। पदों की पुनरावृत्ति भी हो सकती है। वाक्यों की रचना भिन्न-भिन्न हो सकती है। 'ते विद्यालयं गच्छन्ति अधुना' अथवा 'ते अधुना विद्यालयं गच्छन्ति' जैसा प्रयोग कर सकते हैं। प्रत्येकभाग के लिए 1 अंक। कर्ता अव्यय व क्रिया होना महत्वपूर्ण है। 1x5 = 5
- 9 इस प्रश्न में प्रत्येक रिक्तस्थान के लिए एक अंक है। भावानुसार सही होने पर अंक दिए जाएँ। 1x3 = 3
(i) लिख्यते (ii) त्वया (iii) ज्ञायते।
- 10 **समय-संबंधी** इस प्रश्न में वर्तनी अथवा समस्तपद की ओर ध्यान न दिया जाए। आंशिक सही होने पर भी आंशिक अंक दिए जाएँ। 1x4 = 4

(i) पादोर्नदश (ii) सपार्ददश (iii) सार्धदश (iv) त्रि।

यदि वच्चे वादने शब्द का प्रयोग नहीं करते हैं तो इस ओर ध्यान नहीं दिया जाए।

11 संख्या-संबंधी इस प्रश्न में वर्तनी अथवा समस्तपद की ओर ध्यान न दिया जाए। आंशिक सही होने पर भी आंशिक अंक दिए जाएँ।

$\frac{1}{2} \times 4 = 2$

(i) विंशतिः (ii) पञ्चदश (iii) त्रयः (iv) द्वे।

12 वाक्य-संबंधी इस प्रश्न में वच्चे केवल उत्तर लिख सकते हैं। पूर्ण अंक दिए जाएँ। आंशिक सही होने पर भी आंशिक अंक दिए जाएँ। वाक्य की शुद्धता प्रमुख है लकार आदि नहीं।

$1 \times 4 = 4$

(i) अभिनयन्ति/अभिनयतः (ii) तौ/ते (iii) अकरोत् (iv) भविष्यामः।

खण्डः 'घ' (पठित-अवबोधनम्)

13 इस प्रश्न का मूल उद्देश्य अवबोधन परीक्षण है। वच्चे पर्यायवाची शब्दों का प्रयोग कर सकते हैं। पूर्ण अंक दिए जाएँ। आंशिक सही होने पर भी आंशिक अंक दिए जाएँ।

(अ) गद्यांशः

I एकपदेन उत्तरत - चार प्रश्न। प्रत्येक के लिए $\frac{1}{2}$ अंक।

$\frac{1}{2} \times 4 = 2$

(i) धनलाभेन/धनलाभमात्रेण/बहुधनलाभमात्र (ii) अङ्गानि।
(iii) दानवीराः (iv) व्याकुलम्।

II पूर्णवाक्येन उत्तरत - एक प्रश्न के लिए एक अंक।

$1 \times 1 = 1$

(i) मम अर्थिनःसन्तोषं.....।

III यथानिर्देशम् उत्तरत - चार प्रश्न। प्रत्येक के लिए $\frac{1}{2}$ अंक।

$\frac{1}{2} \times 4 = 2$

(i) अर्थिनः (ii) अर्थिनः (iii) सन्तुष्टानाम् (iv) लाभः।

(आ) पद्यांशः

I एकपदेन उत्तरत - दो प्रश्न। प्रत्येक के लिए 1 अंक।

$1 \times 2 = 2$

(i) क्षणम् /क्षणमेकं (ii) क्षणम्/क्षणः।

II पूर्णवाक्येन उत्तरत - एक प्रश्न के लिए एक अंक।

$1 \times 1 = 1$

.... ततः अधिका ...।

III यथानिर्देशम् उत्तरत - चार प्रश्न। प्रत्येक के लिए $\frac{1}{2}$ अंक।

$\frac{1}{2} \times 4 = 2$

(i) आयुषः (ii) निरर्थकम् (iii) अधिका (iv) नीतः/लभ्यः।

(इ) नाट्यांशः

- I एकपदेन उत्तरत - चार प्रश्न । प्रत्येक के लिए ½ अंक । ½x4 = 2
- (i) त्वत्तः/श्रीकृष्णात् (ii) पाणिना/पाणि/सव्येन पाणिना ।
(iii) युधिष्ठिरः (iv) सः/अश्वत्थामा/द्रोणपुत्रः/द्रौणिः ।
- II पूर्णवाक्येन उत्तरत - एक प्रश्न के लिए एक अंक । 1x1 = 1
- (i).....गदां ,चक्रं..... ।
- III यथानिर्देशम् उत्तरत - चार प्रश्न । प्रत्येक के लिए ½ अंक । ½x4 = 2
- (i) सः/द्रौणिः (ii) दिव्यां (iii) सव्येन (iv) गृहाण ।
- 14 भाव-संबंधी इस प्रश्न में वच्चे श्लोक में से उत्तर चुन सकते हैं अथवा पर्यायवाची शब्दों का प्रयोग कर सकते हैं । पूर्ण अंक दिए जाएँ । वच्चे केवल उत्तर लिख सकते हैं । 1x6 = 6
- I (i) वसन्ते/वसन्तसमये अथवा मिलता जुलता शब्द ।
(ii) भेदः अथवा मिलता जुलता शब्द (iii) कृष्णः अथवा मिलता जुलता शब्द ।
- II (i) लोके/संसारे/जगति अथवा मिलता जुलता शब्द ।
(ii) चक्षुष्मन्तः/नेत्रवन्तः /प्रकीर्तितः अथवा मिलता जुलता शब्द ।
(iii) नामनी/चक्षुर्नामनी/वृथा अथवा मिलता जुलता शब्द ।
- 15 अन्वय-संबंधी इस प्रश्न में वच्चे श्लोक में से उत्तर चुन सकते हैं । वच्चे केवल उत्तर लिख सकते हैं ।
- I (i) हितं (ii) विपरीतोपसेविनः (iii) रिपवः । ½x6 = 3
- II (i) पूरुषः (ii) नियोजितः (iii) प्रयुक्तः ।
- 16 प्रश्ननिर्माण-संबंधी इस प्रश्न में वच्चे केवल प्रश्नवाचक शब्द लिख सकते हैं । व्याकरण वर्तनी आदि की दृष्टि से अनुपाततः अंक काटे जाएँ न कि पूर्ण । इस प्रश्न में अवबोधनप्रमुख है तथा विकल्पात्मक उत्तर हो सकते हैं ।
- (i) कीदृशः/कः (ii) कस्मिन्/कदा (iii) कस्य (iv) कः/किम् । 1x4 = 4
- 17 कथाक्रम -संबंधी इस प्रश्न के उत्तर में वाक्यों में तार्किक संबंध हो । प्रश्न बोधात्मक हैं स्मृति आधारित नहीं । केवल वाक्यक्रम लिखने पर भी अंक दिए जाएँ । वर्तनी आदि द्रष्टव्य नहीं । ध्यान रखें नीचे दिया गया क्रम केवल निदेशात्मक है । ½x8 = 4

(2) → (4) → (6) → (3)

(7) → (8) → (1) → (5)

यह सामान्य क्रम है। अन्य तार्किक क्रम होने पर भी अंक दिए जाएँ। आंशिक उत्तर के लिए भी अंक दिए जाएँ।

18 **शब्दार्थ -संबंधी** इस प्रश्न में वच्चे केवल क्रमसंख्या लिख सकते हैं अंक दिए जाएँ। वर्तनी आदि की दृष्टि से अंक अंशतः ही काटे जाएँ।

1x3 = 3

(i) हेयम् त्याज्यम्

(ii) अनुजानातु आज्ञां देहि

(iii) अरुणस्य रक्तस्य

(iv) शारदा सरस्वती

(v) चेत् यदि

(vi) मनसा चेतसा।

प्रश्न पत्र संख्या 52

खण्ड: 'क'

(अपठित - अवबोधनम्)

अ I एकपदेन उत्तरत - दो प्रश्न। प्रत्येक भाग के लिए ½ अंक।

½x2 = 1

(i) महाकाव्यानि (ii) दश।

II पूर्णवाक्येन उत्तरत - दो प्रश्न। प्रत्येक भाग के लिए एक अंक।

1x2 = 2

(i) गद्यस्य प्रकारैः लिखन्ति।

(ii) छन्दोज्ञानम्।

III यथानिर्देशम् उत्तरत - चार प्रश्न। प्रत्येक भाग के लिए ½ अंक।

½x4 = 2

(i) गौरवम्/गौरवान्वितम् (ii) रचनानाम् (iii) लेखकाः।

(iv) काव्यलेखकाः/काव्यलेखकेभ्यः/गद्यकाराः/गद्यकारेभ्यः।

वच्चे चतुर्थी विभक्ति न भी लिखें तब भी अंक दिए जाएँ

- आ I एकपदेन उत्तरत - चार प्रश्न। प्रत्येक के लिए ½ अंक। ½x4 = 2
- (i) वैदेशिकः (ii) मृत्पिण्डम् (iii) मृत्तिकायाः (iv) संकोचम्।
- II पूर्णवाक्येन उत्तरत - दो प्रश्न। प्रत्येक के लिए दो अंक। 2x2 = 4
- (i) पूजागृहे (ii) एतत् मृत्पिण्डम्।
- III यथानिर्देशम् उत्तरत - चार प्रश्न। प्रत्येक के लिए ½ अंक। ½x4 = 2
- (i) भारतीयाः (ii) वैदेशिकः/वैदेशिकाय/अतिथये।
- (iii) विद्यमानम् (iv) प्रतीकम्।
- IV शीर्षकं लिखत 'राष्ट्रपतिः राजेन्द्रप्रसादः' 'ईश्वरस्य सत्ता' आदि से मिलते जुलते उपयुक्त शीर्षक। 1x2 = 2
- शीर्षक की शब्द सीमा निर्धारित नहीं है। भाव स्पष्ट होना अनिवार्य है। शीर्षक एक लघु वाक्य में भी हो सकता है।

खण्डः 'ख' (रचनात्मकं कार्यम्)

- 2 पत्रलेखनम् - दस रिक्तस्थान। प्रत्येकभाग के लिए ½ अंक। ½x10 = 5
- (i) पितृचरणाः (ii) प्रणामाः (iii) कुशलिनाः (iv) प्रार्थये (v) समाचारः।
- (vi) शुभम् (vii) विजयी (viii) पारितोषम् (ix) प्रतियोगिता।
- (x) वंशवदः/वंशवदः।
- 3 संवाद-लेखनम् - 5 रिक्तस्थान। प्रत्येकभाग के लिए 1 अंक। पूरा वाक्य न लिखने पर भी अंक दिए जाएँ।
- (i) मैट्रोयानेन (ii) अगच्छः (iii) मया (iv) विद्यालयः (v) आवाम्। 1x5 = 5
- 4 चित्रवर्णनम् अथवा अनुच्छेदलेखनम् 2x5 = 10

केवल वाक्य की शुद्धता देखी जाए। इस प्रश्न का प्रमुख उद्देश्य वाक्य रचना है। वाक्य लघु अथवा दीर्घ हो यह महत्वपूर्ण नहीं। वाक्य आलंकारिक है या नहीं-यह भी महत्वपूर्ण नहीं। व्याकरणिक दृष्टि से शुद्ध होने पर पूर्ण अंक दिए जाएँ। मंजूषा में दिए गए शब्द सहायतार्थ हैं, बच्चे शब्द चुनें अथवा नहीं -आवश्यक नहीं। वे स्वयं वाक्य -निर्माण कर सकते हैं। बच्चे मंजूषा में दिए गए शब्दों की विभक्तियाँ आदि भी बदल सकते हैं अतः अंक दिए जाएँ। त्रुटियों के अंक अंशतः काटे जाएँ। इस प्रश्न के 10 अंक हैं। प्रत्येक वाक्य के लिए 2 अंक हैं।

अथवा

अनुच्छेदलेखनम् यह विकल्प सबके लिए माना जाए। वच्चे स्वयं भी मंजूषा में दिए गए शब्दों की विभक्तियाँ आदि बदल सकते हैं। अंक दिए जाएँ। इस प्रश्न के 10 अंक हैं। प्रत्येक वाक्य के लिए 2 अंक हैं।

खण्डः 'ग' (अनुप्रयुक्त - व्याकरणम्)

- 5 **संधि-संधिच्छेद** -आंशिक दृष्टि से सही उत्तर के लिए आंशिक अंक अवश्य दिए जाएँ। 1x3 = 3
(i) निधन+एक/एकनिष्ठम् (ii) कुर्यादहितं।
(iii) विवेकः+इतीरितः/विवेकः+इति+ईरितः/विवेकः+इति/इति+ईरितः।
- 6 **समास** - इस प्रश्न का मूल उद्देश्य 'समस्तपद' अथवा 'विग्रह' की समझ है। प्रत्येक के लिए एक अंक है।
आंशिक सही उत्तर के लिए भी आंशिक अंक दिए जाएँ। 1x4 = 4
(i) न अभ्यासः (ii) गृहस्य/गृहाणां अभ्यन्तरे।
(iii) श्रीकृष्णःच अर्जुनः च/श्रीकृष्णः अर्जुनः च (iv) स्थितप्रज्ञः/स्थितप्रज्ञ।
- 7 **प्रकृति-प्रत्यय** - संबंधी इस प्रश्न में वच्चे केवल उत्तर लिख सकते हैं। अतः पूर्ण अंक दिए जाएँ। उत्तर विकल्पात्मक हो सकते हैं। आंशिक सही उत्तर के लिए आंशिक अंक दिए जाएँ। प्रत्येक के लिए 1 अंक। केवल प्रत्यय जोड़ने पर भी ½ अंक दिए जाएँ। 1x5 = 5
(i) व्रजन्तौ (ii) कूरतया (iii) पराक्रमी (iv) दर्शनीयानि (v) भैत्री।
- 8 **अव्यय** - इस प्रश्न में **वाक्य निर्माण** की ओर ध्यान देते हुए कृपया पूर्ण अंक दें। उत्तर विकल्पात्मक हो सकते हैं। आंशिक सही उत्तर के लिए आंशिक अंक दिए जाएँ। पदों की पुनरावृत्ति भी हो सकती है। वाक्यों की रचना भिन्न-भिन्न हो सकती है। प्रत्येक वाक्य के लिए 1 अंक। 1x5 = 5
(i) तावत् /इतस्ततः/सहसा/बहिः (ii) इतस्ततः/सहसा/बहिः।
(iii) सहसा/बहिः (iv) इतस्ततः/सहसा/बहिः (v) इतस्ततः /मा/सहसा/बहिः।
- 9 इस प्रश्न में प्रत्येक रिक्तस्थान के लिए एक अंक है। भावानुसार सही होने पर अंक दिए जाएँ। 1x3 = 3
(i) क्रियते (ii) कुछ भी उत्तर लिखने पर अंक दिए जाएँ (iii) मया।

10 समय-संबंधी इस प्रश्न में वर्तनी अथवा समस्तपद की ओर ध्यान न दिया जाए। आंशिक सही होने पर भी आंशिक अंक दिए जाएँ। 1x4 = 4

(i) दश (ii) सार्धदश (iii) पादोर्नएकादश (iv) सपार्दद्वादश।

यदि वच्चे वादने शब्द का प्रयोग नहीं करते हैं तो इस ओर ध्यान नहीं दिया जाए।

11 संख्या-संबंधी इस प्रश्न में वर्तनी अथवा समस्तपद की ओर ध्यान न दिया जाए। आंशिक सही होने पर भी आंशिक अंक दिए जाएँ। ½x4 = 2

(i) सप्तनवतिः (ii) चतुःपञ्चाशत् (iii) चतस्रः (iv) त्रयः।

12 वाक्य-संबंधी इस प्रश्न में वच्चे केवल उत्तर लिख सकते हैं। पूर्ण अंक दिए जाएँ। आंशिक सही होने पर भी आंशिक अंक दिए जाएँ। वाक्य की शुद्धता प्रमुख है लकार आदि नहीं। 1x4 = 4

(i) चत्वारि (ii) द्वौ (iii) गमिष्यामः (iv) करिष्यन्ति/करिष्यतः/कुर्वन्ति/कुरुतः।

खण्डः 'घ' (पठित-अबोधनम्)

13 इस प्रश्न का मूल उद्देश्य अबोधन परीक्षण है। वच्चे पर्यायवाची शब्दों का प्रयोग कर सकते हैं। पूर्ण अंक दिए जाएँ। आंशिक सही होने पर भी आंशिक अंक दिए जाएँ।

(अ) गद्यांशः ½x4 = 2

I एकपदेन उत्तरत - चार प्रश्न। प्रत्येक के लिए ½ अंक।

(i) अनुगृहीतम् (ii) लोकयात्रा।

(iii) चक्षुर्दानम् (iv) याचकाय/शक्राय/विप्राय/ब्राह्मणाय/इन्द्राय।

II पूर्णवाक्येन उत्तरत - एक प्रश्न के लिए एक अंक। 1x1 = 1

(i) भो मित्र....प्रयच्छामि अथवा भगवन्....करवाणि।

III यथानिर्देशम् उत्तरत - चार प्रश्न। प्रत्येक के लिए ½ अंक। ½x4 = 2

(i) प्रीतः (ii) लोकयात्रा (iii) चक्षुषा (iv) आत्मानम्/अपरम्।

(आ) पद्यांशः

I एकपदेन उत्तरत - दो प्रश्न। प्रत्येक के लिए 1 अंक। 1x2 = 2

(i) विमूढधीः (ii) परुषाम्।

II पूर्णवाक्येन उत्तरत - एक प्रश्न के लिए एक अंक। 1x1 = 1

.... पक्वम् ...।

- III यथानिर्देशम् उत्तरत - चार प्रश्न । प्रत्येक के लिए ½ अंक । ½x4 = 2
- (i) पक्वम् अपक्वम् (ii) विमूढधीः/यः (iii) त्यक्त्वा परित्यज्य
(iv) वाचम् ।
- (इ) नादयांशः
- I एकपदेन उत्तरत - चार प्रश्न । प्रत्येक के लिए ½ अंक । ½x4 = 2
- (i) भीष्मकनगरदुर्गम् (ii) तवाङ्ग गोम्पा (iii) लोहितजनपदे
(iv) परशुरामकुण्डम् ।
- II पूर्णवाक्येन उत्तरत - एक प्रश्न के लिए एक अंक । 1x1 = 1
- (i)पञ्चशतानां बौद्धभिक्षुणां..... ।
- III यथानिर्देशम् उत्तरत - चार प्रश्न । प्रत्येक के लिए ½ अंक । ½x4 = 2
- (i) सम्यक् (ii) स्थले/तवाङ्गगोम्पा (iii) अहम् ।
(iv) निवासयोग्या/इयम् ।
- 14 भाव-संबंधी इस प्रश्न में वच्चे श्लोक में से उत्तर चुन सकते हैं अथवा पर्यायवाची शब्दों का प्रयोग कर सकते हैं । पूर्ण अंक दिए जाएँ । वच्चे केवल उत्तर लिख सकते हैं । 1x6 = 6
- I (i) विषये अथवा मिलता जुलता शब्द (ii) आचारः अथवा मिलता जुलता शब्द ।
(iii) सदाचारं अथवा मिलता जुलता शब्द ।
- II (i) क्रमशः अथवा मिलता जुलता शब्द (ii) अभ्यासः/सः अथवा मिलता जुलता शब्द ।
(iii) धनस्य /धर्मस्य/धनधर्मयोः /धर्मधनयोः अथवा मिलता जुलता शब्द ।
- 15 अन्वय-संबंधी इस प्रश्न में वच्चे श्लोक में से उत्तर चुन सकते हैं । वच्चे केवल उत्तर लिख सकते हैं ।
- I (i) चन्दनरसः (ii) तथा (iii) मधुरभाषिणी ।
- II (i) अजेयः (ii) चक्रम् (iii) सत्यम् । ½x6 = 3
- 16 प्रश्ननिर्माण-संबंधी इस प्रश्न में वच्चे केवल प्रश्नवाचक शब्द लिख सकते हैं । व्याकरण वर्तनी आदि की दृष्टि से अनुपाततः अंक काटे जाएँ न कि पूर्ण । इस प्रश्न में अवबोधन प्रमुख है तथा विकल्पात्मक उत्तर हो सकते हैं । 1x4 = 4

(i) कदा/कस्मिन् (ii) किम्/कम् (iii) केषाम् (iv) कीदृशी/का कुछ भी उत्तर लिखने पर अंक दिए जाएँ।

- 17 कथाक्रम -संबंधी इस प्रश्न के उत्तर में वाक्यों में तार्किक संबंध हो। प्रश्न बोधात्मक है स्मृति आधारित नहीं। केवल वाक्यक्रम लिखने पर भी अंक दिए जाएँ। वर्तनी आदि द्रष्टव्य नहीं। ध्यान रखें नीचे दिया गया क्रम केवल निदेशात्मक है इसके अतिरिक्त अन्य तार्किक क्रम लिखने पर भी अंक दिए जाएँ।

$\frac{1}{2} \times 8 = 4$

(3) —→ (6) —→ (4) —→ (7)

(2) —→ (5) —→ (8) —→ (1)

यह सामान्य क्रम है। अन्य तार्किक क्रम होने पर भी अंक दिए जाएँ। आंशिक उत्तर के लिए भी अंक दिए जाएँ।

- 18 शब्दार्थ -संबंधी इस प्रश्न में बच्चे केवल क्रमसंख्या लिख सकते हैं अंक दिए जाएँ। वर्तनी आदि की दृष्टि से अंक अंशतः ही काटे जाएँ।

$1 \times 3 = 3$

(i) मार्गे (ii) पूर्वम् (iii) वामेन।

FRENCH

Time allowed : 3 hours

Maximum Marks : 100

QUESTION PAPER CODE 20/1

Section A

1. Lisez le texte suivant et répondez aux questions qui suivent : (20)

(A) **Mon échange scolaire**

Pourquoi faire un échange ?

Le but principal d'un échange est évidemment d'améliorer la langue étrangère et de mieux connaître un pays. Dès qu'on passe la frontière, on découvre une nouvelle culture. On fait la connaissance de coutumes ou d'habitudes étrangères qui vont nous plaire, qui vont nous surprendre ou qu'on ne va jamais bien comprendre. Moi, j'ai fait de gros progrès en français.

En plus, on peut dire qu'on ne fait pas seulement la connaissance d'une nouvelle culture, mais on découvre aussi sa propre culture et sa propre langue, parce que pendant l'échange, on est souvent obligé de parler de son pays, et souvent on compare la vie française à sa propre vie, ce qui fait voir les choses qu'on avait jamais remarquées sur soi-même et son pays.

Ce texte est écrit par Ingrid quand elle était chez Martine.

- (a) Les questions: 4
- (i) Cette idée d'échange, est-ce qu'elle vous plaît? Pourquoi ?
 - (ii) Comment un échange scolaire devient une expérience culturelle ?
- (b) Cherchez dans le texte : 2
- (i) Un nom qui indique « changer / partager des idées ou expériences ».
 - (ii) Un adjectif qui signifie « quelqu'un ou quelque chose qui vient d'un autre pays.»
 - (iii) La forme verbale de « le plaisir ».
 - (iv) Un verbe qui signifie « trouver quelque chose de nouveau ».
- (c) Complétez avec un mot du texte : 2
- (i) Avec son cri fort, il a voulu nous _____.
 - (ii) La _____ d'une langue étrangère est toujours nécessaire.

- (iii) Le _____ de l'Inde en informatique est excellent.
- (iv) Lorsque vous voyagez, vous appréciez aussi les _____ locales d'un pays.
- (d) Donnez : 1
- (i) La forme nominale de « comprendre ».
- (ii) Le contraire de « mince ».
- (e) Cherchez dans le texte : 1
- Deux adjectifs au féminin dans le texte.

(B) **La rue de Buci maintenant**

Où est-il parti

Le petit monde fou du dimanche matin

Épouvantable rideau de poussière : horrible curtain of dust

Qui donc a baissé cet épouvantable rideau de poussière

Et de fer sur cette rue

Cette rue autrefois si heureuse et si fière d' être rue

Comme une fille heureuse et fière.

Pauvre rue

Te voilà maintenant abandonnée dans le quartier

Abandonné lui-même dans la vie dépeuplée.

Pauvre rue

Morne corridor menant d'un point mort à un autre point mort

Tes chiens maigres et seuls et ton gros mutilé de guerre

- (a) Les questions: 4
- (i) Comment était la rue autrefois? A qui le poète compare-t-il la rue?
- (ii) Pourquoi cette rue est appelée « pauvre rue » ?
- (b) Dites vrai ou faux: 2
- (i) Cette rue était pleine de monde autrefois.
- (ii) La fille vit dans cette rue.
- (iii) Aujourd'hui, il y a toujours beaucoup de monde.
- (iv) Le quartier aussi est abandonné.

- (c) Trouvez dans le texte le mot pour: 2
- (i) un jour de la semaine
 - (ii) un métal
 - (iii) sans peuple
 - (iv) horrible
- (d) Remplissez avec les mots du texte : 2
- (i) Les gens de ce _____ ont _____ cette belle église.
 - (ii) Cette boutique a _____ les prix et _____ tout le monde y va !

SECTION B

(30)

2. Écrivez une lettre d'environ 80 mots – 10
- (a) Vous voulez inviter votre cousin (e) pour partir en vacances ensemble. Écrivez-lui pour l'inviter.
- OU
- (b) Vous venez d'assister à un beau concert de musique. Vous écrivez à votre frère pour le lui décrire.
3. Composez un dialogue d'environ 40 mots sur un des sujets– 5
- (a) Vous allez dans un restaurant avec un (e) ami (e) français (e). Il/elle visite l'Inde pour la première fois. Vous en parlez avec lui/elle.
- OU
- (b) Votre père vous emmène dans un supermarché. Vous voulez acheter quelque chose mais il vous refuse.
4. (a) Rédigez une invitation pour votre anniversaire. (30 mots) 5
- OU
- (b) La mère doit aller au magasin pour un travail urgent. Elle laisse un message pour son fils.
5. Rédigez un conte à l'aide des éléments donnés ci-dessous : (100 mots) 10
- Pauvre homme - habiter village - maison cassée - demander nourriture - gens méchants - quitter - village marcher - passer nuit - ancien temple trésor - perles diamants - devenir - riche.

SECTION C

6. Mettez les verbes aux temps convenables : 5
- (i) Pauline lit son journal (boire) son thé.
 - (ii) Cyril et Henri (partir)- ils bientôt ?
 - (iii) Autrefois, on (voyager) moins.
 - (iv) (Se souvenir de) ce jour où tu m'as rencontré?
 - (v) Elle (tenir) une bougie à la main hier.
7. Remplissez avec un pronom démonstratif : 5
- (i) Je n'aime pas ce type de films, je préfère _____ d' aventure.
 - (ii) Les villes indiennes sont plus peuplées que _____ de la France.
 - (iii) Notre université est la plus célèbre, et _____ de Mumbai est la plus ancienne.
 - (iv) Laisse cette imprimante et prends _____ qui marche mieux.
 - (v) Les pays d' Afrique sont grands mais _____ de l' Europe sont moins grands.
8. Remplacez les tirets avec des pronoms personnels convenables : 5
- (i) Les touristes vont souvent à la plage.
 - (ii) Michel a pris sa lettre.
 - (iii) Il y a une pomme pour toi !
 - (iv) Il faut manger des crêpes.
 - (v) Envoie-moi le roman.
9. Mettez les phrases en ordre : . 5
- (i) ce / vous / où / soir / allez ?
 - (ii) au / jouer / veulent / ballon / ils.
 - (iii) au / vas / cinéma / pas / tu / ne ?
 - (iv) belle / nous / histoire / écris / une !
 - (v) fasse / il / attention / elle / qu' / faut.

10. Retrouvez la bonne question: 5
- (i) C'est un temps nuageux.
 - (ii) Mes cousins prennent le train à 10 heures.
 - (iii) Benoît va en Australie en vacances.
 - (iv) Bien sûr!
 - (v) Il a 2 ans.
11. Remplissez les tirets avec les pronoms relatifs composés convenables : 5
- (i) Je suis entré dans la maison _____ se trouve cette belle église.
 - (ii) C'est une amie _____ j' écris souvent.
 - (iii) As-tu acheté toutes les épices _____ on va préparer le poulet ?
 - (iv) Prenons la rue _____ il est passé.
 - (v) Le chien _____ elle se promène est adorable!
12. Transformez au style direct ou indirect selon le cas: 5
- (i) Il me dit, « Je vais sortir avec mes amis »
 - (ii) Elle lui demande de lui parler en français.
 - (iii) Tara me demande si je veux l' accompagner.
 - (iv) Ils nous disent, « Ne parlez pas aux étrangers ! »
 - (v) Elle veut savoir ce qui me gêne.

SECTION D

(15)

13. Répondez à six des questions suivantes : 6x1½ = 9
- (a) A quoi sert l' Internet ?
 - (b) Le Parlement de France est composé de combien d' assemblées ? Lesquelles?
 - (c) A quoi servent les Bateaux - Mouches ?
 - (d) Pourquoi irez - vous dans une bibliothèque ?
 - (e) Quelles informations trouve-t-on dans un CV ?
 - (f) Que connaissez-vous de la pyramide au Louvre?
 - (g) Nommez les niveaux différents dans une école française?

14. Reliez les colonnes A et B et récrivez:

6x½ = 3

A	B
(i) bip sonore	monuments égyptiens
(ii) gare SNCF	en Corse
(iii) Pyramides	laisser un message
(iv) carte orange	le beau temps
(v) après la pluie	titre de transport
(vi) Bastia	accès aux quais

15. Complétez :

6x½ = 3

- (i) Céline Dion est une _____ canadienne.
- (ii) Une personne qui n'est pas mariée est _____.
- (iii) Le Sensodyne est pour les dents _____.
- (iv) Le fait divers est une des _____ dans un journal.
- (v) Les _____ se trouvent au sud-est de la France.
- (vi) Renoir est un _____ français très connu.

QUESTION PAPER CODE 20

Section A

20

1. (A) Lisez les textes suivants et répondez aux questions suivantes :

Science et loisirs

La science a fait beaucoup de progrès depuis un siècle. Elle en fera encore et de plus importants sans doute. Mais il est difficile de savoir si l'humanité en tirera un grand profit.

De nombreux savants, Einstein, Oppenheimer par exemple, ont contesté l'emploi qui était fait de leurs inventions. A quoi bon découvrir les secrets de la matière si c'est pour fabriquer des bombes atomiques capables de faire sauter la terre entière ?

Et puis, quand la machine a libéré les ouvriers du travail manuel, quand les mères de famille ont des appareils ménagers qui font la cuisine et la vaisselle à leur place, quand la vie est devenue plus facile et plus simple pour tous, comment

hommes et femmes occuperont-ils leurs loisirs ? Sont-ils plus heureux ? Voilà la question.

Mais, tout d'abord, il faut donner à manger à ceux qui ont faim et établir la paix partout dans le monde. Voilà deux tâches qui suffiront à occuper l'humanité.

- (a) Les questions: 4
- (i) Pourquoi la vie est devenue plus simple et plus facile?
 - (ii) Quelles sont les tâches qui doivent occuper l'humanité ?
- (b) Cherchez dans le texte : 2
- (i) Un verbe qui signifie « trouver quelque chose de nouveau ».
 - (ii) Un adjectif qui signifie « travailler avec les mains ».
 - (iii) Un nom qui indique « le temps libre de faire ce qu'on aime faire ».
 - (iv) Un nom qui signifie « tous les hommes du monde ».
- (c) Complétez avec un mot du texte : 2
- (i) On va _____ cette marque de voiture en Corée du sud.
 - (ii) Ces étudiantes sont bien _____ de travailler tout le temps.
 - (iii) Terminer tout ce travail dans une heure ? C'est une _____ bien difficile.
 - (iv) Le téléphone portable, c'est une très belle _____ pour l'humanité.
- (d) Trouvez dans le texte : 1
- (i) Le contraire de la « guerre ».
 - (ii) L'équivalent de « contents ».
- (e) Transformez la phrase aux temps indiqués : 1
- Il faut (au passé composé) donner à manger à ceux qui ont (à l'imparfait) faim.

(B) **Le désespoir est assis sur un banc**

Dans un square sur un banc

Il y a un homme qui vous appelle quand on passe

Il a des lunettes* un vieux costume gris

Il fume un petit ninas* il est assis
 Et il vous appelle quand on passe
 Ou simplement il vous fait signe
 Il ne faut pas le regarder
 Il ne faut pas l'écouter
 Il faut passer
 Faire comme si on ne le voyait pas
 Comme si on ne l'entendait pas
 Il faut passer presser le pas
 Si vous le regardez
 Si vous l'écoutez
 Il vous fait signe et rien, personne...

*Des binocles = binoculars

*Ninas = a type of cigar

- (a) Les questions: 4
- (i) Décrivez l'homme qui est assis sur un banc.
 - (ii) Que devez-vous faire quand « il » vous fait signe ?
- (b) Cherchez dans le texte : 2
- (i) L'équivalent d'une « place ».
 - (ii) Le mot pour un vêtement.
 - (iii) La forme verbale de « le regard ».
 - (iv) Le contraire de « tout ».
- (c) Complétez avec un mot du texte : 2
- (i) Dans ce parc, il y a un grand _____ surtout pour les âgés.
 - (ii) Dans les trains en Inde, on ne _____ pas.
 - (iii) Il _____ se dépêcher sinon on sera en retard.
 - (iv) Regarde cet homme bizarre qui me fait _____ !
- (d) Donnez la forme nominale de : 1
- appelle, voyait

(e) Trouvez :	1
(i) Le contraire de « debout ».	
(ii) Une expression qui indique « marcher vite ».	
SECTION B	
2. Écrivez une lettre d'environ 80 mots:	10
(a) Votre frère a terminé ses études en France et il cherche un travail. Il vous écrit une lettre décrivant ce qu'il fait maintenant.	
OU	
(b) Votre grand-mère est malade. Vous êtes très inquiet. Vous écrivez à un/une ami(e) pour lui demander des conseils.	
3. Composez un dialogue d'environ 40 mots sur un des sujets :	5
(a) Vous venez de voir un film très intéressant. Vous en discutez avec votre ami(e).	
OU	
(b) Il y a un problème de transport dans votre ville. Vous devez aller à l'école. Vous discutez avec un(e) ami(e) ce que vous devez faire pour y aller.	
4. (a) Vous êtes invité à une soirée musicale mais vous n'êtes pas libre. Écrivez un refus. (30 mots)	5
OU	
(b) Écrivez le C.V. de cette personne :	
Pierre Bourdain, 25 ans, né le 30 août 1983, célibataire; études en technologie de 2000 à 2004 à l'université de Lyon; habite 25, Rue Faure, 75013 France; parle 3 langues : français, allemand, anglais; adore le sport, aime voyager et écouter la musique rock; déjà travaillé 2 ans chez Siemens.	
5. Rédigez un conte à l'aide des éléments donnés ci-dessous : (100 mots)	10
Deux jours de pluie - mauvais temps - rien à faire - s'ennuyer beaucoup - l'école fermée - regarder télévision - soudain - coup de fil - tante venir - très sympathique - cadeaux - passer la soirée-bavarder - très belle soirée.	
SECTION C	
6. Corrigez les fautes dans le texte :	5
Il y avaient quatre hommes qui voyageaient ensemble. Ils voulait visiter Delhi et	

Agra. La capitale qu'ils ont visité est une très grande ville avec des grandes rues et de beaux monuments.

7. Remplissez les tirets avec des adjectifs possessifs convenables : 5
- (i) Nous avons décidé de prendre _____ livres avec nous.
 - (ii) C'était une vieille voiture, le mécanicien ne savait pas comment résoudre _____ problèmes.
 - (iii) N'oubliez pas de prendre _____ sacs quand vous partez.
 - (iv) Sa mère a prêté _____ parapluie à Lucie.
 - (v) Jean, Paul et Marie sont partis avec _____ sacs à dos.
8. Remplissez les tirets avec des prépositions ou des articles contractés : 5
- (i) Pour ses études supérieures, mon frère va _____ Angleterre.
 - (ii) Le week-end, nous faisons _____ sport.
 - (iii) « Donnez- moi _____ eau, s'il vous plaît ! »
 - (iv) _____ Inde, nous vivons tous ensemble.
 - (v) Mes amis adorent jouer _____ guitare.
9. Mettez au négatif : 5
- (i) Il y a des livres dans mon sac.
 - (ii) Elle voudrait manger du pain.
 - (iii) Quelqu'un a sonné à la porte.
 - (iv) Ils ont déjà chanté.
 - (v) Vous avez tout compris.
10. Mettez les verbes aux temps convenables : 5
- (i) Il faut que vous _____ (être) à l'heure.
 - (ii) Demain, il _____ (faire) beau.
 - (iii) Tous les gens _____ (vouloir) parler ensemble.
 - (iv) _____ -vous (comprendre) cette question?
 - (v) Si Juhi avait beaucoup d'argent, elle _____ (aimer) faire le tour du monde.

11. Complétez les tirets avec des pronoms démonstratifs : 5
- (i) Voulez-vous acheter cette chemise-ci ou _____?
 - (ii) La vie à Paris est plus intéressante que _____ de Lyon.
 - (iii) Je ne préfère pas ces livres, je préfère plutôt _____.
 - (iv) Regardez ces belles photos, surtout _____ qui est à droite.
 - (v) Nous allons inviter les parents de Philippe et _____ de Paul.

12. Transformez au style direct ou indirect selon le cas: 5
- (i) Il me dit, « Je reviens demain ».
 - (ii) Je lui dis de m'attendre.
 - (iii) Tanya me demande si je veux voir ce film.
 - (iv) Ils nous disent, « Ne sortez pas tout de suite ».
 - (v) Elle me demande, « Qu'est-ce que tu aimes le plus? »

SECTION D

15

13. Répondez à six des questions suivantes : 6x1½ = 9
- (i) En quel mois le Tour de France a-t-il lieu? Quand s'est déroulé son centenaire?
 - (ii) Que comprenez-vous par le CROUS ?
 - (iii) Donnez le nom d'un fromage, d'un vin et d'un plat français.
 - (iv) Qu'est-ce que c'est « la sécu » ?
 - (v) Quelle est la différence entre un mensuel et un hebdomadaire ?
 - (vi) À quoi sert la carte Imagine « R » ?
 - (vii) Comment fait-on le jardinage ?

14. Reliez les colonnes A et B et récrivez : 6x1½ = 3

A	B
(i) rusé	des étudiants
(ii) les pastilles	peintures
(iii) CROUS	mal à la gorge
(iv) Hugo	comme un renard
(v) Musée d'Orsay	entorse au poignet
(vi) les pommades	un poète

15. Complétez :

6x1½ = 3

- (i) La Sorbonne a été créée en _____.
- (ii) Après la terminale, on reçoit le _____.
- (iii) Jean Vilar a créé le _____.
- (vi) Tournesols est une peinture de _____.
- (v) Passer d'une chaîne à l'autre, c'est _____.
- (vi) _____ élit le Président de la France.

Strictly Confidential - (For Internal and Restricted Use Only)

All India Secondary School Examination

March 2009

Marking Scheme - French 20/1

General Instructions:

- (i) In the marking scheme, a slash (/) indicates alternative answers: any one such answer is counted as correct.
- (ii) Brackets () indicate optional information; the mark is awarded whether the part in brackets is included or not.
- iii) If a student writes an answer which is not given in the marking scheme but which is equally acceptable, full marks should be awarded.
- (iv) Students should not be penalized if they do not follow the order of the section / question while answering.
- (v) Some of the questions may relate to higher order thinking ability. These questions will be indicated separately. These questions are to be evaluated carefully and the student's understanding/analytical ability may be judged.
- (vi) Every section carries general instructions at the beginning of the section. However for section C some exercises have instructions at the beginning of the exercises.
- (vii) Marking of each part/question exists in *italics* below the given part/question.
- (viii) A flawless answerscript may be awarded full marks.

QUESTION PAPER CODE 20/1

SECTION A

(20 Marks)

General Instructions

1. *No marks are to be deducted for omission of / incorrect articles, minor spelling errors, accents, punctuations*
2. *Referring to the marking scheme existing in class IX - workbook Pg 33, no marks are to be deducted for grammatical errors if relevant lines have been identified from the texts.*

1. A. (a) Les questions: (2×2=4)
- (i) Oui or Non (*both should be accepted*)
- If 'Non', the children should be able to justify with a complete sentence.
- If Oui, several possibilities exist in the text. Any complete or related sentence is the correct answer and should be given 2 marks.
- (ii) Part (i) & (ii) are interlinked. Several possibilities exist in the text. Any complete or related sentence is the correct answer and should be given 2 marks.
- (b) (i) échange (½×4=2)
- (ii) étranger / étrangère
- (iii) Plaire (*marks will be given if the 'e' in plaire is missing*)
- (iv) découvrir / découvrir
- (c) (i) surprendre/ améliorer/ comprendre/ connaître/ parler/ plaire (½×4=2)
- (ii) connaissance
- (iii) progrès/ but
- (iv) coutumes/ cultures/ choses/ habitudes/ longues/ connaissances
- (d) (i) compréhension (½×2=1)
- (ii) gros, grosse / épais, épaisse
- (e) nouvelle/ française/ étrangère/ locale/ remarquée (s) / propre (½×2=1)
- B. (a) Les questions: (2×2=4)
- (i) Autrefois la rue était heureuse et fière. Le poète compare la rue à une fille

- (ii) Cette rue est appelée <<pauvre rue>> parceque : - le petit monde fou est parti /
- il y a un épouvantable rideau de poussière / des chiens maigres et seuls / un gros mutilé de guerre / points morts /
 - la rue est abandonnée / dépeuplée / morne.

Full marks to be given for any one of these phrases or expressions.

If the student writes '. . . maintenant la rue n'est pas si heureuse et si fière', one mark should be deducted.

- (b) (i) Vrai (½×4=2)
- (ii) Faux
- (iii) Faux
- (iv) Vrai
- (c) (i) dimanche (½×4=2)
- (ii) fer
- (iii) dépeuplée / abandonné (e) / morne / seul
- (iv) épouvantable / mutilé / morne
- (d) (i) 1st blank : quartier / monde / corridor (½×4=2)
- 2nd blank : abandonné / dépeuplé
- (ii) 1st blank : baissé
- 2nd blank : maintenant / donc / dimanche / voilà

SECTION B

(30 Marks)

General Instructions

1. *The Marking Scheme carries only Guidelines and does not constitute the complete answer. The students can have their own expression and marks should be awarded accordingly.*
2. *If a candidate exceeds the word limit by 10 words in any of the writing skills no marks should be deducted. If any writing skill exceeds beyond these 10 extra words, only 1 mark should be deducted.*
3. *Full marks may be awarded for any deserving answer in section B.*
- 4.i) *In case a child attempts both parts in a choice question, the better answer may be considered since this is a Foreign language paper.*

4.ii) In case a child crosses out both the parts of a choice question, the first option may be read and awarded marks.

2. Letter (10 Marks)

- (i) Format - 4 marks (2 marks for place / date / name of addressee / introduction)
(2 marks for ending expression(s) / sentences and name of the writer)
 - (ii) Idea and creativity - 4 marks
 - (iii) Content, Accuracy in Interpretation and Presentation - 2 marks
 - (iv) Grammatical errors - (1 mark for 10 errors according to CBSE. Maximum 2 marks may be deducted for grammatical errors.)
- *Any appropriate or relevant approach to these open ended topics may be accepted.*
 - *No marks to be deducted for signing off done either on left / right side.*
 - *Making / Absence of Indent / Paragraph should not lead to deduction of marks.*

3. Dialogue (5 Marks)

- (i) Format - 1 mark
 - (ii) Content & fluency - 3 marks
 - (iii) Creativity - 1 mark
 - (iv) Grammatical errors - 1 mark for 5 mistakes
- 3(a) For dialogue in restaurant, any points related to India (Food, People, Tourism & Culture)**
- 3(b) For dialogue in super market, all vocabulary related to a super market, with at least one sentence of refusal. The dialogue could be between Father / child / shopkeeper or Father & Child**

4. Message / Invitation (5 Marks)

- (i) Format - 2 marks (name of addressee / date / name of writer / Box)
 - (ii) Content & fluency - 3 marks
 - (iii) Grammatical errors - 1 mark for 5 mistakes
- 4(a) The Invitation may or may not carry a date. No marks to be deducted for absence of date**
- *No marks to be deducted for signing off on either left or right side*

- *Content must include date, place, reason, time.*
- *½ mark cut for any one element missing*

4(b) For Message writing

- *Content must include 'where the mother is going'. 1 mark should be deducted if this is not mentioned*

5. Story Writing

(10 Marks)

- (i) Content / Accuracy - 4 marks (all words used)
- (ii) Creativity / Fluency - 4 marks
- (iii) Tenses - 2 marks (Present Tense to be accepted)
- *Considering the story line contained only 22 words, a story of 70-80 words should not lead to any deduction of marks*
- *1 mark to be deducted for exceeding word limit beyond the 10 extra words*
- *1 mark to be deducted for every 10 mistakes*
- *If the student only copies down the storyline given in the question paper, marks to be awarded (2/3 marks) will depend on the examiner's discretion (as per Guidelines for marking scheme issued by CBSE.)*

SECTION C

(35 Marks)

6. Mettez les verbes aux temps convenables:

(1×5=5)

- i. Pauline lit son journal en buvant son thé.
en buvant (1 mark)
for only 'buvant' or 'en bouvant' ½ mark is to be awarded
- ii. Cyril et Henri, vont-ils partir bientôt?
partiront, partent - are also acceptable
- iii. Autrefois, on voyageait moins.
½ mark is to be given if 'e' is missing / if 'a voyagé' is written.
- iv. *The absence of a subject pronoun and the presence of a question mark has led to the possibility of several options*

Te souviens-tu de ce jour où tu m'as rencontré ?

Tu te souviens

Souviens - toi

T'es - tu souvenu

Te souvenais - tu / Tu te souvenais

Te souviendras - tu

Tu te souviendras

(1 mark)

HOTS

- *If in any option, te is missing, ½ mark should be given.*
- *Interchange of placement of (i) & (e) should be given marks, if the entire structure is right i.e. , souveins instead of souviens*
- v. Elle tenait une bougie à la main hier.
a tenu / avait tenu should also be considered right

7. Remplissez avec un pronom démonstratif : (1×5=5)

- i. Je n'aime pas ce type de films, je préfère ceux d'aventure.
celui / ceux - both options are correct
- ii. Les villes indiennes sont plus peuplées que celles de la France.
for 'celle' ½ mark is to be awarded
- iii. Notre université est la plus célèbre, et celle de Mumbai est la plus ancienne.
- iv. Laisse cette imprimante et prends celle qui marche mieux.
- v. Les pays d'Afrique sont grands mais ceux de l'Europe sont moins grands.

Presence of ci / là should not lead to any deduction of marks

8. Remplacez les tirets avec des pronoms personnels convenables : (1×5=5)

Note : For this exercise if the pronoun is correct but it is placed incorrectly, ½ mark is to be given.

- i. Les touristes y vont souvent.
- ii. Michel l'a prise.]
Michel la a prise. (1 mark)
Michel l'a pris.
Michel la a pris. (½ mark)

iii. Il y en a une pour toi !

Presence/Absence of 'une' should not lead to deduction of marks.

iv. Il faut en manger.

v. Envoie-le-moi!

9. Mettez les phrases en ordre :

(1×5=5)

Note : For this exercise, 1/2 mark is to be deducted for 1 word out of place.

i. Où allez-vous ce soir ?

Any grammatically correct sentence to get full marks

ii. Ils veulent jouer au ballon.

iii. Ne vas-tu pas au cinéma ?

Any of the 2 interrogative forms is correct (intonation or inversion)

iv. Écris-nous une belle histoire!

v. Il faut qu'elle fasse attention.

10. Retrouvez la bonne question :

(1×5=5)

Note : Absence of inversion should not lead to any deduction of marks

i. Quel temps fait-il ?

Quel temps est-ce / il ?

Quel temps est-ce que c'est ?

(1 mark)
HOTS

For writing Quelle temps _ _ _ _ _ (1/2 mark)

ii. A quelle heure / Quand tes/ vos / mes cousins prennent-ils le train ?

iii. Où Benoît va-t-il en vacances ?

iv. *Any grammatically correct question with or without inversion*

v. Quel âge a-t-il ?

Il a quel âge ?

(1 mark)

for 'quelle' 1/2 mark can be given

no marks to be deducted for no accent on 'a' of âge

11. Remplissez les tirets avec les pronoms relatifs composés convenables :] **HOTS**

(1×5=5)

Note : For this exercise 1 mark for each part may be considered as :

1/2 mark for any other suitable preposition

½ mark for correct pronoun

- i. Je suis entré dans la maison devant / derrière / près de / à côté de laquelle se trouve cette belle église.
 - ii. C'est une amie à laquelle / à qui j'écris souvent.
 - iii. As-tu acheté toutes les épices avec lesquelles / à l'aide des quelles on va préparer le poulet ?
 - iv. Prenons la rue par / dans / sur laquelle il est passé.
 - v. Le chien avec / derrière / devant lequel, elle se promène est adorable.
12. Transformez au style direct ou indirect selon le cas : (1×5=5)

Note : No mark to be cut for punctuation

½ mark to be deducted for absence of inverted commas in two sentences. Their absence in 1 sentence should be overlooked.

In this entire exercise ½ mark can be deducted for every 2 mistakes

- i. Il me dit qu'il va sortir avec ses amis.
- ii. Elle lui dit / demande, « Parlez / parle (à) - moi / lui en français!
- iii. Tara me demande, « Veux-tu / voulez-vous m' / l'accompagner ? »

All 3 forms of interrogative to be accepted i.e intonation / Est-ce que / inversion with the pronouns me / le

- iv. Ils nous disent de ne pas parler aux étrangers.

½ mark to be deducted for 'ne parler pas'

- v. Elle demande / veut savoir, « Qu'est-ce qui te / vous gêne ? »
Elle demande « Je veux savoir qu'est-ce qui te / vous gêne ? »

½ mark deducted for : Elle demande, " ce qui te gêne?"

Section - D

(15 marks)

General Instructions

- 1) *Correct facts (related to the relevant question) should be marked correct.*
- 2) *Same Ans/ Information as given in text but expressed in the student's own words should be accepted.*
- 3) *Missing or incorrect accents & minor spelling errors (upto 1 or 2 letters) should be overlooked.*
- 4) *Correct facts even without complete sentence formation must be accepted.*

13. Répondez à six des questions suivantes: (6×1½=9)

- (a) L'Internet permet de mettre en communication un grand nombre d'utilisateurs dans le monde entier et dans les domaines les plus divers.

Other acceptable verbs/expressions are:

aide à communiquer / à causer avec / chercher des informations / surfer / chatter / échanger des données.....

If simply the definition of Internet (i.e. l'Internet est un réseau télématique....) is given ½ mark should be given

- (b) Le Parlement de France est composé de deux assemblées : Le Sénat et l'Assemblée Nationale.

or

Deux : le Sénat & L'Assemblée Nationale.

- (c) Les Bateaux Mouches sont les bateaux dans lesquels on peut faire une randonnée sur la Seine en passant sous les ponts de la Seine.

Key words are: bateaux / Promenade / randonnée / Seine : even if any two words are used, full marks should be given.

- (d) (i) Dans une bibliothèque on peut emprunter / prendre des livres, des disques, des C.D., des diapos, des B.D.

(ii) On va à la bibliothèque pour écouter / lire sur place

Both options or any one option must be given full marks.

- (e) Dans un CV on trouve tous les détails personnels du candidat, la formation, l'expérience professionnelle, les langues parlées, les activités et l'état civil.

Any 3 facts as given in the CV in the text to be given full marks.

- (f) (i) La grande pyramide se trouve au centre de la cour Napoléon.

(ii) C'est Ieoh Ming Pei/(l'architecte sino-américain) qui l'a construite.

Either or both the sentences should get full marks.

- (g) Les niveaux différents dans une école française sont : l'école maternelle, l'école primaire, le collège, le lycée, l'université.

Any three levels should be accepted and awarded full marks.

14. Reliez les colonnes A et B et récrivez : (6×½=3)

bip sonore

laisser un message

Gare SNCF

accès aux quais

Pyramides

monuments égyptiens

Carte orange titre de transport
après la pluie le beau temps
Bastia en Corse

15. Complétez (6×½=3)

- i. chanteuse
- ii. célibataire
- iii. sensibles
- iv. rubriques
- v. Alpes
- vi. peintre/ artiste

QUESTION PAPER CODE 20

SECTION A

(20 Marks)

General Instructions

1. *No marks to be deducted for omission of / incorrect articles, minor spelling errors, accents, punctuations*
2. *Referring to the marking scheme existing in class IX - workbook Pg 33, no marks are to be deducted for grammatical errors if relevant lines have been identified from the texts.*

1. A. (a) Les questions: (2×2=4)

- (i) La vie est devenue plus simple et plus facile grâce à la science qui a fait beaucoup de progrès depuis un siècle / . . . parce que la machine a libéré les ouvriers du travail manuel, les mères de famille ont des appareils ménagers qui font la cuisine et la vaisselle à leur place.
- (ii) Il faut donner à manger à ceux qui ont faim / établir la paix partout dans le monde / sauver la terre.

(b) (i) découvrir / fabriquer (½×4=2)

- (ii) manuel
- (iii) loisir/s
- (iv) l'humanité / la terre

(c) (i) fabriquer / faire / établir / découvrir (½×4=2)

- (ii) capables / heureuses
- (iii) tâche
- (iv) invention / machine

- (d) (i) la paix (½×2=1)
(ii) heureux
- (e) a fallu , avaient (½×2=1)
- B (a) Les questions: (2×2=4)
- (i) L'homme qui est assis sur un banc fume un petit ninas / a des
binocles / il porte un vieux costume gris.
Any two points should be awarded full marks
- (ii) Quand « il » nous fait signe, il ne faut pas le regarder / il ne faut
pas l'écouter / il faut passer / faire comme si on ne le voyait pas
/ ne l'entendait pas / il faut passer presser le pas
Any two points should be awarded full marks
- (b) (i) square / banc (½×4=2)
(ii) costume
(iii) regarder
(iv) rien
- (c) (i) banc / square (½×4=2)
(ii) fume
(iii) faut
(iv) signe
- (d) (l')appel , (la) vue (½×2=1)
- (e) (i) (être / est) assis (½×2=1)
(ii) presser (le pas)
'presser' alone to be also given ½ mark

SECTION B

(30 Marks)

General Instructions

1. *The Marking Scheme carries only Guidelines and does not constitute the complete answer. The students can have their own expression and marks should be awarded accordingly.*
2. *If a candidate exceeds the word limit by 10 words in any of the writing skills no marks should be deducted. If any writing skill exceeds beyond these 10 extra words, only 1 mark should be deducted.*
3. *Full marks may be awarded for any deserving answer in section B.*

4.i) In case a child attempts both parts in a choice question, the better answer may be considered since this is a Foreign language paper.

4.ii) In case a child crosses out both the parts of a choice question, the first option may be read and awarded marks.

2. Letter (10 Marks)

(i) Format - 4 marks (2 marks for place / date / name of addressee / introduction)
(2 marks for ending expression(s) / sentences and name of the writer)

(ii) Idea and creativity - 4 marks

(iii) Content, Accuracy in Interpretation and Presentation - 2 marks

(iv) Grammatical errors - (1 mark for 10 errors according to CBSE. Maximum 2 marks may be deducted for grammatical errors.)

- *Any appropriate or relevant approach to these open ended topics may be accepted.*

- *No marks to be deducted for signing off done either on left / right side.*

- *Making / Absence of Indent / Paragraph should not lead to deduction of marks.*

2(b) There should be at least one sentence on seeking advice from a friend.

3. Dialogue (5 Marks)

(i) Format - 1 mark

(ii) Content & fluency - 3 marks

(iii) Creativity - 1 mark

(iv) Grammatical errors - 1 mark for 5 mistakes

3(a) Name of film should be mentioned.

3(b) This dialogue must contain an expression or sentence related to transport problem.

4. Message / Invitation (5 Marks)

(i) Format - 2 marks (name of addressee / date / name of writer / Box)

(ii) Content & fluency - 3 marks

(iii) Grammatical errors - 1 mark for 5 mistakes

Curriculum Vitae: (5 Marks)

(i) Format -3 marks (½ for box / ½ for heading / 1 for arranging details in correct

order / 1 for three headings as given in text i.e. Formation, Expérience Professionnelle, Divers)

(ii) Content and Accuracy - 2 marks (Using all clues given)

4(a) This message must contain at least one line / expression of refusal. The refusal may or may not carry a date. No marks to be deducted for absence of date.

- **No marks to be deducted for signing off on either left or right side**

4(b) Presence / Absence of subheadings of personal details should not lead to any deduction of marks

5. Story Writing (10 Marks)

(i) Content / Accuracy - 4 marks (all words used)

(ii) Creativity / Fluency - 4 marks

(iii) Tenses - 2 marks (Present Tense to be accepted)

- **1 mark to be deducted for exceeding word limit beyond the 10 extra words**

- **1 mark to be deducted for every 10 mistakes**

- **If the student only copies down the storyline given in the question paper, marks to be awarded (2/3 marks) will depend on the examiner's discretion (as per Guidelines for marking scheme issued by CBSE.)**

SECTION C

(35 Marks)

6. Corrigez les fautes dans le texte : (1×5)

Note : Any other erroneous correction(s) made by the student/s other than the errors given may be overlooked.

Il y avait quatre hommes qui voyageaient ensemble. Ils voulaient visiter Delhi et Agra. La capitale qu'ils ont visitée est une très grande ville avec de grandes rues et de beaux monuments.

7. Remplissez les tirets avec des adjectifs possessifs convenables: (1×5=5)

(i) Any plural form to be accepted.

(ii) C'était une vieille voiture, le mécanicien ne savait pas comment résoudre ses problèmes.

(iii) Any plural form to be accepted.

(iv) Any masculine singular form to be accepted.

(v) Any plural form to be accepted.

8. Remplissez les tirets avec des prépositions ou des articles contractés : (1×5=5)

(i) Pour ses études supérieures, mon frère va en Angleterre.

(ii) Le week-end, nous faisons du sport.

For writing 'le' 1/2 mark is to be deducted.

(iii) « Donnez-moi de l' / l' eau, s'il vous plaît ! »

These answers must be accepted as a contracted article cannot fit as an answer.

(iv) En Inde, nous vivons tous ensemble.

(v) Mes amis adorent jouer de la guitare.

For writing 'la' 1/2 mark is to be deducted

9. Mettez au négatif : (1×5=5)

(i) Il n' y a pas de livres dans mon sac.

For not changing 'des' to 'de' 1/2 mark to be deducted

(ii) Elle ne voudrait pas manger de pain.

For not changing 'du' to 'de' 1/2 mark to be deducted

(iii) Personne n' a sonné à la porte.

Quequ'un n' a pas sonné à la porte.] 1/2 mark
'personne n'a pas sonné']

(iv) Ils n' ont pas encore chanté.

If 'encore' is placed after 'chanté', 1/2 mark is to be deducted

(v) Vous n' avez rien compris.] 1 mark
Vous n' avez pas tout compris.]

If 'rien' is placed after 'compris', 1/2 mark is to be deducted

10. Mettez les verbes aux temps convenables : (1×5=5)

(i) Il faut que vous soyez à l'heure.

For 'soyez', 1/2 mark is to be deducted

(ii) Demain, il fera / va faire (faire) beau.

For 'ferra ', 1/2 mark is to be deducted

(iii) Tous les gens _____ (vouloir) parler ensemble.

Any correct tense to be accepted.

(iv) _____ -vous (comprendre) cette question ?

Any correct tense to be accepted

(v) Si Juhi avait beaucoup d'argent, elle aimerait faire le tour du monde.

11. Complétez les tirets avec des pronoms démonstratifs : (1×5=5)

Note : No marks to be deducted for the absence or presence of 'ci' or 'là'

- (i) Voulez-vous acheter cette chemise-ci ou celle - là ?
- (ii) La vie à Paris est plus intéressante que celle de Lyon.
- (iii) Je ne préfère pas ces livres, je préfère plutôt ceux - ci / là .
- (iv) Regardez ces belles photos, surtout celle qui est à droite.

For 'celles' ½ mark to be deducted

- (v) Nous allons inviter les parents de Philippe et ceux de Paul.

12. Transformez au style direct ou indirect selon le cas : (1×5=5)

Note :

½ mark to be deducted for absence of inverted commas in two sentences. Their absence in 1 sentence should be overlooked.

In this entire exercise ½ mark can be deducted for every 2 mistakes

- (i) Il me dit qu'il revient / reviendra demain.
- (ii) Je lui dis / demande, « Attends / Attendez -moi !»
- (iii) Tanya me demande : « Veux-tu voir ce film ?»

All 3 forms of interrogative to be accepted i.e intonation / Est-ce que / inversion

- (iv) Ils nous disent de ne pas sortir tout de suite.

½ mark to be deducted for 'ne sortir pas'

- (v) Elle me demande ce que j'aime le plus.

For writing que j'aime le plus. ½ mark should be awarded

Section - D

(15 marks)

General Instructions

- 1) **Correct facts (related to the relevant question) should be marked correct.**
- 2) **Same Ans/ Information as given in text but expressed in the student's own words should be accepted.**
- 3) **Missing or incorrect accents & minor spelling errors (upto 1 or 2 letters) should be overlooked.**
- 4) **Correct facts even without complete sentence formation must be accepted.**

13. Répondez à six des questions suivantes:

(6×1½=9)

- (i) Le Tour de France a lieu chaque année en juillet. Son centenaire s'est déroulé en 2003.

or

En juillet, 2003

- (ii) Le CROUS, le Centre Régional des Œuvres Universitaires et Scolaires, est un établissement public à caractère administratif qui a pour mission de favoriser l'amélioration des conditions de vie et de travail des étudiants.

Full marks to be awarded for only writing full form of abbreviation.

Keywords for this answer are : Etablissement public / administratif / améliorer / vie / travail / étudiant

Presence of any two / three expressions / words from those above mentioned should be given full marks

- (iii) Un fromage français est le roquefort / le camembert, un vin français est le champagne/le bourgogne et un plat français est le gratin dauphinois / le coq au vin.

Any French cheese, wine or dish is acceptable

- (iv) « La sécu » c'est la sécurité sociale. C'est une organisation officielle visant à assurer la sécurité matérielle des travailleurs et de leur famille en cas de maladie ; d'accident du travail, de maternité etc., et à leur garantir une retraite.

Keywords for this answer are : Organisation / sécurité sociale / matérielle / travailleurs/ famille

Any 2 of these elements should be given full marks

- (v) Un mensuel est un journal ou un magazine qui paraît une fois par mois. Un hebdomadaire est un journal / revue / magazine qui paraît une fois par semaine.

Answer must contain the words 'chaque mois / une fois par mois ' and 'chaque semaine/ une fois par semaine'

- (vi) La carte Imagine-R est un titre de transport unique qui est valable douze mois et avec laquelle on peut voyager sur tous les transports de Paris et d'Île-de-France dans les zones choisies pour la semaine.

Keywords for this answer are : Titre de transport / valable 12 mois / voyager sur tous les transports

Any 2 expressions to be awarded full marks

- (vii) Pour faire le jardinage, on sème des graines de fleurs, on plante des bulbes, on taille les rosiers et on arrose le jardin.

Keywords for this answer are : Arroser / planter / semer / tailler / couper / cultivateur

Any 2 verbs / expressions related to gardening to be given full marks

14. Reliez les colonnes A et B et récrivez : (6×1/2=3)

- | | | |
|-------|---------------|--------------------|
| (i) | rusé | comme un renard |
| (ii) | les pastilles | mal à la gorge |
| (iii) | CROUS | des étudiants |
| (iv) | Hugo | un poète |
| (v) | Musée d'Orsay | peintures |
| (vi) | les pommades | entorse au poignet |

15. Complétez (6×1/2=3)

- (i) 1257
- (ii) le baccalauréat / le bac
- (iii) Festival d'Avignon / de théâtre / de danse
- (iv) Van Gogh
- (v) zapper
- (vi) le peuple / le or un citoyen / le public

Series HRL

Code No. 5A

Roll No.

--	--	--	--	--	--	--	--

Candidates must write the Code on the title page of the answer-book.

- Please check that this question paper contains 7 printed pages.
- Code number given on the right hand side of the question paper should be written on the title page of the answer-book by the candidate.
- Please check that this question paper contains 15 questions.
- Please write down the Serial Number of the question before attempting it.
- 15 minutes time has been allotted to read this question paper. The question paper will be distributed at 10.15 a.m. From 10.15 a.m. to 10.30 a.m., the student will read the question paper only and will not write any answer on the answer script during this period.

URDU (Course A)

اُردو (کورس۔ اے)

Time allowed : 3 hours

Maximum Marks : 100

وقت : 3 گھنٹے

کل نمبر: 100

(حصہ - الف)

1. درج ذیل عنوانات میں سے کسی ایک پر کم سے کم تین صفحات پر مشتمل مضمون لکھیے۔
(i) تمباکو نوشی کے نقصانات
(ii) میرا پسندیدہ کھیل
(iii) ہندوستان میں صنعت و تجارت کا نجی کرن۔
2. درج ذیل عبارت کو غور سے پڑھیے اور اس سے متعلق سوالوں کے جواب لکھیے۔
" آج دنیا میں جس چیز نے انقلاب برپا کر دیا ہے وہ ہے انفارمیشن ٹیکنالوجی (IT) گویا اطلاعات کی ہم رسائی اخبار، ریڈیو، ٹیلی ویژن اور اب کمپیوٹر نے فاصلے گھٹا دیئے ہیں۔ ملکوں کو ایک دوسرے کے نزدیک کر دیا ہے درست کہا جاتا ہے کہ اب

دنیا ایک چھوٹا سا گاؤں بن گئی ہے۔ ریڈیو اور ٹیلیوژن کو اب کمپیوٹر نے پیچھے چھوڑ دیا ہے۔ کمپیوٹر کو دو حصوں میں تقسیم کیا جا سکتا ہے، ہارڈ ویئر اور سافٹ ویئر (Hardware & Software) ہارڈ ویئر سے مراد کمپیوٹر کی مشین ہے، اور

سافٹ ویئر کا مطلب وہ پروگرام ہیں جو کمپیوٹر میں داخل کر دیئے جاتے ہیں۔ انفارمیشن ٹکنالوجی (IT) کے سبب آج ہماری زندگی میں جو سہولتیں فراہم ہو گئی ہیں۔ انہوں نے زندگی کو بہت آرام دہ اور خوشگوار بنا دیا ہے۔ اب دفاتروں میں رجسٹر نظر نہیں آتے صرف کمپیوٹر دکھائی دیتے ہیں۔ کیونکہ کمپیوٹر سے ہی سب کام لئے جا سکتے ہیں۔ کمپیوٹر خط لکھنے سے لے کر ہوائی جہازوں اور میزائلوں کو کنٹرول کرنے تک کا کام کرتا ہے، اگر آپ کے پاس کمپیوٹر ہے اور آپ اس کا استعمال جانتے ہیں تو ساری دنیا آپ کی انگلی کے اشارے پر ناپتی ہے۔“

- (i) انفارمیشن ٹکنالوجی کیا ہے ؟
- (ii) ”اب دنیا ایک چھوٹا سا گاؤں بن گئی ہے“ اس جملے کی وضاحت کیجئے۔
- (iii) کمپیوٹر کو کتنے حصوں میں تقسیم کیا جا سکتا ہے ؟
- (iv) کمپیوٹر سے کیا کیا کام لئے جا سکتے ہیں ؟
- (v) اس اقتباس کا مرکزی خیال دو جملوں میں لکھیے۔

3. فعل متعدی اور فعل مجہول کی تعریف لکھیے۔ اور ہر ایک کی ایک مثال بھی پیش کیجئے۔

5

4. درج ذیل میں سے دو کی تعریف لکھیے اور ہر ایک کی ایک مثال بھی دیجئے۔

10

(i) استعارہ

(ii) لفظ و نشر

(iii) تشبیہ

5

5. درج ذیل محاوروں سے جملے بنائیے۔

(i) اپنے پاؤں پر کھڑا ہونا

(ii) آسمان سے باتیں کرنا

(iv) پھولے نہ سماتا

(iii) بال کی کھال نکالنا

(v) رنگ فق ہو جانا۔

(حصہ - ب)

6. درج ذیل عبارت کو غور سے پڑھیے اور اس سے متعلق سوالوں کے جواب لکھیے۔ 7

” پچھلے دنوں جب استاد منگو نے اپنی ایک سواری سے اسپین میں جنگ چھڑ جانے کی افواہ سنی تھی تو اس نے گاما چودھری کے چوڑے کاندھے پر تھپکی دے کر مدبرانہ انداز میں پیشین گوئی کی تھی ” دیکھ لینا چودھری ” تھوڑے ہی دنوں میں اسپین میں جنگ چھڑ جائے گی۔“

اور جب گاما چودھری نے اس سے یہ پوچھا کہ اسپین کہاں واقع ہے تو استاد منگو نے بڑی متانت سے جواب دیا تھا ” ولایت میں اور کہاں ؟ اسپین میں جنگ چھڑی اور جب ہر شخص کو اس کا پتہ چل گیا تو اسٹیشن کے اڈے پر جتنے کوچوان حلقہ بنائے ہوئے محقق پی رہے تھے ، دل ہی دل میں استاد منگو کی بڑائی کا اعتراف کر رہے تھے ۔ اور استاد منگو اس وقت مال روڈ کی چمکیلی سطح پر تانگہ چلاتے ہوئے اپنی سواری سے تازہ ہندو مسلم فساد پر تبادلہ خیال کر رہا تھا ۔

استاد منگو کو انگریزوں سے بڑی نفرت تھی اور اس کا سبب تو وہ یہ بتلایا کرتا تھا کہ وہ اس کے ہندوستان پر اپنا سکہ چلاتے ہیں ۔ اور طرح طرح کے ظلم ڈھاتے ہیں مگر اس کے تنفر کی سبب سے بڑی وجہ یہ تھی کہ چھاؤنی کے گورے اسے بہت ستایا کرتے تھے ۔ گویا وہ ایک ذلیل گتتا ہے ۔ اس کے علاوہ اسے ان کا رنگ بالکل پسند نہ تھا ۔“

(i) یہ اقتباس کس سبق سے لیا گیا ہے ، اور اس کا مصنف کون ہے ؟

(ii) استاد منگو نے گاما چودھری سے کیا پیشین گوئی کی تھی ؟

- (iii) اڈے کے کوچوان اُستاد منگو کی بڑائی کا اعتراف کیوں کرتے تھے ؟
 (iv) اسٹیشن کے اڈے پر جب کوچوان اُستاد منگو کی بڑائی کا اعتراف کر رہے تھے تو اُستاد منگو کہاں تھا ؟
 (v) منگو کوچوان انگریزوں سے کیوں نفرت کرتا تھا ؟

- یا -

" تربیت یافتہ ملک اس بات پر بہت غل مچاتے ہیں کہ عورت اور مرد دونوں باعتبار آفرینش کے مساوی ہیں اور دونوں برابر حق رکھتے ہیں۔ کوئی وجہ نہیں کہ عورتوں کو مردوں سے کم اور حقیر سمجھا جائے۔
 یا ایں ہمہ، ہم دیکھتے ہیں کہ جس قدر، قدر و منزلت عورتوں کی مذہب اسلام میں کی گئی ہے اور ان کے حقوق اور ان کے اختیارات کو مردوں کے برابر کیا گیا ہے اس قدر آج تک کسی تربیت یافتہ ملک میں نہیں ہے۔ مسلمان قانون میں عورتوں کے مردوں کے برابر حقوق اور اختیارات تسلیم کئے گئے ہیں۔
 حالت نابالغی میں جس طرح مرد، اسی طرح عورت بے اختیار اور ناقابل معاہدہ تصور ہے، الا بعد بلوغ وہ بالکل مثل مرد کے مختار ہے اور ہر ایک معاہدے کے لائق ہے۔ جس طرح مرد اسی طرح عورت، اپنی شادی کرنے میں مختار ہے۔ جس طرح مرد کا بے رضائے نکاح نہیں ہو سکتا، اسی طرح عورت کی بلا رضائے نکاح نہیں ہو سکتا۔ وہ اپنی تمام جائیداد کی خود مالک اور مختار ہے اور ہر طرح اس میں تہرّف کرنے کا اس کو اختیار حاصل ہے۔"

- (i) یہ عبارت کس سبق سے لی گئی ہے اور اس کا مصنف کون ہے ؟
 (ii) تربیت یافتہ ملک کس بات پر غل مچاتے ہیں ؟
 (iii) اسلام میں عورتوں کو کیا حقوق اور اختیارات دیئے گئے ہیں ؟
 (iv) وہ اپنی جائیداد کی خود مالک اور مختار ہے، اس جملے کا مطلب لکھیے۔
 (v) اس اقتباس کا مرکزی خیال دو جملوں میں لکھیے۔

7. ابنِ اِشارِہ کے مضمون ” اشتہارات ’ ضرورت نہیں ہے “ کا مختصر جائزہ لیجئے۔ 5

8. درج ذیل ادیبوں میں سے کسی دو کی شخصیت اور ان کی نثر نگاری کی خصوصیات

8

ایک صفحے کے اندر لکھیے۔

(i) الطاف حسین حالی

(ii) حیات اللہ انصاری

(iii) محمد مجیب

9. درج ذیل اشعار کا مطلب لکھیے اور شاعر کا نام بھی بتائیے۔ 7

بہتر تو ہے یہی کہ نہ دنیا سے دل لگے
پر کیا کریں جو کام نہ بے دل لگی چلے

کم ہوں گے اس بساط پہ ہم جیسے بد قمار
جو چال ہم چلے سو نہایت بُری چلے

ہو عمر خضر بھی تو کہیں گے بوقتِ مرگ
ہم کیا رہے یہاں ابھی آئے ابھی چلے

-یا-

اودیس سے آنے والے بتا!
کیا ہم کو وطن کے باغوں کی
برکھا کی بہاریں بھول گئیں
دریا کے کنارے بھول گئے

مستانہ فضا ئیں بھول گئیں؟
ساون کی گھٹائیں بھول گئیں؟
جنگل کی ہوائیں بھول گئیں؟
اودیس سے آنے والے بتا!

10. اکبر الہ آبادی کی نظم ” جلوہ دربار دہلی“ یا کیفی اعظمی کی نظم ” آندھی“ کا خلاصہ ایک صفحے کے اندر لکھیے۔

5

11. درج ذیل میں سے کسی دو پر مختصر نوٹ لکھیے۔

8

- (i) یاس بگائے کی غزل گوئی
- (ii) جوش کی نظم گوئی
- (iii) شاد عظیم آبادی کی شاعری کی خصوصیات
- (iv) اقبال کی نظم گوئی۔

12. احمد ندیم قاسمی کے افسانے ” سلطان“ کا تنقیدی جائزہ لیجئے۔

4

-یا-

گوشن چندر کے افسانے ” دو قرانگ لمبی سڑک“ کے اس منظر کو بیان کیجئے جس نے آپ کو سب سے زیادہ متاثر کیا۔

6

13. درج ذیل میں سے کسی دو کے جواب لکھیے۔

- (i) بٹے کٹے فقیروں کو دیکھ کر مصنف کی کیا حالت ہوئی؟
- (ii) افسانہ ” سخی“ میں زندگی کی کون سی سچائی بیان کی گئی ہے؟
- (iii) ” تمہاری عقل کی دنیا اتنی چھوٹی ہے کہ میرا اس میں دم گھٹنے لگا ہے۔“ طوطے نے ایسا کیوں کہا؟
- (iv) مرزا چپاتی نے کیوں کہا کہ ” دنیا کا یہی کارخانہ ہے۔ آج اس کا توکل اس کا زمانہ ہے۔“؟

5

14. درج ذیل میں سے کسی ایک پر آدھے صفحے کے اندر لکھیے۔

- (i) غزل کی تعریف اور اس کے دو کھنڈے والوں کے نام
- (ii) رباعی کی تعریف اور اس کے دو کھنڈے والوں کے نام

5

15. درج ذیل میں سے کسی ایک پر آدھے صفحے کے اندر لکھیے۔

- (i) اُردو زبان کا آغاز
- (ii) اُردو میں سوانح نگاری
- (iii) اُردو میں مضمون نگاری
- (iv) اُردو افسانے کا ارتقاء

مارکنگ اسکیم اردو
(Marking Scheme)

سیکنڈری اسکول امتحان
(Secondary School Examination)

March 2009

اردو (کورس اے) (Urdu (Course-A))

ممتحن حضرات کے لئے عام ہدایات
(General Instruction)

امتحان کی کاپیوں کی جانچ کے لئے یکسوئی کے ساتھ ساتھ صبر و تحمل کی ضرورت ہوتی ہے۔ سرسری انداز سے کاپیوں کی چیکنگ کر دینا خود ہماری دیانت داری اور خلوص کو مجروح کرتا ہے۔ اس طرح کی چیکنگ میں بہت سی ناہمواریاں رہ جاتی ہیں۔ دوران چیکنگ کچھ اساتذہ نرمی کا رخ اختیار کرتے ہیں تو کچھ خاصے سخت ہو جاتے ہیں۔ دونوں ہی صورتوں میں طلباء کے نتائج متاثر ہوتے ہیں۔ چنانچہ اس طرح کی ناہمواریوں سے بچنے کے لئے کافی غور و خوض کے بعد ان نکات کا تعین کیا گیا ہے جس پر عمل درآمد کر کے ہم معیاری انداز سے کاپیوں کی جانچ کر پائیں گے۔

کاپیوں کی چیکنگ کے سلسلے میں رہنمائی کے جو نکات پیش کئے جا رہے ہیں ضروری نہیں کہ طلباء کے جوابات نمونے کی تشریح اور توضیح ہی کے انداز پر ہوں۔ اشعار کی تشریح، مرکزی خیال، سوالات کے جوابات میں انداز بدل سکتا ہے۔ لیکن ہمارا خیال ہے کہ نمبروں کی تقسیم پر اس سے کوئی خاص اثر نہیں پڑے گا۔ آپ کو ہر حال میں مارکنگ اسکیم کے دائرے میں رہ کر ہی چیکنگ کا عمل انجام دینا ہے تاکہ ماضی میں ہوتی رہی ناہمواریوں کو دور کیا جاسکے۔

امید ہے کہ اس صبر آزما کام کو آپ اپنا فرض سمجھ کر انجام دیں گے۔

ممتحن حضرات کا رویہ مشفقانہ ہونا چاہیے قواعد اور الاملا کی معمولی غلطیوں کو نظر انداز کر دیا جائے تو بہتر ہوگا۔

صدر ممتحن (Head Examiner) اس بات کو ہر طرح سے یقینی بنائیں کہ مارکنگ اسکیم پر سختی سے عمل ہو رہا ہے یا نہیں۔ کچھ اساتذہ مارکنگ اسکیم (Marking Scheme) کو نظر انداز کرتے ہوئے اپنے روایتی انداز سے مارکنگ کرتے ہیں جس سے طلبہ کے نتائج متاثر ہوتے ہیں۔ اس طرف صدر ممتحن کو خصوصی توجہ دینی ہے۔

1- صدر ممتحن اس بات کا اطمینان کرنے کے لئے کہ کاپیوں کی جانچ مارکنگ اسکیم (Marking Scheme) کے مطابق ہو رہی ہے، ممتحن کی جانچی ہوئی ابتدائی جانچ کاپیوں کا باریک بینی سے جائزہ لے گا۔ جائزہ لینے اور یہ اطمینان کرنے کے بعد ہی کہ کاپیوں کی جانچ مارکنگ اسکیم کے مطابق ہو رہی ہے، مزید کاپیاں دی جائیں۔

2- ممتحن حضرات کو کاپیاں جانچ کے لئے صرف اسی وقت دی جائیں جب جانچ کے پہلے دن ممتحن اجتماعی یا انفرادی طور پر مارکنگ اسکیم پر تبادلہ خیال کر چکے ہوں۔

3- کاپیوں کی جانچ مارکنگ اسکیم میں دی ہوئی ہدایت کے مطابق ہی کی جائے گی۔ یہ جانچ بھی ممتحن کے اپنے روایتی انداز و فکر اپنے تجربے اور کسی دیگر بات کو مد نظر رکھ کر نہیں بلکہ صرف مارکنگ اسکیم کو ذہن میں رکھتے ہوئے کی جائے۔

4- اگر کسی سوال کے کئی جزو ہیں تو ہر جزو کے نمبر بائیں ہاتھ کے حاشیہ میں الگ الگ دیے جائیں اور پھر تمام اجزا میں حاصل نمبروں کو جمع کر کے سوال کے آخر میں حاشیہ میں لکھ کر اس کے گرد دائرہ بنا دیا جائے۔

5- اگر کوئی طالب علم ایسا جواب لکھتا ہے جو مارکنگ اسکیم میں موجود نہیں ہے لیکن وہ جواب صحیح ہے تو صدر ممتحن سے مشورہ کے بعد نمبر دیے جائیں۔

6- اگر کوئی طالب علم دریافت کیے گئے جوابات سے زیادہ یعنی ایکسٹرا جواب لکھتا ہے تو مارکنگ اسکیم کے مطابق نمبر دیے جائیں۔

7- اگر کوئی طالب علم مقررہ الفاظ سے زیادہ الفاظ میں لکھتا ہے تو اس کے نمبر کم نہیں کئے جائیں گے۔

8- مختصر سوالات کے جواب میں اگر کوئی طالب علم صرف ایک لفظ کا جواب لکھتا ہے اور صحیح ہے اور اس لفظ سے جواب ظاہر ہو جاتا ہے تو اسے پورے نمبر دیے جائیں گے۔

9- اگر کوئی طالب علم دیے ہوئے اقتباس یا اس کے کسی حصے کو اپنے جواب کے لئے استعمال کرتا ہے مثلاً اقتباس میں دی ہوئی معلومات کو اپنے مضمون کے لئے استعمال کرتا ہے تو اس کے نمبر نہیں کاٹے جائیں گے سوائے اس کے کہ اس کا

جواب دریافت کئے گئے سوالات سے مطابقت نہ رکھتا ہو۔

10- اگر کوئی طالب علم دیے ہوئے اقتباس سے دونوں سوالوں کا جواب لکھتا ہے اور کسی بھی جواب کو کراس نہیں کیا ہے اور دونوں صحیح ہیں تو اس جواب پر نمبر دیے جائیں جو زیادہ صحیح ہے۔ اور اگر اس نے دونوں کئے ہیں تو بھی ممتحن جس جواب کو بہتر سمجھیں اس پر نمبر دیں۔ (یعنی ممتحن حضرات کراس کئے گئے جوابات کا پڑھنا لازمی ہے)

11- ممتحن حضرات کو یہ بات ذہن نشین کر لینی چاہئے کہ ان کے پاس ایک نمبر (1) سے لے کر سو (100) نمبر تک کا پیمانہ ہے۔ برائے کرم اگر کسی سوال کا جواب درست ہے تو صد فی صد (100%) نمبر دینے میں گریز نہ کریں اور یہ بات بھی ذہن نشین کر لیں کہ اگر جواب درست نہ ہو تب بھی ایک تہائی نمبر سوال کے جواب میں دیے جاسکتے ہیں۔

12- زبان و ادب کی کاپیاں جانچنے والے اکثر حضرات یہ خیال کرتے ہیں کہ کسی طالب علم کو صد فی صد نمبر دینا ناممکن ہے۔ یہ خیال روایتی اور رجعت پسندانہ ہے۔ اس عمل سے گریز کیا جانا اشد ضروری ہے۔

13- جب طلبہ تخلیقی اظہار کرتے ہوں تب ان کے خوشخط اور املا پر بھی نمبر دینے کا خیال رکھیں۔

مارکنگ اسکیم
اردو (کورس A-)

وقت: 3 گھنٹے

کل نمبر: 100

سوال: 1 درج ذیل عنوانات میں سے کسی ایک پر کم سے کم تین صفحات پر مشتمل مضمون لکھئے۔

- (i) تمباکو نوشی کے نقصانات
(ii) میرا پسندیدہ شاعر
(iii) ہندوستان میں صنعت و تجارت کا نجی کرن

جواب: (i) اسکول کی سطح پر امتحان کا طریقہ کار

تمہید و تعارف

نفس مضمون

انداز بیان

اختتام

(ii) میرا پسندیدہ شاعر

تمہید و تعارف

نفس مضمون

انداز بیان

اختتام

(iii) ایٹمی طاقت تباہی کی علامت

تمہید / تعارف

- 2 = تمہید
4 = نفس مضمون
2 = انداز بیان
2 = اختتام
10 = کل نمبر

سوال: 2: درج ذیل عبارت کو غور سے پڑھیے اور اس سے متعلق سوالوں کے جواب لکھئے۔

”آج دنیا میں جس چیز نے انقلاب برپا کر دیا ہے وہ ہے انفارمیشن ٹیکنالوجی (IT) گویا اطلاعات کی بہم رسانی اخبار، ریڈیو، ٹیلی ویژن اور اب کمپیوٹر نے فاصلے گھٹا دیے ہیں۔ ملکوں کو ایک دوسرے کے نزدیک کر دیا ہے درست کہا ہے کہ اب دنیا ایک چھوٹا سا گاؤں بن گئی ہے۔ ریڈیو اور ٹیلی ویژن کو اب کمپیوٹر نے پیچھے چھوڑ دیا ہے۔ کمپیوٹر کو دو حصوں میں تقسیم کیا جاسکتا ہے، ہارڈ ویئر اور سافٹ ویئر (Hardware & Software) ہارڈ ویئر سے مراد کمپیوٹر کی مشین ہے اور سافٹ ویئر کا مطلب وہ پروگرام ہیں جو کمپیوٹر میں داخل کر دیے جاتے ہیں۔“

انفارمیشن ٹیکنالوجی (IT) کے سبب آج ہماری زندگی میں جو سہولتیں فراہم ہو گئی ہیں انہوں نے زندگی کو بہت آرام دہ اور خوشگوار بنا دیا ہے۔ اب دفتروں میں رجسٹر نظر نہیں آتے صرف کمپیوٹر دکھائی دیتے ہیں۔ کیونکہ کمپیوٹر سے ہی سب کام لیے جاسکتے ہیں۔ کمپیوٹر خط لکھنے سے لے کر ہوائی جہازوں اور میزائلوں کو کنٹرول کرنے کا کام کرتا ہے۔ اگر آپ کے پاس کمپیوٹر ہے اور آپ اس کا استعمال جانتے ہیں تو ساری دنیا آپ کے اشارے پر ناچتی ہے۔“

(i) انفارمیشن ٹیکنالوجی کیا ہے؟

(ii) ”اب دنیا ایک چھوٹا سا گاؤں بن گئی ہے۔“ اس جملے کی وضاحت کیجیے۔

(iii) کمپیوٹر کو کتنے حصوں میں تقسیم کیا جاسکتا ہے؟

(iv) کمپیوٹر سے کیا کیا کام لیے جاسکتے ہیں؟

(v) اس اقتباس کا مرکزی خیال دو جملوں میں لکھئے۔

جواب: (i) اطلاعات کی بہم رسانی میں کام آنے والی ٹیکنالوجی ہی انفارمیشن ٹیکنالوجی ہے۔ اس میں خاص طور پر ریڈیو، ٹیلی ویژن، کمپیوٹر، موبائل فون وغیرہ شامل ہیں۔

(ii) انفارمیشن ٹکنالوجی نے خبر رسائی کے عمل کو انتہائی آسان اور کم وقتی بنا کر ملکوں کے درمیان جغرافیائی فاصلے کو کم کر دیا ہے اور اب دنیا ایک گاؤں میں تبدیل ہو گئی ہے۔

(iii) کمپیوٹر کو دو حصوں میں تقسیم کیا جاتا ہے، ہارڈ ویئر (Hardware) اور سافٹ ویئر (Software)۔ ہارڈ ویئر سے مراد کمپیوٹر کی مشین ہے اور سافٹ ویئر کا مطلب وہ پروگرام ہے جو کمپیوٹر میں داخل کر دیے جاتے ہیں۔

(iv) کمپیوٹر سے سارے ہی کام لیے جاسکتے ہیں کیونکہ کمپیوٹر خط لکھنے سے لے کر میزائلوں کو کنٹرول کرنے تک کام کر سکتا ہے۔

(v) آج انفارمیشن ٹکنالوجی زندگی کے ہر شعبہ میں انقلابی تبدیلیوں کا سبب ہے۔ انفارمیشن ٹکنالوجی نے ہماری زندگی میں بے پناہ سہولتیں فراہم کر کے زندگی کو خوشگوار اور آرام دہ بنا دیا ہے۔

$$2 \times 5 = 10$$

سوال 3: فعل متعدی اور فعل مجہول کی تعریف لکھئے اور ہر ایک کی ایک مثال پیش کیجئے۔

جواب:

فعل متعدی : وہ فعل ہے جس میں کام کا اثر صرف فاعل تک محدود نہ رہ کر مفعول پر بھی پڑے۔

مثال: کھانا کھایا گیا، کلاس میں کتاب پڑھی گئی، آم کھائے گئے۔

فعل مجہول : اس فعل کو کہتے ہیں جس کا فاعل یعنی کام کرنے والا معلوم نہ ہو۔

مثال: کپڑے دھل گئے، کتابیں آگئیں وغیرہ۔ ان سب جملوں میں کام کے کرنے والے کا پتا نہیں۔

تعریف = 2

مثال = $\frac{1}{2}$

کل نمبر = $2\frac{1}{2} + 2\frac{1}{2} = 5$

سوال 4: درج ذیل میں سے دو کی تعریف لکھئے اور ہر ایک کی ایک مثال بھی دیجئے:

(i) حسن تعلیل

(ii) تضاد

(iii) استعارہ

جواب: (i) استعارہ:

جب کوئی لفظ اپنے حقیقی معنی میں استعمال نہ ہو کر مجازی معنی میں استعمال کیا جائے اور اس کے اصل معنی اور مجازی معنی میں تشبیہ کا تعلق ہو تو اسے استعارہ کہتے ہیں۔

چھوٹے سے چاند میں ہے ظلمت بھی روشنی بھی

نکلا کبھی گہن سے آیا کبھی گہن میں

یہاں چھوٹے چاند سے مراد جگنو ہے۔

(ii) لف و نشر:

کلام میں پہلے چند چیزوں کا لانا ”لف“ کہلاتا ہے اور پھر ہر ایک کی مناسبت بیان کرنا ”نشر“ کہلاتا ہے جیسے:

شرکت شیخ و برہمن سے میر

کعبہ و دیر سے بھی جائے گا

(iii) تشبیہ:

کسی ایک چیز کو کسی دوسری چیز جیسا بتانا تشبیہ کہلاتا ہے۔ ان دونوں چیزوں میں کسی نہ کسی طرح کی یکسانیت کا ہونا ضروری ہے۔ جیسے:

ناز کی اس کے لب کی کیا کہئے

پنکھڑی اک گلاب کی سی ہے

تعریف = 4

مثال = 1

کل نمبر = 5 x 2 = 10

سوال: 5 درج ذیل محاوروں سے جملے بنائیے:

(i) اپنے پاؤں پر کھڑا ہونا

(ii) آسمان سے باتیں کرنا

(iii) بال کی کھال نکالنا

(iv) پھولے نہ سمانا

(v) رنگ فق ہو جانا

جواب: (i) اپنے پاؤں پر کھڑا ہونا: تعلیم مکمل کرنے کے بعد میں اپنے پاؤں پر کھڑا ہونے کی کوشش کروں گا۔

(ii) آسمان سے باتیں کرنا: آج کل مہنگائی آسمان سے باتیں کر رہی ہے۔

(iii) بال کی کھال نکالنا: وہ تو ہر بات میں بال کی کھال نکالتا ہے۔

(iv) پھولے نے سمانا: اس کی کامیابی کی خبر سن کر اس کے والدین پھولے نہ سمائے۔

(v) رنگ فق ہو جانا: سانپ کو سامنے دیکھ کر میرا تو رنگ ہی فق ہو گیا۔

$$1 \times 5 = 5$$

سوال 6: درج ذیل عبارت کو غور سے پڑھئے اور اس سے متعلق سوالوں کے جواب لکھئے۔

”پچھلے دنوں جب استاد منگو نے اپنی ایک سواری سے اسپین میں جنگ چھڑ جانے کی افواہ سنی تھی تو اس نے گاما چودھری کے چوڑے کاندھے پر تھپکی دے کر مدبرانہ انداز میں پیشین گوئی کی تھی ”دیکھ لینا چودھری، تھوڑے ہی دنوں میں اسپین میں جنگ چھڑ جائے گی۔“

اور جب گاما چودھری نے اس سے یہ پوچھا کہ اسپین کہاں واقع ہے تو استاد منگو نے بڑی متانت سے جواب دیا تھا ”ولایت میں اور کہاں؟ اسپین میں جنگ چھڑی اور جب ہر شخص کو اس کا پتہ چل گیا تو اسپین کے اڈے پر جتنے کوچوان حلقہ بنائے ہوئے تھے پی رہے تھے دل ہی دل میں استاد منگو کی بڑائی کا اعتراف کر رہے تھے اور استاد منگو اس وقت مال روڈ کی چمکیلی سطح پر تانگہ چلاتے ہوئے اپنی سواری سے تازہ ہندو مسلم فساد پر تبادلہ خیال کر رہا تھا۔

استاد منگو کو انگریزوں سے بڑی نفرت تھی اور اس کا سبب تو وہ یہ بتایا کرتا تھا کہ وہ اس کے ہندوستان پر اپنا سکہ چلاتے ہیں اور طرح طرح کے ظلم ڈھاتے ہیں مگر اس کے طنز کی سب سے بڑی وجہ یہ تھی کہ چھاؤنی کے گورے اسے بہت ستایا کرتے تھے۔ گویا وہ ایک ذلیل کتا ہے۔ اس کے علاوہ اسے اس کا رنگ بالکل پسند نہ تھا۔

(i) یہ اقتباس کس سبق سے لیا گیا ہے اور اس کا مصنف کون ہے؟

(ii) استاد منگو نے گاما چودھری سے کیا پیشین گوئی کی تھی؟

- (iii) اڈے کے کوچوان استاد منگو کی بڑائی کا اعتراف کیوں کرتے تھے؟
- (iv) اسٹیشن کے اڈے پر جب کوچوان استاد منگو کی بڑائی کا اعتراف کر رہے تھے تو استاد منگو کہاں تھا؟
- (v) منگو کوچوان انگریزوں سے کیوں نفرت کرتا تھا؟
- (i) یہ اقتباس درسی کتاب کے سبق ”نیا قانون“ سے لیا گیا ہے اور اس کے مصنف سعادت حسن منٹو ہیں۔
- (ii) استاد منگو نے گاما چودھری سے پیشین گوئی کی تھی ”دیکھ لینا چودھری تھوڑی ہی دنوں میں اسپین میں جنگ چھڑ جائے گی۔“
- (iii) چونکہ استاد منگو کی پیشین گوئی صحیح ثابت ہوئی تھی اسی لیے اڈے کے کوچوان استاد منگو کی بڑائی کا اعتراف کرتے تھے۔
- (iv) جس وقت کوچوان استاد منگو کی بڑائی کا اعتراف کر رہے تھے اس وقت استاد منگو مال روڈ کی چمکیلی سطح پر تانگہ چلاتے ہوئے سوار یوں سے تازہ ہندو مسلم فساد پر تبادلہ خیال کر رہا تھا۔
- (v) استاد منگو کو انگریزوں سے اس لیے نفرت تھی کیونکہ وہ مانتا تھا کہ انگریز ہندوستانیوں پر طرح طرح کے ظلم ڈھاتے اور اپنا سکہ چلاتے ہیں اور چھاؤنی کے گورے اسے بہت ستاتے بھی تھے۔

یا

”تر بیت یافتہ ملک اس بات پر بہت غل مچاتے ہیں کہ عورت اور مرد دونوں بہ اعتبار آفرینش کے مساوی ہیں اور دونوں برابر حق رکھتے ہیں۔ کوئی وجہ نہیں کہ عورتوں کو مردوں سے کم اور حقیر سمجھا جائے۔

باایں ہمہ، ہم دیکھتے ہیں کہ جس قدر، قدر و منزلت عورتوں کی مذہب اسلام میں کی گئی ہے اور ان کے حقوق اور ان کے اختیارات کو مردوں کے برابر کیا گیا ہے اس قدر آج تک کسی تربیت یافتہ ملک میں نہیں ہے۔ مسلمان قانون میں عورتوں کے مردوں کے برابر حقوق اور اختیارات تسلیم کیے گئے ہیں۔

حالت نابالغی میں جس طرح مرد، اسی طرح عورت بے اختیار اور ناقبل معاہدہ تصور ہے الا بعد بلوغ وہ بالکل مثل مرد کے مختار ہے اور ہر ایک معاہدے کے لائق ہے۔ جس طرح مرد اسی طرح عورت اپنی شادی کرنے میں مختار ہے۔ جس طرح مرد کا بے رضا نکاح نہیں ہو سکتا، اسی طرح عورت کی بلا رضا مندی نکاح نہیں ہو سکتا۔ وہ اپنی تمام جائیداد کی خود مالک اور مختار ہے اور ہر طرح اس میں تصرف کرنے کا اس کو اختیار حاصل ہے۔“

- (i) یہ عبارت کس سبق سے لی گئی ہے اور اس کا مصنف کون ہے؟

- (ii) تربیت یافتہ ملک کس بات پر غل مچاتے ہیں؟
- (iii) اسلام میں عورتوں کو کیا حقوق اور اختیارات دیے گئے ہیں؟
- (iv) ”وہ اپنی جائیداد کی خود مالک اور مختار ہے۔“ اس جملے کا مطلب لکھئے۔
- (v) اس اقتباس کا مرکزی خیال دو جملوں میں لکھئے۔
- جواب: (i) یہ عبارت درسی کتاب کے سبق ”عورتوں کے حقوق“ سے لی گئی ہے اور اس کے مصنف سر سید احمد خاں ہیں۔
- (ii) تربیت یافتہ ملک اس بات پر بہت غل مچاتے ہیں کہ عورت اور مرد دونوں بہ اعتبار آفرینش مساوی ہیں اور دونوں کے حق برابر ہیں کوئی وجہ نہیں کہ عورتوں کو مردوں سے کم اور حقیر سمجھا جائے۔
- (iii) اسلام نے عورتوں کو قدر و منزلت دی ہے اور ان کے حقوق کو مردوں کے برابر کیا ہے اور ان کے اختیارات کو مردوں کے برابر تسلیم کیا ہے۔
- (iv) ”وہ اپنی جائیداد کی خود مالک اور مختار ہیں۔“ اس جملے سے یہ مراد ہے کہ وہ جائیداد کے سلسلے میں سیاہ اور سفید کرنے کا پورا اختیار بغیر کسی دباؤ کے رکھتی ہیں۔
- (v) اس اقتباس کا مرکزی خیال یہ ہے کہ عورتوں کے حقوق مردوں کے مساوی ہیں چاہے وہ جائیداد کا معاملہ ہی کیوں نہ ہو اور اسلام میں عورتوں کو قدر و منزلت کے ساتھ ساتھ ان کے حقوق کو مساوی مانا ہے۔

سوال نمبر 1 = 3

باقی سوال = 1 + 1 + 1 + 1 =

کل نمبر = 7

سوال: 7: ابن انشا کے مضمون ”اشتہارات ضرورت نہیں ہے“ کا مختصر جائزہ لیجئے۔

جواب: ابن انشا کا مضمون ”اشتہارات ضرورت نہیں ہے“ ان کا ایک ایسا طنزیہ مضمون ہے جو اپنے منفرد انداز بیان سے قاری کو صرف ہنسنے کو ہی مجبور نہیں کرتا بلکہ سماج کے ناموروں پر وار بھی کرتا ہے۔ مضمون نگار نے ایک عام بات کو اتنے دلچسپ انداز سے پیش کیا ہے کہ قاری بے ساختہ ہنسنے کے لیے مجبور ہو جاتا ہے۔ اس مضمون میں طنز کی مدہم آنچ بھی ہمیں دیکھنے کو ملتی ہے۔ سماج میں آج ریاکاری، فریب اور دھوکا بازی کا جو دور دورہ ہے اس کو ابن انشا نے بڑے اچھے انداز میں پیش کیا ہے۔

اخبارات میں آئے دن مختلف ضرورتوں کے اشتہارات چھپتے رہتے ہیں جس میں صداقت کم اور گڑبڑ زیادہ ہوتی ہے۔ ابن انشا اپنے اس مضمون کے ذریعہ قاری کو لاشعوری طور پر سوچنے کے لیے مجبور کرتے ہیں۔ اس مضمون

میں آئے دن مختلف ضرورتوں کے اشتہار، عدم ضرورت رشتہ، ضرورت، نہیں، داخلے جاری نہ رکھنے وغیرہ وغیرہ کے اشتہارات جہاں قاری کو مسکرانے اور ہنسنے کے لیے مجبور کرتے ہیں وہیں وہ یہ دعوت فکر بھی دیتے ہیں کہ اشتہارات کے ذریعے کس طرح عوام کے جذبات، احساسات اور ضروریات سے کھیلا جاتا ہے، ان کا انداز براہ راست کہنے کا نہیں ہے، وہ صرف قاری کے سامنے اپنے انداز سے ایک نئی سوچ کی جانب ابھارتے ہیں۔

بہر حال یہ چھوٹا سا طنزیہ مضمون قاری کے لیے اشتہارات کی اصلیت تک پہنچ جانے کا ایک ذریعہ ہے۔

کل نمبر 5

سوال: 8: درج ذیل ادیبوں میں سے کسی دو کی شخصیت اور ان کی نثر نگاری کی خصوصیات ایک صفحے کے اندر لکھئے۔

(i) الطاف حسین حالی

(ii) حیات اللہ انصاری

(iii) محمد مجیب

جواب: (i) الطاف حسین حالی

مولانا الطاف حسین حالی پانی پت میں پیدا ہوئے۔ ابتدا سے ہی طبیعت علم کی جانب راغب تھی۔ شعر و سخن کا ذوق انھیں دہلی لے آیا یہاں انھوں نے نواب مصطفیٰ خاں شیفہ اور مرزا غالب جیسی شخصیتوں سے فیض حاصل کیا۔ اردو میں جدید نظم کی بنیاد ڈالنے والوں میں ان کا نام سرفہرست ہے۔ شیفہ اور مرزا غالب کی محبت کا رنگ ان کی شاعری میں ملتا ہے۔ انتہائی سادہ لوح اور خوش اخلاق انسان تھے۔ سوانح ادب میں حالی کی حیات سعدی، یادگار غالب اور حیات جاوید قابل قدر تخلیقات ہیں۔ ان کی شاعری اصلاح سے بھرپور ہے۔ سماج کی برائیوں پر انھوں نے خوب چوٹیں کی ہیں۔ طویل نظموں میں مسدس حالی اور مناجات بیوہ اہم ہیں۔

مقدمہ شعر و شاعری حالی کی مشہور و مقبول تصنیف ہے۔ ان کی شاعری کا مقصد اصلاحی اور اخلاقی ہے۔ سرسید اور غالب سے گہرے تعلق کی وجہ سے ان کے بارے میں ان کی سوانح بڑی اہمیت کے حامل ہیں۔

(ii) حیات اللہ انصاری

حیات اللہ انصاری طالب علمی کے زمانے سے ہی قومی تحریکوں میں دلچسپی لینے لگے۔ مہاتما گاندھی اور جواہر لعل نہرو سے عقیدت انھیں کانگریس میں لے آئی۔ 1937 میں انھوں نے ہفتہ وار اخبار جاری کیا۔ قومی آواز جو کہ 1944 میں جاری ہوا تھا اس کے وہ پہلے مدیر ہوئے۔

حیات اللہ انصاری نے افسانے، ناولٹ اور ناولوں کے ساتھ تنقیدی مضامین بھی لکھے۔ پریم چند کی افسانہ

نگاری سے ان کا قلم و ذہن متاثر تھا، لیکن انھوں نے افسانوی ادب میں اپنا ایک الگ انداز بنایا جس میں فکر، مشاہدہ اور تخیل تینوں کا دخل تھا، افسانوں میں زندگی کا کرب بھی ملتا ہے اور خوشحالی بھی۔ ان کے افسانے ان کے مشاہدات کی پوری عکاسی کرتے ہیں۔

جہاں ایک طرف قومی آواز کی صحافت نے انھیں عوام الناس کے قریب کر دیا وہیں دوسری جانب ان کے افسانوں کی تحریر نے ان کی مقبولیت میں اضافہ کیا۔ ان کا پہلا مجموعہ انوکھی مصیبت کے نام سے شائع ہوا۔ اس کے علاوہ بھرے بازار میں شکستہ کنگورے اور ٹھکانا بھی ان کے افسانوی مجموعے ہیں۔ مدار اور گھر وندا ناولٹ ہیں اور لہو کے پھول کا ضخیم ناول ہے۔

(iii) محمد مجیب

محمد مجیب لکھنؤ میں پیدا ہوئے۔ اعلیٰ تعلیم حاصل کرنے آکسفورڈ گئے۔ مختلف زبانوں کے ماہر تھے۔ ڈاکٹر زاہر حسین خاں نے انھیں جامعہ ملیہ میں کام کرنے کے لیے راضی کر لیا۔ 1926 میں جامعہ ملیہ کے وائس چانسلر بنے۔ انگریزی زبان میں ان کی بہت سی کتابیں ہیں۔ اردو ڈرامہ لکھنے والوں میں ان کا اہم مقام ہے۔ ”خانہ جنگی“، ”آزمائش“ اور ”ہیروین کی تلاش“ ان کے مشہور ڈرامے ہیں۔ ڈراموں کی سب سے بڑی خوبی یہ ہے کہ وہ دلچسپ ہونے کے ساتھ ساتھ سادہ اور سلیس زبان میں لکھے گئے۔ مکالمے بڑے جاندار اور عام بول چال کے ڈھنگ کے ہیں۔ بچوں کے لیے ان کا ڈرامہ ”آؤ ڈرامہ کریں“ اچھا ڈرامہ ہے۔

$$4 \times 2 = 8$$

سوال: 9 درج ذیل اشعار کا مطلب لکھئے اور شاعر کا نام بھی بتائیے۔

بہتر تو ہے یہی کہ نہ دنیا سے دل لگے
پر کیا کریں جو کام نہ بے دل لگی چلے

کم ہوں گے اس بساط پہ ہم جیسے بدقمار
جو چال ہم چلے سو نہایت بری چلے

ہو عمر خضر بھی تو کہیں گے بوقت مرگ
ہم کیا رہے یہاں ابھی آئے ابھی چلے

بہتر تو ہے ----- لگی چلے

جواب:

اس شعر کے شاعر ذوق ہیں۔ فرماتے ہیں کہ یہ دنیا سرائے فانی ہے۔ اچھا تو یہی ہے کہ دنیا میں رہتے ہوئے بھی اس سے دل نہ لگایا جائے۔ لیکن بغیر دل لگائے کام بھی نہیں چلتا اس لئے مجبوراً دل لگانا پڑا۔

کم ہوں ----- میری چلے

ابراہیم ذوق اس دنیا کو شطرنج کی بساط مانتے ہوئے کہتے ہیں کہ میں ایسا جواری ہوں جو غلط چالیں ہی چلتا رہا اور ہم جیسے غلط چال چلنے والے اس دنیا میں کم ہی ہوں گے۔ اس شعر میں صنعت مراعات النظر کا خوبصورت استعمال ہے۔

ہو عمر خضر ----- ابھی چلے

اس شعر میں ذوق نے عمر خضر کی تلمیح استعمال کی ہے۔ اس کی وجہ سے شعر کے حسن میں اضافہ ہو گیا۔ حضرت خضر کو خدا نے قیامت تک کی عمر دی ہے، اس واقعہ کی جانب اشارہ کیا گیا ہے کہ انسان کو حضرت خضر کی عمر بھی نصیب ہو جائے تب بھی موت کے وقت اس کی زبان پر یہی ہوگا کہ میں تو ابھی آیا تھا اور ابھی اس دنیا سے واپس جا رہا ہوں۔

یا

او دیس سے آنے والے بتا!
 کیا ہم کو وطن کے باغوں کی
 مستانہ فضا میں بھول گئیں؟
 برکھا کی بہاریں بھول گئیں
 ساون کی گھٹائیں بھول گئیں؟
 دریا کے کنارے بھول گئے
 جنگل کی ہوائیں بھول گئیں؟

جواب: او دیس سے آنے والے بتا! نامی نظم کے شاعر اختر شیرانی ہیں۔

ایک پر دیسی وطن سے آنے والے سے پوچھتا ہے کہ کیا میرے وطن کی خوشگوار فضا میں مجھے بھول گئی ہیں؟ کیا گاؤں میں ساون کے مہینے میں برسات کی بہاریں اور گھنگھور گھٹائیں مجھے بھول گئیں ہیں اور یہ بھی بتاؤ کہ جن دریاؤں کے کنارے میں سیر کرتا تھا کیا وہ مجھے یاد کرتے ہیں۔ کیا جنگلوں کی ہوائیں جن سے ہم لطف اندوز ہوتے تھے مجھے بھول گئی ہیں۔ میرے دیس سے آنے والے مجھے بتا۔

1 = شاعر کا نام =

6 = تشریح =

7 = کل نمبر =

سوال: 10 اکبر الہ آبادی کی نظم ”جلوہ دربار دہلی“ یا کیفی اعظمی کی نظم ”آندھی“ کا خلاصہ ایک صفحہ کے اندر لکھئے۔

جواب: اکبرالہ آبادی کی نظم ”جلوہ دربار دہلی“ کا خلاصہ

دسمبر 1898 میں لارڈ کرزن وائسرائے کی حیثیت سے ہندوستان آئے۔ انھوں نے 1903 میں دہلی میں ایک دربار کیا۔ اسی پر اکبرالہ آبادی نے یہ نظم لکھی ہے۔ اس دربار اور انگریزی حکمرانوں کی شان و شوکت کو شاعر نے عجیب انداز میں بیان کیا ہے۔

اس نظم میں شاعر کہتا ہے کہ لارڈ کرزن کے اس دربار کے موقع پر میں دہلی آیا ہوا تھا۔ میں نے دہلی دربار کو بڑے شوق سے دیکھا۔ جس کا اظہار کرنا مشکل کام ہے۔ شاعر نے دریائے جمنا کی چوڑائی، کناٹ پلیم اور فوجی رسالے دیکھے۔ انھوں نے ہر طرح کے لوگوں کا مجمع دیکھا۔ ان دنوں کشمیری گیٹ سے کنگز وے کیمپ تک جنگل ہی جنگل تھا، آج وہاں خیمے لگے ہوئے تھے اور ان میں بہت زیادہ رونق تھی۔ یہاں کے انتظامات میں پمپ کے ذریعے پانی لایا گیا تھا اور روشنی کا بہترین انتظام تھا۔ بھیڑ زیادہ ہونے کی وجہ سے لوگ ادھر ادھر بھٹک رہے تھے، لیکن پھر بھی دلی دربار کو دیکھنے کے لیے ان کا دل خوب چاہ رہا تھا۔ اس دربار میں ہاتھیوں کو سنہری جھولوں سے سجایا گیا تھا۔

جامع مسجد کا اطراف بھیڑ سے کھپا کچھ بھرا ہوا تھا اور روشنیاں جگ جگ کر رہی تھیں، ہر کوئی اس رونق کو دیکھنا چاہتا تھا اتنی زیادہ بھیڑ میں سانس لینا مشکل ہو رہا تھا۔ آتش بازی چل رہی تھی اور دنیا بھر کی نعمتیں موجود تھیں۔ اس موقع پر شاعر کو برطانوی حکومت کا تاج اور ان کی عیشو آرائش دیکھنے کا موقع ملا۔ اس شان و شوکت سے شاعر متاثر تھا۔ شاہی قلعے میں ڈانس ہو رہا تھا لیڈی کرزن ناچ رہی تھیں۔ پرندے بھی خوشی میں ناچ رہے تھے اور ہر آدمی یہ مناظر دیکھ کر رشک کر رہا تھا۔

یا

کینی اعظمی کی نظم ”آندھی“ کا خلاصہ

آندھی کی آمد آتی پر برق کا لہرانا چاروں طرف قیامت کا سماں اور زمین کا تھرانا، آندھی کی آمد کا اعلان کر رہے ہیں۔ اس لیے وہ ہم وطنوں کو جگا رہا ہے۔ وہ آندھی کی آمد کا اعلان کر رہے ہیں۔ وہ آندھی جو مچلتی، جھومتی پلپل مچاتی آرہی ہے وہ آندھی جو تڑپتی، شور کرتی اور دلوں کو دہلاتی ہوئی گرجتی ہوئی، چیختی اور فتنے اٹھاتی ہوئی آرہی ہے اس لیے وہ اہل وطن کو نیند سے بیدار کر رہا ہے۔

وہ آندھی جو فضا میں آتشیں پرچم لہراتی ہوئی آرہی ہے زمین پر آگ برسا رہی ہے اس کے جلوس میں شعلے اور شرارے ہیں، وہ سنہری روشنی پھیلا رہی ہے اس لیے اٹھ جاؤ۔ غلامی کی سیاہی دور ہو رہی ہے اور تعمیر تباہی یعنی آزادی بڑھی چلی آرہی ہے۔ برطانوی سامراجیت کا قصر ہل رہا ہے اس لیے اٹھو۔ حکومت لڑکھڑا رہی ہے ظلم کے نشانات بھی تھر رہے ہیں۔ غلامی اب وطن سے جا رہی ہے اور آزادی کی آمد آمد ہے اس لیے اب تو اٹھ جاؤ۔

1 x 5 = 5

سوال: 11: درج ذیل میں سے کسی دو پر مختصر نوٹ لکھئے:

- (i) یاس یگانہ کی غزل گوئی
- (ii) جوش کی نظم گوئی
- (iii) شاد عظیم آبادی کی شاعری کی خصوصیات
- (iv) اقبال کی نظم گوئی

جواب: (i) یاس یگانہ کی غزل گوئی

مرزا واجد حسین نام تھا۔ شروع میں یاس تخلص کرتے تھے، بعد میں یگانہ کرنے لگے۔ ان کا شمار اردو کے مشہور غزل گو شعرا میں ہوتا ہے۔ لکھنؤ میں غالب کے کلام کی مقبولیت کی وجہ سے یگانہ مرزا غالب کے خلاف ہو گئے تھے اور خود کو غالب شکن کہنے لگے تھے۔ ان کے کلام میں قوت اور زور کے ساتھ ساتھ تلخی بھی ہے اور خاص طرح کی انفرادیت کا ننگ بھی غزلوں میں حاوی ہے۔ ان کے کلام میں بول چال کے الفاظ شامل ہیں اگرچہ یہ ادبی زبان کا حصہ نہیں ہے مگر معنی میں تیزی اور تندہی لانے کے لیے استعمال کرتے تھے۔ غزل میں موسیقیت محاوروں اور روزمرہ کا استعمال بر محل کیا ہے اور صنعتوں کا استعمال سے ان کی غزلوں میں خوبصورتی پیدا ہو گئی ہے۔

(ii) جوش کی نظم گوئی

جوش بنیادی طور پر نظم کے شاعر ہیں اگرچہ انھوں نے غزلیں اور رباعیاں بھی کہی ہیں۔ ابتدا میں ان کی نظموں کا موضوع فطرت کی تصویر کشی تھا۔ انھوں نے اپنی نظموں میں وطن کی محبت کے گیت گائے اور سیاسی مسائل کو موضوع بھی بنایا ہے، اور جوش و ولولہ انگیزی کی وجہ سے شاعر انقلاب کہے گئے۔ 1929 میں روح ادب کے نام سے مجموعہ کلام شائع ہوا۔ اس کے علاوہ شعلہ و شبنم، حرف و حکایت اور سنبل و سلاسل قابل ذکر ہیں۔ مجموعے میں جوش نے ملکی اور قومی مسائل پر نظمیں لکھیں۔ ان کی نظموں میں جوش و جذبہ ہے۔ جوش تشبیہات کے بادشاہ ہیں ان کی نظموں میں وطن سے محبت، انسانیت مردانگی اور فرض و اخلاق کے موضوعات ہیں۔ ان کی نظمیں سادہ اور جذبات سے بھری ہیں۔ ان کے کلام میں نشاطیہ رنگ موجود ہے۔

(iii) شاد عظیم آبادی کی شاعری کی خصوصیات

ویسے تو شاد نے مثنوی، غزل، قصیدہ اور مرثیہ جیسی اصناف میں طبع آزمائی کی لیکن غزل گوئی میں ہی ان کے نمایاں جوہر ظاہر ہوئے۔ ان کی غزل کی نغمگی ان کا ترنم، ان کا دھیمہ دھیمہ انداز ان کی سادگی ہمیں میر کی یاد دلاتی ہیں۔ زبان کی سادگی اور صفائی ان کی غزلوں کی سب سے بڑی خوبی ہے۔ لفظوں کے انتخاب میں انھیں خاصہ ملکہ

حاصل ہے۔ وہ روزمرہ اور عام فہم لفظوں کے ذریعے بھی مشکل سے مشکل موضوع نظم کر دیتے ہیں۔

شاد کی شاعری حسن و عشق کے عامیانہ اور سوقیانہ انداز بیاں سے تمام تر پاک ہے۔ غزل گوئی کے لحاظ سے شاد میں میر کے بہت سے انداز پائے جاتے ہیں۔ حسن و عشق کی داستان سرائی میں میر کی سی سادگی اور متانت پائی جاتی ہے۔ سہل الفاظ چھوٹے چھوٹے فقرے اور سادہ ترکیبیں استعمال کرتے ہیں۔ بیان میں رفعت ہے۔ کلام کا انداز وہی فقیرانہ صدا ہے اس لیے اگر شاد کو اس دور کا میر سخن کہا جائے تو بیجا نہ ہوگا۔

(iv) اقبال کی نظم گوئی

اقبال نے شاعری کو پیغام کا ذریعہ بنایا تھا۔ ان کی فکر میں حرکت و عمل کا فلسفہ کارفرما ہے۔ علامہ اقبال کی نگارشات میں انگریزی، اردو اور فارسی نثر و نظم کا بہت زیادہ سرمایہ ہے۔ اردو میں ان کے شعری مجموعے بانگ درا، بال جبریل اور ضرب کلیم ہیں۔ اقبال نے اپنی نظموں کے ذریعے پوری انسانیت کو وطن سے محبت کا پیغام دیا ہے۔ ایک طرف خودی کو بلند کرنے کی ترغیب دی ہے تو دوسری طرف بلندی پر پرواز کرنے کی ہدایت دی۔ استعارات اور تشبیہات کا خوبصورت استعمال، فارسی اور انگریزی الفاظ کا استعمال اردو میں اس طرح کیا ہے کہ وہ اسی زبان کے الفاظ معلوم ہوتے ہیں۔ نظم کی بحر چھوٹی بھی ہے اور طویل بھی اور نظموں کے ذریعے پوری انسانیت کو زندگی جینے کا سبق دیا ہے۔

$$4 \times 2 = 8$$

سوال: 12: احمد ندیم قاسمی کے افسانے ”سلطان“ کا تنقیدی جائزہ لیجیے۔

یا

کمرش چندر کے افسانے ”دو فرلانگ لمبی سڑک“ کے اس منظر کو بیان کیجیے جس نے آپ کو سب سے زیادہ متاثر کیا؟

جواب: احمد ندیم قاسمی کے افسانے سلطان کا تنقیدی جائزہ

احمد ندیم قاسمی کا تعلق ایک مذہبی خاندان سے تھا۔ اس کے ساتھ ساتھ ترقی پسند تحریک سے بھی انھوں نے اپنی ترجیحات کے ساتھ رابطہ قائم رکھا۔ یہی وجہ ہے کہ ان کی تخلیقات پر ان کے اس ذہنی رویہ کا اثر دیکھنے کو ملتا ہے۔ زیر نظر افسانہ کے تین کردار ہیں: سلطان، دادا اور زیو۔

دادا، بھیک مانگنے والا اندھا فقیر، سلطان، فقیر کا مددگار، لڑکا اور زیو، وہ خاتون جس نے ان دونوں کو اپنی چھپریا میں رہنے کی جگہ دے رکھی ہے۔

اس افسانے کی خوبی یہ ہے کہ اس میں تینوں کردار کی اپنی اپنی ضروریات ہیں، دادا اور سلطان بھیک مانگ کر

جہاں اپنا پیٹ بھرتے ہیں وہیں زینوان دونوں کے لیے کھانا بنا کر دیتی ہے۔ ان کی اپنی ایک غرض ہے کہ دادا نے اس کو یقین دلا رکھا ہے کہ میری دعاؤں کے نتیجے میں تو صاحب اولاد ہو جائے گی۔ دادا اپنی بھیک زیادہ ملے اس وجہ سے سلطان کو زیادہ سے زیادہ اپنے ساتھ رکھتا ہے اور اسے کھیلنے تک کا وقت نہیں ملتا اور بچہ اپنی نفسیاتی ضرورت سے محروم ہو جاتا ہے۔ دادا سلطان کے بغیر بھیک مانگنے کا عمل پوری طرح نہیں کر پاتا کیونکہ اس کا ایک ہاتھ اس کے سر پر ہر وقت رہتا ہے۔ وہ غصہ کے اظہار کے لیے کبھی کبھی سلطان کے سر کو زور سے پکڑ لیتا ہے یا گھما دیتا ہے۔ اس افسانے کا ایک اہم پہلو یہ ہے کہ افسانہ نگار نے ان کرداروں کی نفسیاتی ضرورتوں کو محسوس کرتے ہوئے بھرپور انداز میں ان کی منظر کشی کی ہے۔ ساتھ ہی مفلسی، غربی اور نفسیاتی پہلوؤں کو بڑے اچھے انداز میں پیش کیا ہے۔ اس افسانہ کا ایک پہلو یہ بھی ہے کہ بھیک جیسی لعنت انسان کو کس حد تک گرا دیتی ہے۔ افسانہ کی زبان بڑی سادا، جذباتی اور دلکش ہے۔

یا

کرش چندر کے افسانے ”دو فرلانگ لمبی سڑک“

اس افسانے میں ہمیں سب سے زیادہ اچھا منظر وہ لگا جہاں دو عورتیں ایک بوڑھی ایک جوان اپلوں کے ٹوکرے اٹھائے مدھم چال چلتی ہوئی خچروں کی طرح ہانپتی ہوئی گزر رہی ہیں جوان عورت کی چال بوڑھی کے مقابلہ کچھ تیز ہے۔

بوڑھی جوان عورت سے کہتی ہے بیٹی ذرا ٹھہرو میں تھک گئی۔ بوڑھی عورت کے چہرے پر بے شمار جھریاں ہیں، لہجہ میں بے کسی ہے۔

اماں ابھی گھر جا کر روٹی پکانی ہے تو تو باولی ہوئی ہے۔

اچھا بیٹی۔

بوڑھی عورت جوان عورت کے پیچھے بھاگتی ہوئی جا رہی ہے۔ بوجھ کے مارے اس کی ٹانگیں کانپ رہی ہیں۔ اس کے قدم ڈمگمگا رہے ہیں۔ اس کی جھریوں میں غم چہرے پر بھوک اور فکر جھلک رہی ہے اور غلامی اور صدیوں کی غلامی ہے۔

1 x 4 = 4

سوال: 13 درج ذیل میں سے کسی دو کے جواب لکھئے:

- (i) بٹے کٹے فقیروں کو دیکھ کر مصنف کی کیا حالت ہوئی؟
- (ii) افسانہ ”سختی“ میں زندگی کی کون سی سچائی بیان کی گئی ہے؟

(iii) ”تمہاری عقل کی دنیا اتنی پھوٹی ہے کہ میرا اس میں دم گھٹنے لگا ہے۔“ طوطے نے ایسا کیوں کہا؟

(iv) مرزا چپاتی نے کیوں کہا کہ ”دنیا کا یہی کارخانہ ہے۔ آج اس کا توکل اس کا زمانہ ہے۔“؟

جواب: (i) بٹے کئے فقیروں کو دیکھ کر مصنف کا خون کھول گیا اس کا دل چاہا کہ اس فقیر کا منہ نوچ ڈالے۔

(ii) انسان پیٹ کی آگ بجھانے کے لئے بیچ سے بیچ کام کرنے کے لئے تیار ہو جاتا ہے۔ ایک نہایت ایماندار شخص بھی بھوک سے پریشان ہو کر تنگدستی سے مجبور ہو کر بے ایمانی پر مجبور ہو جاتا ہے۔

(iii) طوطے نے ایسا اس لیے کہا کیونکہ عقل انسان کو کھل کر کام نہیں کرنے دیتی وہ اسے اونچ نیچ سمجھاتی رہتی ہے۔ اس لئے انسان عقل کی وجہ سے بہت سے کام کرنے سے ہچکچاتا ہے، جبکہ دل بے خطر آتش نمرود میں کود جاتا ہے۔ اس لئے من کا طوطا عقل کی دنیا کو محدود بتاتا ہے اس لئے عقل کی پاسبانی منظور نہیں۔

(iv) مرزا چپاتی نے اس لئے کہا کہ مغلیہ خاندان کے عروج و زوال کے سیاق و سباق میں یہ بات کل تک مغلوں کے عروج کا زمانہ تھا 600 سال تک ان کی حکومت رہی۔ اب ان کا زوال ہو گیا اب کسی اور کا زمانہ ہے۔ ہر چیز کا عروج و زوال ہوتا رہتا ہے اسی لئے مرزا چپاتی نے کہا ہے ”دنیا کا یہی کارخانہ ہے، آج اس کا توکل اس کا زمانہ ہے۔“

$$2 \times 3 = 6$$

سوال: 14 درج ذیل میں ہے سے کسی ایک پر آدھے صفحے کے اندر لکھئے۔

(i) غزل کی تعریف اور اس کے دو لکھنے والوں کے نام

(ii) رباعی کی تعریف اور اس کے دو لکھنے والوں کے نام

جواب: (i) غزل کے لغوی معنی عورتوں سے بات کرنا اور ان کے حسن و عشق کا ذکر کرنا ہے۔ اصطلاح میں اشعار کے اس مجموعے کو غزل کہتے ہیں جن میں عاشقانہ مضامین کا بیان ہو لیکن اس کے علاوہ فلسفہ، تصوف، اخلاقیات اور رموز حیات و مہمات کا ذکر بھی غزل کے دائرے میں آتا ہے۔

غزل کا پہلا شعر مطلع اور آخری شعر مقطع کہلاتا ہے۔ غزل کا دوسرا مصرعہ مطلع کا ہم قافیہ اور ہم ردیف ہوتا ہے۔ غزل کا ہر شعر جدا جدا مطلب رکھتا ہے۔ غزل میں اشعار کی تعداد کم سے کم تین اور زیادہ سے زیادہ پچیس ہوتی ہے۔ غزل کو اردو شاعری کی آبرو کہا جاتا ہے۔

غزل گو دو شعرا کے نام:

(a) میر تقی میر

(b) مرزا اسد اللہ خاں غالب

(ii) رباعی چار مصرعوں والی نظم کو کہتے ہیں۔ رباعی کا پہلا، دوسرا اور چوتھا مصرعہ ہم قافیہ ہوتا ہے۔ تیسرے مصرعہ کا قافیہ ان سب سے جدا ہوتا ہے۔ رباعی کا چوتھا مصرعہ نہایت زوردار اور بلند ہوتا ہے۔ رباعی کا وزن ”لا حول ولا قوۃ الا باللہ“ ہے۔ رباعی میں اخلاقیات، وعظ و پند، تصوف اور فلسفہ وغیرہ کے مضامین بیان کئے جاتے ہیں۔

رباعی گودو شعرا کے نام

(a) نظیر اکبر آبادی

(b) علامہ اقبال

1 x 5 = 5

سوال: 15 درج ذیل میں سے کسی ایک پر آدھے صفحے کے اندر لکھئے۔

(i) اردو زبان کا آغاز

(ii) اردو میں سوانح نگاری

(iii) اردو میں مضمون نگاری

(iv) اردو افسانہ کا ارتقاء

جواب: (i) اردو زبان کا آغاز

ہندوستان میں مسلمانوں کی آمد سے پہلے شاہجہاں کے دور میں ایک نئی زبان کا وجود ہوا اور یہ زبان ہندو اور مسلمانوں کے میل جول سے ترقی کرتے کرتے اردو کے نام سے مشہور ہو گئی۔ اس طرح اردو کی ترقی کا دارومدار ہریانی اور کھڑی بولی ہی رہا ہے۔ شاہجہاں کے زمانے میں اس کو وسعت دی گئی۔ برج بھاشا، راجستھانی، ہندی، پنجابی، عربی اور فارسی کے الفاظ اس زبان میں شامل ہوتے گئے ہیں۔ فارسی کا گہرا اثر پڑا اور اردو کا ایک وجد قائم ہو گیا جو بعد میں اردوئے معلیٰ کہلانے لگی۔ اس زبان میں فارسی اور ہندی کے الفاظ کا استعمال اس طرح ہوا کہ گویا اسی کا لباس اور اس کا جسم فارسی بن گیا۔ اس زبان کی سب سے بڑی خوبی یہ ہے کہ ہر زبان کے الفاظ اس میں موجود ہیں۔ انگریزی زبان کے الفاظ کی کھپت بھی اس میں اس طرح ہے گویا وہ اسی زبان کے ہوں۔ اس کی بنیاد ہندی صرف و نحو پر ہے اور اس زبان میں ہر صنف نے ترقی کی ہے مثلاً ناول، افسانہ، نظم، غزل وغیرہ۔

(ii) اردو میں سوانح نگاری:

سوانح میں کسی ایک شخص کی زندگی کے حالات و واقعات یا شخصیت کے مختلف پہلوؤں کا بیان کیا جاتا ہے۔ سوانح نگار اپنے ہم عصروں کے سوانح بھی لکھ سکتا ہے اور تاریخی شخصیتوں کی سوانح بھی۔ اس صنف کا مقصد کسی اہم شخص کے حالات زندگی سے قاری کو روشناس کرانا ہوتا ہے۔ اس سلسلہ میں وہ اس شخص کے ساتھ ساتھ اپنے ہم عصروں کا حال بھی لکھ سکتا ہے اور اس زمانے کے سیاسی سماجی اور معاشرتی پہلوؤں پر بھی روشنی ڈال سکتا ہے۔

ہمارے یہاں مولانا حالی اور شبلی نعمانی نے سوانح نگاری کا سلسلہ شروع کیا۔ حالی نے ممتاز ادبی شخصیتوں کے سوانح لکھی مثلاً حیات سعدی، شیخ سعدی، یادگار غالب اور حیات جاوید میں سرسید کے حالات بیان کئے گئے ہیں۔ شبلی نعمانی نے سیرۃ النبی، سیرۃ النعمانی، الغزالی، المامون اور الفاروق جیسی سوانحی کتابیں لکھی ہیں۔ شبلی نے سوانح نگاری کے ذریعے اسلاف کی علمی، ادبی اور مذہبی زندگی کو مؤثر انداز میں پیش کیا ہے۔

(iii) اردو میں مضمون نگاری:

اردو میں مضمون نگاری کی ابتدا انگریزی کے اثر سے ہوئی اس کا باقاعدہ آغاز سرسید کے ہاتھوں ہوا۔ انھوں نے انگریزی کی طرز پر رسالہ تہذیب الاخلاق کا آغاز کیا جس میں انھوں نے خود بھی مضمون لکھے اور مضمون نگاروں کی ایک باقاعدہ جماعت بھی تیار کر دی جن میں حالی، شبلی، نذیر احمد اور محمد حسین آزاد کے علاوہ محسن الملک وقار الملک اور چراغ علی جیسے لوگ بھی شامل تھے۔ ان لوگوں نے سماج کے مختلف موضوعات پر مضمون لکھے اور اصلاح کے لئے مضامین کو ذریعہ بنایا۔

دہلی میں مضمون نگاری کی روایت کو آگے بڑھانے والوں میں خواجہ حسن نظامی اور فرحت اللہ بیگ کے نام سرفہرست ہیں۔ اس کے علاوہ پطرس بخاری، رشید احمد صدیقی، کنہیا لعل کپور، فکر تونسوی، ابن انشا، مجتبیٰ حسین، زربندر لوتھر جیسے مزاح نگاروں نے بھی بہت اچھے مضامین لکھ کر اردو مضمون نگاری کی روایت میں قابل قدر اضافہ کیا۔

(iv) اردو افسانے کا ارتقا:

اردو میں افسانے کا آغاز مغرب کے اثر سے ہوا اور پریم چند کا پہلا اہم افسانہ نگار تصور کیا جاتا ہے۔ پریم چند کے بعد جن افسانہ نگاروں نے اردو افسانے کو نئی بلندیوں تک پہنچایا ان میں کرشن چندر کا نام ممتاز ہے۔ ترقی پسند تحریک سے ان کا گہرا تعلق تھا جس کا گہرا اثر ان کی کہانیوں پر بھی نمایاں ہے۔ راجندر سنگھ بیدی کسی فیشن یا فارمولے کے پابند نہیں تھے۔ ان کے افسانوں میں رمزیت اور اساطیری فضا ملتی ہے۔ ان کے کردار انسانی زندگی کی جیتی جاگتی تصویر پیش کرتے ہیں۔ حیات اللہ انصاری کے افسانوں کی فضا مختلف ہے۔ ان کے نزدیک افسانہ صرف انسان کے دکھ درد یا رومان کا بیان نہیں بلکہ زندگی کے تمام پہلوؤں کا ترجمان ہے۔ سعادت حسن منٹو اور عصمت چغتائی نے اپنے

افسانوں میں بے باکی کا مظاہرہ کیا۔ منٹو کے افسانوں کی سب سے بڑی خوبی سفاک حقیقت نگاری ہے۔ انھوں نے سماجی اور معاشی حالات کے مارے ہوئے لوگوں کے حقیقی مسائل پر قلم اٹھایا اور معاشرے کی کمزوری کی نشاندہی کی۔ دوسری جانب عصمت چغتائی نے خواتین کی نفسیات اور مسائل پر افسانے لکھے۔ انھوں نے اپنے ذاتی تجربوں اور احساسات کو چھوٹے چھوٹے واقعات کے ساتھ مربوط کر کے دلچسپ انداز میں قلم بند کیا۔

$$1 \times 5 = 5$$



Series HRL

Code No. 5B

Roll No.

--	--	--	--	--	--	--

Candidates must write the Code on the title page of the answer-book.

- Please check that this question paper contains 7 printed pages.
- Code number given on the right hand side of the question paper should be written on the title page of the answer-book by the candidate.
- Please check that this question paper contains 18 questions.
- Please write down the Serial Number of the question before attempting it.
- 15 minutes time has been allotted to read this question paper. The question paper will be distributed at 10.15 a.m. From 10.15 a.m. to 10.30 a.m., the student will read the question paper only and will not write any answer on the answer script during this period.

URDU (Course B)

اُردو (کورس-بی)

Time allowed : 3 hours

Maximum Marks : 100

وقت : 3 گھنٹے

کل نمبر : 100

(حصہ - الف)

1. ذیل کی عبارت کو غور سے پڑھ کر اس کی روشنی میں دیئے گئے سوالات کے جواب لکھیے: 10
- ”جس طرح غزل میں مضامین کی قید نہیں ہے اسی طرح اشعار کی تعداد بھی مقرر نہیں ہے۔ عام طور پر شیخ سے انیس اشعار تک کی غزلیں ہوتی ہیں۔ کئی غزلوں میں انیس سے زیادہ اشعار بھی ملتے ہیں۔ کبھی کبھی ایک ہی بحر اور ردیف و قافیے میں شاعر ایک سے زیادہ غزلیں کہہ دیتا ہے۔ اس کو ’دو غزلہ‘ ’سہ غزلہ‘ ’چار غزلہ‘ وغیرہ کہا جاتا ہے، غزل کا پہلا شعر مطلع کہلاتا ہے۔ اس کے دونوں مصرع ہم قافیہ ہوتے ہیں۔ مطلع کے بعد بھی مطلع ہو سکتا ہے۔ اس طرح کے مطلع کو مطلع ثانی، اور اگر اس کے بعد بھی مطلع ہو تو اس کو ’مطلع ثالث‘ کہتے ہیں۔ جس طرح غزل کے اشعار کی تعداد مقرر نہیں اسی طرح مطلعوں کی تعداد بھی

مقرر ہیں ہے۔ مطلع کے فوراً بعد آنے والے شعر کو 'حسن مطلع' یا زیب مطلع کہتے ہیں۔ غزل کے آخری شعر میں شاعر اپنا تخلص استعمال کرتا ہے اس کو 'مقطع' کہتے ہیں۔ غزل کا سب سے اچھا شعر 'بیت الغزل' یا 'شاہ بیت' کہلاتا ہے۔ وہ بحر اور ردیف و قافیہ جس کے لحاظ سے غزل کہی جاتی ہے، اسے غزل کی زمین کہتے ہیں۔

- (i) اس عبارت میں غزل کے اشعار کی تعداد کے بارے میں کیا بتایا گیا ہے؟
- (ii) ردیف اور قافیہ سے آپ کیا سمجھتے ہیں؟
- (iii) 'مطلع' کیسے کہتے ہیں؟
- (iv) تخلص کیسے کہتے ہیں؟ جس شعر میں تخلص کا استعمال ہوتا ہے اسے کیا کہتے ہیں؟
- (v) غزل کی زمین سے کیا مراد ہے؟

2. نیچے لکھے کسی ایک عنوان پر تین صفحات کا ایک مضمون تحریر کیجئے۔

- (i) حب الوطنی
- (ii) مستقبل میں میرے ارادے
- (iii) موجودہ دور میں خواتین کے حقوق۔

3. فعل کی چار قسمیں بتائیے اور کسی دو کو مثالیں دے کر سمجھائیے۔

4. درج ذیل محاوروں میں سے صرف چار کو اپنے جملوں میں استعمال کیجئے۔

- (i) چار چاند لگنا
- (ii) گتھی سنبھانا
- (iii) پھولے نہ سمانا
- (iv) نمٹھی گرم کرنا
- (v) دھن کا پکا ہونا
- (vi) آنکھیں دکھانا

4 .5 درج ذیل لفظوں میں سے صرف چار میں 'سابقہ' یا 'لاحقہ' لگائیے۔

(i) ادب

(ii) عمل

(iii) فتح

(iv) حاضر

(v) پیغام

(vi) راز

4 .6 نیچے لکھے ہوئے لفظوں میں سے چار کے متضاد لکھیے۔

(i) ابتداء

(ii) ضروری

(iii) افسوس

(iv) زندگی

(v) شکھ

(vi) میزبان

4 .7 نیچے دیئے ہوئے الفاظ میں صرف چار کی واحد کی جمع اور جمع کی واحد لکھیے۔

(i) تجربہ

(ii) انعامات

(iii) اسم

(iv) اشخاص

(v) اسباب

(vi) اقوام

(vii) مشکل

10 .8 اپنے دوست کو ایک خط لکھ کر اسکول کے سالانہ جلسے کی تفصیلات بتائیے۔

4 ۹. درج ذیل موٹ کے مذکر اور مذکر کے موٹ لکھیے۔

(i) استاد

(ii) خادم

(iii) شہزادی

(iv) حسینہ

4 1۰. چار موز اوقاف کے نام بتائیے اور ان کی مثالیں پیش کیجئے۔

(حصہ - ب)

7 ۱۱. نیچے لکھی کسی ایک عبارت کا مفہوم اپنی زبان میں لکھیے اور سبق کا نام بھی لکھیے۔

”ہاں تو یہ نیک آدمی بھی اپنی دولت سے خود بہت کم فائدہ اٹھاتا تھا اور ایک صاف ستھرے مگر بہت چھوٹے سے مکان میں رہتا تھا۔ بہت معمولی کپڑے پہنتا تھا اور کھانے کا حال کیا بتاؤں! کبھی چنے چبا لیے، کبھی مکا کی کھیلین کھالیں، ایک وقت ہانڈی چڑھی تو تین وقت کا انتظام ہو گیا۔ دوست احباب جنہیں اس کے حال کی خبر تھی طرح طرح سے اسے کھیل تماشوں میں گھسیٹنا چاہتے مگر یہ ہمیشہ کچھ نہ کچھ بہانا کر کے ٹال دیا کرتا تھا۔ آخر کو سب میں بڑا کنجوس مشہور ہو گیا۔ اس کے دوست اسے ”میاں مکھی چوس“ کہا کرتے تھے۔ بعض لوگ اس کی دولت کی وجہ سے جلتے بھی تھے۔ وہ اسے اور بھی چھیڑتے اور بدنام کرتے تھے۔ مگر یہ دُھن کا پکتا تھا۔ برابر چھپ چھپ کر اپنی دولت سے کسی مستحق کی مدد کرتا ہی رہتا تھا اور اس طرح کہ سیدھے ہاتھ سے دیتا تو اُلٹے ہاتھ کو خبر نہ ہوتی۔ زبان پر ذکر آنے کا تو ذکر ہی کیا۔“

- یا -

”آپ نے دیکھا ہوگا کہ جنگل کتنے کارآمد ہیں۔ لیکن زیادہ زمین صاف کرنے کے

لیے یا لکڑی کی ضرورت کو پورا کرنے کے لئے جنگل کاٹے جا رہے ہیں۔ جہاں ہرے بھرے پیڑ جموتے، لہلہاتے تھے وہاں کارخانوں کی چمنیاں دُھواں اُگھتی ہیں۔ شہر میں تیل سے چلنے والی گاڑیاں ہوا میں گندگی پھیلاتی ہیں۔ پتھر کا کوبلہ یا لکڑی جلتی ہے تو دُھواں پیدا ہوتا ہے۔ اریوں انسانوں اور کھربوں جانور سانس لیتے ہیں تو آکسیجن ختم کر کے کاربن ڈائی آکسائیڈ باہر نکالتے ہیں۔ ہوا گندی ہوتی جاتی ہے اور گندی ہوا کو صاف کرنے کی مشین ہیں پیڑ! جنگل بہت کم رہ گئے ہیں۔ ہوا صاف ہو تو کیسے؟ ہم گندی ہوا میں سانس لیں گے تو بیماریوں کا شکار ہو جائیں گے، پھر پیڑ کم ہیں تو بارش کم ہوگی۔ مٹی ریت بن جائے گی۔ اس کی وجہ سے حکومت نے جنگل یا باغ کاٹنے پر پابندی لگا دی ہے۔ بغیر اجازت پیڑ کاٹنا مجرم ہے اور اجازت اسی صورت میں مل سکتی ہے جب تک پیڑ بوڑھے ہو کر سوکھ جائیں۔“

12. نیچے دیئے گئے جملوں میں خالی جگہوں کو درج ذیل الفاظ کی مدد سے مکمل کیجئے: 5

- اخلاق ، رُوئے زمین ، نیولے ، بھولا بسرا ، سرزمین
- (i) لوگ گیتوں میں اکثر اپنی سے محبت کا اظہار ہوتا ہے۔
- (ii) اُردبلاؤ پھرتی کے معاملے میں سے کچھ کم نہیں۔
- (iii) نظر میں ایک عالم لہلہاتا ہے۔
- (iv) وہ کو چھپاتا ہوا۔
- (v) مرزا غالب کے نہایت وسیع تھے۔

13. انسانی فطرت کے بارے میں دیا سلائی کے کیا خیالات ہیں؟ 4

— یا —

نظم 'بھارت کی پھلوااری' میں شاعر کو بچوں سے کیا امیدیں ہیں؟

14. درج ذیل مصرعوں کو مکمل کیجئے:

- (i) بگڑ کر وہ منہ میں لاتا ہوا
(ii) وہ خاکی کو بناتا ہوا
(iii) زمینوں کو کرتا ہوا
(iv) خیالوں کی بڑھاتا ہوا

15. نیچے دیئے ہوئے شعری حصوں میں سے کسی ایک حصے کی تشریح کیجئے اور نظم کا نام بھی لکھئے۔

وہ کھیتوں کی قطاریں اور وہ نظارہ باغوں کا
وہ دریا کا کنارہ اور وہ گہوارہ باغوں کا
رسیلی بالٹسری کے ہمہوں میں جھلملاتا ہے
نظر میں جھومتا ہے بن کے رنگین خواب کا عالم
وہ صحرا کے نظارے اور وہ مہتاب کا عالم
وہی افسانہ اس بنسی کے لب پر گنگناتا ہے

- یا -

یہ تارے ہیں یا نور کے مے خانے ہیں آباد
مصوم و حسین حوروں کے کاشانے ہیں آباد
مستانہ ہواؤں پر پری خانے ہیں آباد
یاد امنِ افلاک میں بے تاب شرارے
مہتاب ہے یا نور کی خوابیدہ پری ہے
الماس کی مورت ہے کہ مندریں دھری ہے
مرمر کی صراحی مے سیمیں سے بھری ہے
اور تیرتی ہے نیل کی موجوں کے سہارے

16. نظم ”آبِ رواں“ کا مرکزی خیال تحریر کیجئے اور شاعر کا نام بھی لکھیے۔ 5

—یا—

مثنوی ’شرافت حقیقی‘ میں شاعر ہم کو کیا نصیحت کرنا چاہتا ہے؟ چار جملوں میں لکھیے اور شاعر کا نام بھی لکھیے۔

17. ہارا جابا لکشن کون تھے اور ان کا کیا کام تھا؟ 5

18. بادشاہ نے آموں کی بہنگی مرزا غالب کے یہاں کیوں بھیجی؟ 5

مارکنگ اسکیم اردو
(Marking Scheme)

سیکنڈری اسکول امتحان
(Secondary School Examination)

March 2009

اردو (کورس۔ بی) (Urdu (Course-B))

ممتحن حضرات کے لئے عام ہدایات
(General Instruction)

امتحان کی کاپیوں کی جانچ کے لئے یکسوئی کے ساتھ ساتھ صبر و تحمل کی ضرورت ہوتی ہے۔ سرسری انداز سے کاپیوں کی چیکنگ کر دینا خود ہماری دیانت داری اور خلوص کو مجروح کرتا ہے۔ اس طرح کی چیکنگ میں بہت سی ناہمواریاں رہ جاتی ہیں۔ دوران چیکنگ کچھ اساتذہ نرمی کا رخ اختیار کرتے ہیں تو کچھ خاصے سخت ہو جاتے ہیں۔ دونوں ہی صورتوں میں طلباء کے نتائج متاثر ہوتے ہیں۔ چنانچہ اس طرح کی ناہمواریوں سے بچنے کے لئے کافی غور و خوض کے بعد ان نکات کا تعین کیا گیا ہے جس پر عمل درآمد کر کے ہم معیاری انداز سے کاپیوں کی جانچ کر پائیں گے۔

کاپیوں کی چیکنگ کے سلسلے میں رہنمائی کے جو نکات پیش کئے جا رہے ہیں ضروری نہیں کہ طلباء کے جوابات نمونے کی تشریح اور توضیح ہی کے انداز پر ہوں۔ اشعار کی تشریح، مرکزی خیال، سوالات کے جوابات میں انداز بدل سکتا ہے۔ لیکن ہمارا خیال ہے کہ نمبروں کی تقسیم پر اس سے کوئی خاص اثر نہیں پڑے گا۔ آپ کو ہر حال میں مارکنگ اسکیم کے دائرے میں رہ کر ہی چیکنگ کا عمل انجام دینا ہے تاکہ ماضی میں ہوتی رہی ناہمواریوں کو دور کیا جاسکے۔

امید ہے کہ اس صبر آزما کام کو آپ اپنا فرض سمجھ کر انجام دیں گے۔

ممتحن حضرات کا رویہ مشفقانہ ہونا چاہیے قواعد اور املا کی معمولی غلطیوں کو نظر انداز کر دیا جائے تو بہتر ہوگا۔

صدر ممتحن (Head Examiner) اس بات کو ہر طرح سے یقینی بنائیں کہ مارکنگ اسکیم پر سختی سے عمل ہو رہا ہے یا نہیں۔ کچھ اساتذہ مارکنگ اسکیم (Marking Scheme) کو نظر انداز کرتے ہوئے اپنے روایتی انداز سے مارکنگ کرتے ہیں جس سے طلبہ کے نتائج متاثر ہوتے ہیں۔ اس طرف صدر ممتحن کو خصوصی توجہ دینی ہے۔

1- صدر ممتحن اس بات کا اطمینان کرنے کے لئے کہ کاپیوں کی جانچ مارکنگ اسکیم (Marking Scheme) کے مطابق ہو رہی ہے، ممتحن کی جانچی ہوئی ابتدائی پانچ کاپیوں کا باریک بینی سے جائزہ لے گا۔ جائزہ لینے اور یہ اطمینان کرنے کے بعد ہی کہ کاپیوں کی جانچ مارکنگ اسکیم کے مطابق ہو رہی ہے، مزید کاپیاں دی جائیں۔

2- ممتحن حضرات کو کاپیاں جانچ کے لئے صرف اسی وقت دی جائیں جب جانچ کے پہلے دن ممتحن اجتماعی یا انفرادی طور پر مارکنگ اسکیم پر تبادلہ خیال کر چکے ہوں۔

3- کاپیوں کی جانچ مارکنگ اسکیم میں دی ہوئی ہدایت کے مطابق ہی کی جائے گی۔ یہ جانچ بھی ممتحن کے اپنے روایتی انداز و فکر اپنے تجربے اور کسی دیگر بات کو مد نظر رکھ کر نہیں بلکہ صرف مارکنگ اسکیم کو ذہن میں رکھتے ہوئے کی جائے۔

4- اگر کسی سوال کے کئی جزو ہیں تو ہر جزو کے نمبر بائیں ہاتھ کے حاشیہ میں الگ الگ دیے جائیں اور پھر تمام اجزا میں حاصل نمبروں کو جمع کر کے سوال کے آخر میں حاشیے میں لکھ کر اس کے گرد دائرہ بنا دیا جائے۔

5- اگر کوئی طالب علم ایسا جواب لکھتا ہے جو مارکنگ اسکیم میں موجود نہیں ہے لیکن وہ جواب صحیح ہے تو صدر ممتحن سے مشورہ کے بعد نمبر دیے جائیں۔

6- اگر کوئی طالب علم دریافت کیے گئے جوابات سے زیادہ یعنی ایکسٹرا جواب لکھتا ہے تو مارکنگ اسکیم کے مطابق نمبر دیے جائیں۔

7- اگر کوئی طالب علم مقررہ الفاظ سے زیادہ الفاظ میں لکھتا ہے تو اس کے نمبر کم نہیں کئے جائیں گے۔

8- مختصر سوالات کے جواب میں اگر کوئی طالب علم صرف ایک لفظ کا جواب لکھتا ہے اور صحیح ہے اور اس لفظ سے جواب ظاہر ہو جاتا ہے تو اسے پورے نمبر دیے جائیں گے۔

9- اگر کوئی طالب علم دیے ہوئے اقتباس یا اس کے کسی حصے کو اپنے جواب کے لئے استعمال کرتا ہے مثلاً اقتباس میں دی

جواب دریافت کئے گئے سوالات سے مطابقت نہ رکھتا ہو۔

- 10- اگر کوئی طالب علم دیے ہوئے اقتباس سے دونوں سوالوں کا جواب لکھتا ہے اور کسی بھی جواب کو کراس نہیں کیا ہے اور دونوں صحیح ہیں تو اس جواب پر نمبر دیے جائیں جو زیادہ صحیح ہے۔ اور اگر اس نے دونوں کئے ہیں تو بھی ممتحن جس جواب کو بہتر سمجھیں اس پر نمبر دیں۔ (یعنی ممتحن حضرات کو اس کئے گئے جوابات کا پڑھنا لازمی ہے)
- 11- ممتحن حضرات کو یہ بات ذہن نشین کر لینی چاہئے کہ ان کے پاس ایک نمبر (1) سے لے کر سو (100) نمبر تک کا پیمانہ ہے۔ برائے کرم اگر کسی سوال کا جواب درست ہے تو صد فی (100%) نمبر دینے میں گریز نہ کریں اور یہ بات بھی ذہن نشین کر لیں کہ اگر جواب درست نہ ہو تب بھی ایک تہائی نمبر سوال کے جواب میں دیے جاسکتے ہیں۔
- 12- زبان و ادب کی پیاں جانچنے والے اکثر حضرات یہ خیال کرتے ہیں کہ کسی طالب علم کو صد فی صد نمبر دینا ناممکن ہے۔ یہ خیال روایتی اور رجعت پسندانہ ہے۔ اس عمل سے گریز کیا جانا اشد ضروری ہے۔
- 13- جب طلبہ تخلیقی اظہار کرتے ہوں تب ان کے خوشخط اور املا پر بھی نمبر دینے کا خیال رکھیں۔

مارکنگ اسکیم

اردو (کورس-B)

وقت: 3 گھنٹے

کل نمبر: 100

(حصہ الف)

سوال: 1 ذیل کی عبارت کو غور سے پڑھ کر اس کی روشنی میں دیے گئے سوالات کے جوابات لکھئے۔

”جس طرح غزل میں مضامین کی قید نہیں ہے اسی طرح اشعار کی تعداد بھی مقرر نہیں ہے۔ عام طور پر پانچ سے انیس اشعار تک کی غزلیں ہوتی ہیں۔ کئی غزلوں میں انیس سے زیادہ اشعار بھی ملتے ہیں۔ کبھی کبھی ایک ہی بحر اور ردیف و قافیہ میں شاعر ایک سے زیادہ غزلیں کہہ دیتا ہے۔ اس کو ”دو غزلہ“، ”سہ غزلہ“، ”چہار غزلہ“ کہا جاتا ہے۔ غزل کا پہلا شعر مطلع کہلاتا ہے۔ اس کے دونوں مصرعے ہم قافیہ ہوتے ہیں۔ مطلع کے بعد بھی مطلع ہو سکتا ہے۔ اس طرح کے مطلع کو مطلع ثانی اور اگر اس کے بعد بھی مطلع ہو تو اس کو مطلع ثالث کہتے ہیں۔ جس طرح غزل کے اشعار کی تعداد مقرر نہیں اس طرح مطلع کی تعداد بھی مقرر نہیں ہے۔ مطلع کے فوراً بعد آنے والے شعر کو حسن مطلع یا زیب مطلع کہتے ہیں۔ غزل کے آخری شعر میں شاعر اپنا تخلص استعمال کرتا ہے اس کو مقطع کہتے ہیں۔ غزل کا سب سے اچھا شعر بیت الغزل یا شاہ بیت کہلاتا ہے۔ وہ بحر اور ردیف و قافیہ جس کے لحاظ سے غزل کہی جاتی ہے اسے غزل کی زمین کہتے ہیں۔

(i) اس عبارت میں غزل کے اشعار کی تعداد کے بارے میں کیا بتایا گیا ہے؟

(ii) ردیف اور قافیہ سے آپ کیا سمجھتے ہیں؟

(iii) مطلع کسے کہتے ہیں؟

(iv) تخلص کسے کہتے ہیں؟ جس شعر میں تخلص کا استعمال ہوتا ہے اسے کیا کہتے ہیں؟

(v) غزل کی زمین سے کیا مراد ہے؟

(i) جواب: عام طور پر غزل کے اشعار کی تعداد پانچ سے انیس تک ہوتی ہے۔

(ii) جو لفظ قافیہ کے بعد آتے ہیں ردیف کہلاتے ہیں اور ایک آواز اور ایک حروف پر ختم ہونے والے الفاظ

قافیہ کہلاتے ہیں۔

(iii) غزل کے پہلے شعر کو مطلع کہتے ہیں۔

(iv) کلام میں شاعر جس چھوٹے نام کا استعمال کرتا ہے وہ تخلص کہلاتا ہے اور اس شعر کو جس میں تخلص ہو مقطع کہتے ہیں۔

(v) بحر، ردیف و قافیہ جس کے لحاظ سے غزل کہی جاتی ہے غزل کی زمین کہلاتی ہے۔

$$2 \times 5 = 10$$

سوال: 2: درج ذیل میں سے کسی ایک موضوع پر جامع مضمون لکھئے۔

(i) حب الوطنی

(ii) مستقبل میں میرے ارادے

(iii) موجودہ دور میں خواتین کے حقوق

جواب: (i) حب الوطنی

تمہید

نفس مضمون

انداز بیان

اختتام

(ii) مستقبل میں میرے ارادے

تمہید

نفس مضمون

انداز بیان

اختتام

(iii) موجودہ دور میں خواتین کے حقوق

تمہید

نفس مضمون

انداز بیان

اختتام

- 2 = تمہید
4 = نفس مضمون
2 = انداز بیان
2 = اختتام
10 = کل نمبر

سوال: 3 فعل کی چار قسمیں بتائیے اور کسی دو کو مثالیں دے کر سمجھائیے۔

جواب: فعل کی چار قسمیں:

- (i) فعل معروف
(ii) فعل مجہول
(iii) فعل لازم
(iv) فعل متعدی

فعل معروف: وہ فعل جس کا فاعل یعنی کام کرنے والا معلوم ہو اسے فعل معروف کہتے ہیں۔ جیسے نسیم اخبار پڑھتا ہے، خالد اسکول جاتا ہے، ریحانہ کھانا کھاتی ہے۔

فعل مجہول: وہ فعل جس کا فاعل یعنی کام کرنے والا معلوم نہ ہو اسے فعل مجہول کہتے ہیں۔ جیسے کتابیں آگئیں، کپڑے دھل گئے، مکان بن گیا وغیرہ۔

فعل لازم: وہ فعل جس کا اثر صرف فاعل تک ہی محدود رہے یعنی وہ صرف اپنے فاعل کے ساتھ مل کر پورا ہوتا ہے۔ جیسے بچہ روتا ہے، عامر کھیل رہا ہے، شمیم ہنس رہا ہے۔

فعل متعدی: وہ فعل جس کا اثر صرف فاعل کے علاوہ کسی اور (مفعول) شخص یا چیز پر پڑے۔ جس جملے میں یہ فعل ہوتا ہے وہ صرف فاعل سے پورا نہیں ہوتا جیسے اس نے کھانا کھایا، راشد اخبار پڑھتا ہے۔ وغیرہ۔

- 2 = اقسام
2 = مثال
4 = کل نمبر

سوال: 4: درج ذیل محاوروں اور ضرب الامثالوں کو اپنے جملوں میں استعمال کیجیے:

- (i) چار چاند لگنا
(ii) گتھی سلجھانا
(iii) پھولے نہ سمانا

- (iv) مٹھی گرم کرنا : چار چاند لگنا (i) جواب: یوں بھی تاج محل کی خوبصورتی کا کیا کہنا، مگر چاند کی چودھویں رات میں جا کر دیکھو تو اس کی خوبصورتی میں اور بھی چار چاند لگ جاتے ہیں۔
- (ii) گتھی سلجھانا : دونوں بھائیوں نے اپنے متنازعہ مکان کی گتھی آپس میں ہی سلجھالی۔
- (iii) پھولے نہ سامنا : امتحان میں اوّل نمبر سے پاس ہونے کی خبر سن کر میں پھولا نہیں سامیا۔
- (iv) مٹھی گرم کرنا : آج رشوت خوری اس قدر عام ہو گئی ہے کہ بغیر مٹھی گرم کئے کوئی کام مشکل سے ہوتا ہے۔

(v) دھن کا پکا ہونا : طاہر تو دھن کا پکا ہے، کام مکمل کر کے ہی دم لیتا ہے۔

(vi) آنکھیں دکھانا : تم مجھے بے وجہ آنکھیں دکھا رہے ہو جو بات صحیح ہے وہ میں نے کہہ دی۔

$$1 \times 4 = 4$$

سوال: 5 درج ذیل الفاظ میں سے صرف چار میں سابقہ یا لاحقہ لگائیے۔

- | | | | | | |
|------|------|------|-------|-------|-----|
| (i) | ادب | (ii) | عمل | (iii) | فتح |
| (iv) | حاضر | (v) | پیغام | (vi) | راز |

(i) جواب: بے ادب / با ادب

(ii) بے عمل / با عمل

(iii) فتح مند / فتح یاب

(iv) حاضر جواب / غیر حاضر

(v) پیغامبر

(vi) راز داں / ہم راز

$$1 \times 4 = 4$$

سوال: 6 نیچے لکھے ہوئے لفظوں میں سے چار کے متضاد کیجیے۔

- | | | | | | |
|------|-------|------|-------|-------|--------|
| (i) | ابتدا | (ii) | ضروری | (iii) | افسوس |
| (iv) | زندگی | (v) | سکھ | (vi) | میزبان |

(i) جواب: ابتدا / انتہا

- (ii) ضروری / غیر ضروری
 (iii) افسوس / خوشی
 (iv) زندگی / موت
 (v) سکھ / دکھ
 (vi) میزبان / مہمان

$$1 \times 4 = 4$$

سوال: 7 نیچے دیے ہوئے الفاظ میں صرف چار کی واحد کی جمع اور جمع کی واحد کیجیے:

- | | | | |
|------------|------------|--------------|-----------|
| (iv) اشخاص | (iii) اسم | (ii) انعامات | (i) تجربہ |
| | (vii) مشکل | (vi) اقوام | (v) اسباب |
- جواب: (i) تجربہ / تجربات
 (ii) انعامات / انعام
 (iii) اسم / اسماء
 (iv) اشخاص / شخص
 (v) اسباب / سبب
 (vi) اقوام / قوم
 (vii) مشکل / مشکلات

$$1 \times 4 = 4$$

سوال: 8 اپنے دوست کو ایک خط لکھ کر اسکول کے سالانہ جلسے کی تفصیلات بتائیے۔

- | | |
|------------------|--------------------|
| القاب و آداب = 2 | جواب: القاب و آداب |
| نفس مضمون = 4 | نفس مضمون |
| انداز بیان = 2 | انداز بیان |
| اختتام خط = 2 | اختتام خط |
| کل نمبر = 10 | |

سوال: 9 درج ذیل مونیٹ کے مذکر اور مذکر کے مونیٹ لکھیے:

(iv)	حسینہ	(iii)	شہزادی	(ii)	خادم	(i)	استاد
						(i)	استاد / استانی
						(ii)	خادم / خادمہ
						(iii)	شہزادی / شہزادہ
						(iv)	حسینہ / حسین

$$1 \times 4 = 4$$

سوال 10: چار رموز اوقاف کے نام بتائیے اور ان کی مثالیں پیش کیجیے۔

(i)	ختمہ	(:)
(ii)	کومہ	(،)
(iii)	واوین	(“ ”)
(iv)	توسین	()
(v)	سوالیہ نشان	(؟)
(vi)	وقفہ	(-)
(vii)	تشدید	(^۳)

نوٹ: بچہ کوئی بھی چار اوقاف لکھ سکتا ہے، جس کے لیے وہ پورے نمبر حاصل کرنے کا حقدار ہے۔

$$2 = \text{نام}$$

$$2 = \text{مثال}$$

$$4 = \text{کل نمبر}$$

(حصہ - ب)

سوال 11: نیچے لکھی کسی ایک عبارت کا مفہوم اپنی زبان میں لکھئے اور سبق کا نام بھی لکھئے۔

”ہاں تو یہ نیک آدمی بھی اپنی دولت سے خود بہت کم فائدہ اٹھاتا تھا اور ایک صاف ستھرے مگر بہت چھوٹے سے مکان میں رہتا تھا۔ بہت معمولی کپڑے پہنتا تھا اور کھانے کا حال کیا بتاؤں! کبھی پینے

چبالنے، کبھی مکا کی کھیلیں کھالیں، ایک وقت ہانڈی چڑھی تو تین وقت کا انتظام ہو گیا۔ دوست احباب جنہیں اس کے حال کی خبر تھی طرح طرح سے اسے کھیل تماشوں میں گھسیٹنا چاہتے مگر یہ ہمیشہ کچھ نہ کچھ بہانا کر کے ٹال دیا کرتا تھا۔ آخر سب میں بڑا کنجوس مشہور ہو گیا۔ اس کے دوست اسے ”میامکھی چوس“ کہا کرتے تھے۔ بعض لوگ اس کی دولت کی وجہ سے جلتے بھی تھے۔ وہ اسے اور بھی چھیڑتے اور بدنام کرتے تھے۔ مگر یہ دھن کا پکا تھا۔ برابر چھپ چھپ کر اپنی دولت سے کسی مستحق کی مدد کرتا ہی رہتا تھا اور اس طرح کہ سیدھے ہاتھ سے دیتا تو اٹلے ہاتھ کو خبر نہ ہوتی۔ زبان پر ذکر آئیگا تو ذکر ہی کیا۔“

یا

”آپ نے دیکھا ہوگا کہ جنگل کتنے کارآمد ہیں۔ لیکن تر زیادہ زمین صاف کرنے کے لئے یا لکڑی کی ضرورت کو پورا کرنے کے لئے جنگل کاٹے جا رہے ہیں۔ جہاں ہرے بھرے پیڑ جھومتے، لہلہاتے تھے وہاں کارخانوں کی چمنیاں دھواں اگلتی ہیں۔ شہر میں تیل سے چلنے والی گاڑیاں ہوا میں گندگی پھیلاتی ہیں۔ پتھر کا کونکہ یا لکڑی جلتی ہے تو دھواں پیدا ہوتا ہے۔ اربوں انسان اور کھربوں جانور سانس لیتے ہیں تو آکسیجن ختم کر کے کاربن ڈائی آکسائیڈ باہر نکالتے ہیں۔ ہوا گندی ہوتی جاتی ہے اور گندی ہوا کو صاف کرنے کی مشین ہیں پیڑ! جنگل بہت کم رہ گئے ہیں۔ ہوا صاف ہوتو کیسے؟ ہم گندی ہوا میں سانس لیں گے تو بیماریوں کا شکار ہو جائیں گے، پھر، پیڑ کم ہیں تو بارش کم ہوگی۔ مٹی ریت بن جائے گی۔ اس کی وجہ سے حکومت نے جنگل یا باغ کاٹنے پر پابندی لگادی ہے۔ بغیر اجازت پیڑ کاٹنا جرم ہے اور اجازت اسی صورت میں مل سکتی ہے جب پیڑ بوڑھے ہو کر سوکھ جائیں۔“

جواب: یہ عبارت درسی کتاب کے سبق ”آخری قدم“ سے لی گئی ہے جس کا مفہوم اس طرح ہے۔

اس پیراگراف میں یہ بتایا گیا ہے کہ یہ شخص نہایت نیک تھا بظاہر وہ کنجوس نظر آ رہا تھا کیونکہ وہ اپنی ذات پر دھیان نہیں دیتا تھا اسی لئے اسے لوگ کنجوس اور برا آدمی سمجھتے تھے۔ وہ چھپ چھپ کر مستحق کی مدد اس کی طرح کرتا تھا کہ سیدھے ہاتھ سے دیتا تو اٹلے ہاتھ کو خبر نہ ہوتی۔ اور خود اپنی دولت سے بہت کم فائدہ اٹھاتا تھا۔

یا

یہ عبارت درسی کتاب کے سبق ”جنگل کی اہمیت“ سے لی گئی ہے۔ مصنف نے بتایا ہے کہ جنگل ہمارے لیے بے حد مفید ہیں۔ اگر ہم انہیں کاٹیں گے تو ان کے فوائد سے محروم رہ جائیں گے۔ گندی ہوا میں سانس لینا ہوگا کیونکہ پیڑ ہی ہیں جو کاربن ڈائی آکسائیڈ کو کھا جاتے ہیں اور اس کے بدلے آکسیجن باہر نکالتے ہیں جتنے زیادہ پیڑ

ہوں گے اتنی ہی زیادہ ہوا صاف ہوگی۔ ہم طرح طرح کی بیماریوں کا شکار ہو جائیں گے۔ جنگل کٹنے پر بارش بھی کم ہوگی جس کا اثر غذائی زنجیر پر بھی پڑے گا۔ قدرتی توازن بھی برقرار نہ رہے گا۔ اس لئے حکومت نے پیڑ کاٹنا جرم قرار دیا ہے۔

سبق کا نام = 1

مفہوم = 6

کل نمبر = 7

سوال 12: نیچے دیے گئے جملوں میں خالی جگہوں کو درج ذیل الفاظ کی مدد سے مکمل کیجیے:

اخلاق، روئے زمین، نیولے، بھولا بسرا، سرزمین

(i) لوک گیتوں میں اکثر اپنی _____ سے محبت کا اظہار ہوتا ہے۔

(ii) اودبلاؤ پھرتی کے معاملے میں _____ سے کچھ کم نہیں۔

(iii) نظر میں ایک _____ عالم لہلہاتا ہے۔

(iv) وہ _____ کو چھپاتا ہوا۔

(v) مرزا غالب کے _____ نہایت وسیع تھے۔

جواب: (i) لوک گیتوں میں اکثر اپنی سرزمین سے محبت کا اظہار ہوتا ہے۔

(ii) اودبلاؤ پھرتی کے معاملے میں نیولے سے کچھ کم نہیں۔

(iii) نظر میں ایک بھولا بسرا عالم لہلہاتا ہے۔

(iv) وہ روئے زمین کو چھپاتا ہوا۔

(v) مرزا غالب کے اخلاق نہایت وسیع تھے۔

سوال 13: انسانی فطرت کے بارے میں دیا سلائی کے کیا خیالات ہیں؟

یا

نظم ”بھارت کی پھلواری“ میں شاعر کو بچوں سے کیا امیدیں ہیں؟

جواب: انسانی فطرت کے بارے میں دیا سلائی کے عجیب و غریب خیالات ہیں۔ وہ انسان کو خود غرض اور مطلب پرست سمجھتی ہے۔ وہ کہتی ہے کہ انسان خدا کی نعمتوں کو جو اس نے عام کی ہیں، اپنے قبضے میں لے کر دوسروں کو ان سے دور کر دینا چاہتے ہیں۔ ہوا، پانی، روشنی، جنگلات اور دوسری قدرتی چیزوں پر انسان مسلط کر کے دوسروں کو اس سے محروم کر دینا

چاہتے ہیں۔ اس سے بڑی خود غرضی اور مطلب پرستی کیا ہوگی۔

یا

نظم ”بھارت کی پھلواری“ میں شاعرہ چاہتی ہے کہ بچے ایک دوسرے کو دشمن نہ سمجھیں بلکہ پیار و محبت سے مل جل کر رہیں، اور ایسے کام کریں جس سے ملک و قوم کی شان و شوکت میں اضافہ ہو۔ وہ یہ بھی چاہتی ہے کہ ہندوستانی بچے ساری دنیا کو امن شائق اور اور پیار و محبت کا پیغام دیں وغیرہ۔

$$1 \times 4 = 4$$

سوال 14: درج ذیل مصرعوں کو مکمل کیجیے:

(i) بگڑ کر وہ _____ منہ میں لاتا ہوا

(ii) وہ خاکی کو _____ بناتا ہوا

(iii) زمینوں کو _____ کرتا ہوا

(iv) خیالوں کی _____ بڑھاتا ہوا

جواب: (i) بگڑ کر وہ کف منہ میں لاتا ہوا

(ii) وہ خاکی کو سیس بناتا ہوا

(iii) زمینوں کو شاداب کرتا ہوا

(iv) خیالوں کی فوجیں بڑھاتا ہوا

$$4 \times 1 = 4$$

سوال 15: نیچے دیے ہوئے شعری حصوں میں سے کسی ایک حصہ کی تشریح کیجیے اور نظم کا نام بھی لکھئے۔

وہ کھیتوں کی قطاریں اور وہ نظارہ باغوں کا

وہ دریا کا کنارہ اور وہ گہوارہ باغوں کا

سریلی بانسری کے ہمہوں میں جھلملاتا ہے

نظر میں جھومتا ہے بن کے رنگین خواب کا عالم

وہ صحرا کے نظارے اور وہ مہتاب کا عالم

وہی افسانہ اس ہنسی کے لب پر گنگناتا ہے

یا

یہ تارے ہیں یا نور کے سے خانے ہیں آباد
معصوم و حسین حوروں کے کاشانے ہیں آباد
مستانہ ہواؤں پہ پری خانے ہیں آباد
یا دامن افلاک میں بے تاب شرارے
مہتاب ہے یا نور کی خوابیدہ پری ہے
الماس کی مورت ہے کہ مندر میں دھری ہے
مرمر کی صراحی سے سیمیں سے بھری ہے
اور تیرتی ہے نیل کی موجوں کے سہارے

وہ کھیتوں ----- گنگناتا ہے

جواب:

یہ بند چرواہے کی ہنسی نام کی نظم سے لیا گیا ہے جس کے شاعر اختر شیرانی ہیں۔ شاعر بانسری کی میٹھی تان سن کر نہ جانے کہاں کھو جاتا ہے اور تصور کی دنیا میں گھومنے لگتا ہے اسے کھیتوں کی قطاریں اور باغوں کے حسین نظارے بھی اس کے تصور میں آتے ہیں۔ وہ پھلوں سے لدے باغوں کے درخت اور خوبصورت دریا کا حسین کنارہ یہ سب سریلی بانسری کی آواز کی دین ہیں۔ صحرا کے حسین مناظر اور چاندنی راتوں کا لطف اس کی یادوں میں ماضی کے حسین اور خوبصورت مناظر کو ایک بار پھر زندہ کر دیتے ہیں۔

یا

یہ تارے ہیں ----- بے تاب شرارے
یہ اشعار ”وادئ گنگا میں ایک رات“ نامی نظم سے لیے گئے ہیں جس کے شاعر اختر شیرانی ہیں۔ شاعر نے اس بند میں حسین تشبیہات کا استعمال کیا ہے۔ وہ کبھی تاروں کو نور سے تعبیر کرتا ہے اور کبھی معصوم اور حسین حوروں کی آرم گاہ بتاتا ہے۔ اسے یہ تارے کبھی نور کے شراب خانے محسوس ہوتے ہیں تو اسے کبھی ایسا لگتا ہے کہ جیسے آسمان نے اپنے دامن میں چنگاریاں یعنی بے تاب شرارے بھر رکھے ہوں۔

مہتاب ہے ----- سہارے

اس بند میں شاعر اختر شیرانی حسین چاند کی جانب متوجہ ہوتے ہیں اور چاند سوئی ہوئی پریوں کی طرح نظر آ رہا ہے۔ وہ محسوس کر رہے ہیں کہ یہ چاند نہیں ہے بلکہ الماس کی خوبصورت مورتی ہے جسے عقیدت مندوں نے پوجا

کے لئے مندر میں رکھ دیا یا پھر یہ سنگ مرمر کی حسین صراحی ہے جس میں چاندی جیسی شراب بھری ہو اور وہ صراحی دریائے نیل کی موجوں میں تیر رہی ہو۔

1 = شاعر کا نام

6 = تشریح

سوال 16: نظم ”آب رواں“ کا مرکزی خیال تحریر کیجیے اور شاعر کا نام بھی لکھئے۔

یا

مثنوی ”شرافت حقیقی“ میں شاعر ہم کو کیا نصیحت کرنا چاہتا ہے؟ چار جملوں میں لکھئے اور شاعر کا نام بھی لکھئے۔

جواب: نظم آب رواں کا مرکزی خیال

آب رواں اکبر الہ آبادی نے لکھی ہے جس میں پانی کے بہنے کی مختلف خصوصیات بتائی گئی ہیں۔ مثلاً پانی کا اچھلنا، کودنا، پانی کا چھٹلنا، ٹپکنا وغیرہ۔ نظم کو پڑھنے میں پانی کی روانی کا احساس ہو جاتا ہے۔ نظم آب رواں میں دریا کو مختلف مقامات سے گزرتا ہوا پھول اور کانٹوں سے یکساں الجھتا ہوا کھیتوں اور تھالوں کو سیراب، زمین کو شاداب کرتا ہوا، پہلوئے ساحل کو دباتا اور خاکی کو سمیٹیں بناتا ہوا دکھایا گیا ہے۔ پانی کا ترنم کے ساتھ آگے بڑھنا لہریں مارنا، جھاگوں سے بھرا یہ پانی، بہت ہی خوبصورت نظر آتا ہے۔

شاعر کا نام : اکبر الہ آبادی

یا

مثنوی ”شرافت حقیقی“ میں شاعر کہنا چاہتا ہے کہ (1) اچھے کام کرنے سے آدمی اچھا کہلائے گا (2) شاعر طلبا کو عامل اور باعمل دیکھنا چاہتا ہے۔ شاعر نصیحت کرتا ہے کہ (3) جو کچھ پڑھو وہ اس طرح کہ تمہاری زندگی کا حصہ بن جائے (4) آدمی کو چاہئے کہ اپنے مقام کے مطابق ہی ہو کر رہے یا پاکیزہ اور خوش رہنے والا ہو۔

شاعر کا نام : محمد حسین آزاد

1 = شاعر کا نام

4 = مرکزی خیال

5 = کل نمبر

سوال 17: مہاراجا جہاں پال کشن کون تھے اور ان کا کیا کام تھا؟

جواب: مہاراجا جہاں پال کشن سلطان واجد علی شاہ کے دیوان تھے۔ وہ بہت سخی اور ایمان دار انسان تھے ان کا کام حکومت کی آمدنی اور خرچ کا حساب کتاب رکھنا تھا۔

کون تھے = 2

کام = 3

کل نمبر = 5

سوال 18: بادشاہ نے آموں کی بہنگی مرزا غالب کے یہاں کیوں بھیجی؟

جواب: بادشاہ مرزا کی حاضر جوابی سے بڑے لطف اندوز ہوئے اور انھوں نے مرزا غالب کے یہاں عمدہ عمدہ آموں کی ایک بہنگی بھجوا دی۔

5 x 1 = 5

• • •

BENGALI

বাংলা

Time allowed : 3 hours

Maximum Marks : 100

সময় : 3 ঘন্টা

সর্বমোট অঙ্ক : 100

SECTION : A

1. সন্ধি বিচ্ছেদ কর : (যে কোন পাঁচটি) 1x5
উল্লাস, উচ্ছেদ, শিরোধার্য, তন্নিষ্ঠ, উদ্ধত, সংহিতা, পুরস্কার, মনশ্চক্ষু
অথবা
বিসর্গ সন্ধি কাকে বলে? এই সন্ধির দু'টি উদাহরণ দাও।
2. ব্যাসবাক্যসহ সমাসের নাম লেখ (দু'টি) : 2¹/₂+2¹/₂
দুধ-ভাত, অফিস-কাছারী, আমৃত্যু, নব-বধূ, উপকথা, ঘর-জামাই, হাতিঘোড়া
অথবা
অব্যয়ীভাব সমাসের সংজ্ঞা লেখ। দু'টি উদাহরণ দাও।
3. নির্দেশ অনুযায়ী বাক্য পরিবর্তন কর : (দু'টি) 2¹/₂+2¹/₂
(ক) আমাদের এক চাকর ছিল, তাহার নাম শ্যাম। (জটিল)
(খ) এই বালক রাত্রি দশটার সময় শুইতে যাইতেন। (যৌগিক)
(গ) উহার জননীর নাম শকুন্তলা। (জটিল)
(ঘ) আমি যদি খাই তাহলে সেও খাবে। (সরল)
(ঙ) আপনি এলে খুশি হ'ব। (জটিল)
4. চলিত ভাষায় পরিবর্তন কর : 5
যে কেহ বাংলা ভাষায় লিখিতে প্রবৃত্ত হইয়াছেন, তিনি জানেন যে, বাংলা ভাষায় অনেক ভাব সহজে ব্যক্ত করিতে পারা যায় না। ওই সকল ভাব ব্যক্ত করিতে গেলে কী উপায় অবলম্বন করা উচিত, তাহা লইয়া নানা মতভেদ আছে।
5. উপযুক্ত স্থানে বিরাম চিহ্ন বসাত : 5
কি আশ্চর্য আমি আপনাকে বল্লাম ঝড় আসছে তাড়াতাড়ি বাড়ি চলুন আর আপনি তাতে বেগে গেলেন এমন করলে কি চলে
6. 'কথা' অথবা 'নাক' শব্দটি ভিন্ন ভিন্ন অর্থে প্রয়োগ করে বাক্য রচনা কর (পাঁচটি)। 5

7. অশুদ্ধি সংশোধন কর : (পাঁচটি) 5
সুন্দরতা, সাঁপ, অহোরাত্রি, ঐক্যতান, দুরাদৃষ্ট, ভুল, মুরারী, আমাবস্যা
8. যে কোন একটি বিষয় অবলম্বন করে 150 টি শব্দের মধ্যে একটি অনুচ্ছেদ রচনা কর : 8
(ক) পরিবেশ রক্ষা
(i) এর প্রয়োজন
(ii) আমাদের করণীয়
(iii) এ সম্পর্কে কীভাবে জনচেতনা বাড়ানো যায়
(খ) তোমার প্রিয় ঋতু
(i) প্রিয় কেন?
(ii) তুমি তখন কী কর?
(iii) ঋতুটির সৌন্দর্য
(গ) খেলাধুলা আবশ্যিকতা
(i) খেলাধুলা আবশ্যিক কেন?
(ii) কীভাবে খেলাধুলার ব্যবস্থা বাড়ানো যায়?
(iii) খেলাধুলার আনন্দ
9. নীচের সূত্রগুলির সাহায্যে 100টি শব্দের মধ্যে একটি গল্প লেখ, একটি শিরোনাম দাও ও কী শিক্ষা পেলে সে বিষয়ে একটি বাক্য লেখ : 3+1+1=5
গরীব মেয়ে রিনির সাঁতারে খুব ঝাঁক – সুযোগ পায় না – লোকের বাড়িতে কাজ নিতে বাধ্য হয় – যার বাড়িতে কাজ নেয় তিনি একজন 'কোচ' – রিমি সাঁতারে প্রশিক্ষণ পায় – দক্ষ সাঁতারু হলেও গরীব বলে অনেক জায়গায় অপমানিত হয় – কিন্তু শেষ পর্যন্ত মেডেল জিততে পারে।
10. নীচের অনুচ্ছেদটি পড়ে প্রশ্নগুলির উত্তর দাও : 6
পরকে আপন করিতে প্রতিভার প্রয়োজন, অন্যের মধ্যে প্রবেশ করিবার শক্তি এবং অন্যকে আপন করিয়া লইবার ইন্দ্রজাল, ইহাই প্রতিভার নিজস্বতা। ভারতবর্ষের মধ্যে সেই প্রতিভা আমরা দেখিতে পাই। ভারতবর্ষ অসংকোচে অন্যের মধ্যে প্রবেশ করিয়াছে, এবং অনায়াসে অন্যের সামগ্রী নিজের করিয়া লইয়াছে। ভারতবর্ষ নিজস্বতা বজায় রাখিয়াও ভিন্ন সংস্কৃতি হইতে অনেক কিছু গ্রহণ করিয়াছে।
(ক) পরকে আপন করবার জন্য কী প্রয়োজন?
(খ) ভারতবর্ষের মধ্যে কী দেখতে পাওয়া যায়?
(গ) ভারতবর্ষ কী করেছে?
11. তোমার বাবা দূরদেশে থাকেন। অনেক দিন পর হঠাৎ তিনি বাড়ি এসেছেন। এই-দু'দিন তুমি বাবাকে কাছে পেতে চাও। তোমার মনোভাব জানিয়ে স্কুলের অধ্যক্ষের কাছে দু'দিনের ছুটি প্রার্থনা করে একটি দরখাস্ত লেখ। 3+3=6
অথবা
সম্প্রতি বইমেলায় গিয়ে তোমার যে প্রিয় অভিজ্ঞতা হয়েছে সে বিষয়ে বন্ধুকে একটি চিঠি লেখ।

SECTION : B

12. প্রসঙ্গ উল্লেখ করে ব্যাখ্যা লেখ :

‘আমরা যথা হইতে আসি তথায় ফিরিয়া যাই। দীর্ঘ প্রবাসের পর উৎসে মিলিত হইতে যাইতেছি।’

5

অথবা

‘খড় জোটেনা, চালকলা খাওয়া চাই।’

13. ‘‘বাহিরের সংস্রব আমার পক্ষে যতই দুর্লভ থাক, বাহিরের আনন্দ আমার পক্ষে হয়তো সেই কারণেই সহজ ছিল।’’

1+1+5=7

(ক) এ কথা কার?

(খ) কোন্ রচনার অন্তর্গত এটি?

(গ) বক্তা কী বলেছেন সংক্ষেপে বুঝিয়ে দাও।

অথবা

‘‘নৌকা এবং জালের মালিক বলিয়া ধনঞ্জয় পরিশ্রমও করে কম।’’

(ক) এ কথা কার?

(খ) কোন্ রচনার অন্তর্গত এটি?

(গ) এই কথার তাৎপর্য সংক্ষেপে বুঝিয়ে দাও।

14. পল্লীর সাহিত্য-সম্পদের মধ্যে এই গানগুলি অমূল্য রত্নবিশেষ।

1+5=6

(ক) কে এই কথাটি বলেছেন?

(খ) কথাটির তাৎপর্য সংক্ষেপে বুঝিয়ে দাও।

অথবা

যে তোমার দেওয়া মাঠের ঘাস, তোমার দেওয়া তেঁতার জল তাকে খেতে দেয়নি তার কসুর তুমি যেন কখনো মাপ কোরোনা।

(ক) কে এই কথাটি বলেছেন?

(খ) তার এরকম বলার কারণ কী?

15. প্রসঙ্গ উল্লেখ করে ব্যাখ্যা লেখ :

5

‘প্রাণের হাসি হাসতে জানে খুলতে জানে মনের কল’

অথবা

‘বাবু যত বলে, পারিষদ দল বলে তার শতগুণ’

16. (ক) ‘কান্ডারী ছঁশিয়ার’ কবিতাটির রচয়িতা কে?

(খ) কবি কান্ডারীকে কীসের বিরুদ্ধে সাবধান করেছেন?

(গ) কবিতাটির বিষয়বস্তু সংক্ষেপে আলোচনা কর।

1+2+4=7

অথবা

‘‘হে পিতৃব্য, তব বাক্যে, ইচ্ছি মরিবারে।

রাঘবের দাস তুমি?’’

(ক) কবিতাটির রচয়িতা কে?

- (খ) কে কাকে কথাটি বলেছেন?
(গ) কবিতাটির বিষয়বস্তু সংক্ষেপে বুঝিয়ে দাও।

17. (পদ্মিনী অধ্যায়ে) “পদ্মিনী তুমি কি সমুদ্র দেখতে চাও?”

2+2+2=6

- (ক) কথাটি কে বলেছেন?
(খ) কখন বলেছেন?
(গ) সেই সমুদ্রটি দেখতে কেমন ছিল বর্ণনা দাও।

অথবা

‘বাপ্পাদিত্য’ অধ্যায়ে “আজ কী আনন্দ ! আজ কী আনন্দ!”

- (ক) এই গানটি কখন গাওয়া হয়েছিল?
(খ) কে কার সঙ্গে গেয়েছিল?
(গ) তারপর বাপ্পাদিত্য কী ভাবছিলেন?

18. ‘গোহ’ অধ্যায়ে শিলাদিত্য কেন রাণী পুষ্পবতীকে বাপের বাড়ি পাঠিয়ে দিয়েছিলেন, লেখ।

অথবা

আলাউদ্দীন রাণী পদ্মিনীর রূপের খ্যাতি শুনে কী করেছিলেন, সংক্ষেপে লেখ।

SECONDARY SCHOOL EXAMINATION 2009

MARKING SCHEME

BENGALI CLASS (X)

2009

SET : SERIES : HRL

CODE NO. : 7

উত্তর-পত্র মূল্যায়নের ক'টি সাধারণ নীতি

- (ক) 'অথবা'-যুক্ত প্রশ্ন (Choice type question)-এর ক্ষেত্রে উভয় প্রশ্নেরই উত্তর দিলে, পরীক্ষার্থীর স্বার্থে অপেক্ষাকৃত বেশি নম্বর পাওয়ার মতো উত্তরটি রেখে বাড়তি উত্তর কেটে দিতে হবে।
- (খ) ১০০ নম্বরের মধ্যে ৩০ নম্বর পর্যন্ত পেলে পরীক্ষার্থীকে অতিরিক্ত ৩ নম্বর দিয়ে ন্যূনতম পাশ শতাংশের (৩৩%) আওতায় আনতে হবে।
- (গ) উত্তর আরও ভালো হতে পারতো – নম্বর দেবার সময় পরীক্ষক সেই চিন্তা যথাসম্ভব দূরে রেখে প্রদত্ত উত্তরটি ঠিক হয়েছে কী না, সেই দিকেই নজর দেবেন।
- (ঘ) বানান ভুল যথক্ষণ না পর্যন্ত বিষয় বস্তুকে বিকৃত করছে, ততক্ষণ পর্যন্ত বানানের জন্য নম্বর কাটা যাবে না। অবশ্য মাত্রাতিরিক্ত বানান ভুলের জন্য যৎসামান্য নম্বর কাটা যেতে পারে।
- (ঙ) গত বছর (২০০৮) থেকে প্রশ্নপত্রের একটি অংশকে Higher Order thinking ability (HOT) রূপে চিহ্নিত করার নীতি গৃহীত হয়েছে। অ-সাধারণ মেধাসম্পন্ন পরীক্ষার্থীদের প্রতি সুবিচার করাই এই নীতির লক্ষ্য
- (চ) বর্তমান প্রশ্নপত্রে যে প্রশ্নগুলিকে HOT হিসেবে চিহ্নিত করা হয়েছে সেগুলি হলো—
- (i) Question No. 12 (5 Marks)
- (ii) Question No. 13-গ (5 Marks)
- (iii) Question No. 1 14 খ (5 Marks)
- (iv) Question No. 15 (5 Marks)

SECONDARY SCHOOL EXAMINATION 2009
MARKING SCHEME

Subject : BENGALI (005)

Sut : Series : HRL
CODE NO. : 7

Q.No.	Expected Answers / Value Points	Distribution of Marks
1.	পাঁচটি সন্ধি বিচ্ছেদ <ul style="list-style-type: none">• সন্ধির মূল অংশে গুরুতর বানান ভুল হলে নম্বর কাটা হবে।• হসন্ত (.) প্রয়োগে ভুল হলে নম্বর কাটা হবে না।• পাঁচটির বেশি উত্তর থাকলে সঠিক পাঁচটিকেই গণ্য করতে হবে।	5 (1 X 5)
OR	বিসর্গ সন্ধির সংজ্ঞার্থ এবং দুটি উদাহরণ <ul style="list-style-type: none">• সংজ্ঞার জন্য ৩ নম্বর• দু'টি উদাহরণের জন্য ২ নম্বর (১+১)	(3 X 2)
2.	ব্যাসবাক্য সহ সমাসের নাম। যে-কোনো ২টি <ul style="list-style-type: none">• প্রতিটি সঠিক ব্যাসবাক্যের জন্য এক নম্বর• সঠিক বানানে প্রতিটি সমাসের নামোল্লেখের জন্য ১½ নম্বর।• শুধু সমাসের নামের বানানে গুরুতর ভুল হলে (অথচ সমাসের নাম ঠিক হলে) ½ নম্বর কাটা যাবে।	5 (2½ + 2½)
OR	অব্যয়ীভাব সমাসের সংজ্ঞার্থ এবং দু'টি উদাহরণ <ul style="list-style-type: none">• সংজ্ঞার মধ্যে তিনটি Point থাকলেই তিন নম্বর দিতে হবে। সহজ ভাষায় ও ভঙ্গিতে সংজ্ঞাটি বুঝিয়ে দিতে পারলেও পুরো নম্বর দেওয়া যাবে।• বানান ভুল হলে নম্বর কাটা হবে না।	(3 + 2)
3.	নির্দেশ অনুযায়ী বাক্যের সাংগঠনিক পরিবর্তন। যে-কোনো ২টি। <ul style="list-style-type: none">• অর্থ অপরিবর্তিত রেখে সঠিক সংগঠনের জন্য প্রতিটি বাক্য পুরো ২½ নম্বর পাবে।• অর্থ অপরিবর্তিত নেই কিন্তু সংগঠন ঠিক আছে - এমন হলে ১½ নম্বর দিতে হবে।• দু'টির বেশি উত্তর থাকলে সঠিক দু'টিই গণনীয় হবে।	5 (2½ + 2½)
4.	সাধু থেকে চলিত ভাষায় পরিবর্তন <ul style="list-style-type: none">• ক্রিয়রূপ, সর্বনাম, শব্দগত - ১০টি রূপান্তরণ - প্রতিটি ½ নম্বর করে।	5 (½ X 10)

5. উপযুক্ত স্থানে বিরাম-চিহ্ন প্রয়োগ 5
(5 X 1)
- যে কোনো পাঁচটি বিরাম চিহ্ন ঠিক ঠিক জায়গায় প্রয়োগ করতে পারলেই পাঁচ নম্বর দেওয়া হবে অর্থাৎ প্রতিটি সঠিক বিরাম-চিহ্ন প্রয়োগের জন্য এক নম্বর।
6. 'কথা' অথবা 'নাক' — যে-কোনো একটি শব্দের বিভিন্ন অর্থ ধরে পাঁচটি বাক্য রচনা করতে হবে। 5
(5 X 1)
- বহুলীর মধ্যে অর্থ উল্লেখ আবশ্যিক নয়।
 - কিন্তু যদি দেখা যায় সঠিক অর্থের উল্লেখ আছে — কিন্তু বাক্যে প্রয়োগ নিখুঁত নয় — তাহলে $\frac{1}{2}$ নম্বর কাটা যাবে।
 - অন্যদিকে, অর্থ উল্লেখ না থাকলেও অথবা ভুল অর্থ উল্লেখ করলেও, বাক্যে সার্থক প্রয়োগ থাকলে পুরো নম্বর দেওয়া হবে।
 - সঠিক অর্থ উল্লেখ করেও যদি বাক্যরচনা আদৌ না করে থাকে—তাহলে $\frac{1}{2}$ নম্বর দিতে হবে।
7. অশুদ্ধি সংশোধন। যে-কোনো পাঁচটি। 5
(5 X 1)
- প্রতিটি সংশোধন এক নম্বর।
 - পাঁচটির বেশি উত্তর থাকলে যথারীতি সঠিক পাঁচটিকেই গণ্য করতে হবে।
 - অশুদ্ধ হিসেবে প্রশ্ন পত্রে থাকা প্রথম শব্দ — 'সুন্দরতা' — অশুদ্ধ নয়। তাই পরীক্ষার্থী সেখানে 'সুন্দরতা' লিখলে পুরো এক নম্বর, 'সৌন্দর্য' লিখলেও পুরো এক নম্বর এবং শুধু 'সুন্দর' লিখলেও প্রশ্নপত্রের ক্রটির দায় মেনে $\frac{1}{2}$ নম্বর দিতে হবে।
8. ১৫০ শব্দের মধ্যে অনুচ্ছেদ (Paragraph) রচনা 8
(1 + 1 + 6)
- নির্ধারিত শব্দ-সীমার মধ্যে (১০টি শব্দ কম বেশি থাকতে পারে) সীমাবদ্ধ থাকতে পারলেই ১ নম্বর।
 - ভাষার পরিচ্ছন্নতার জন্য ১ নম্বর
 - উল্লেখিত তিনটি Point-এর মধ্যে থেকে সুসংগঠিত উপস্থাপনার জন্য ৬ নম্বর।
9. প্রদত্ত সূত্র অবলম্বনে গল্প রচনা (১০০ শব্দের মধ্যে) 5
(3 + 1 + 1)
- কাহিনী বয়ন, উপস্থাপনার জন্য তিন নম্বর
 - উপযুক্ত শিরোনামের জন্য এক নম্বর
 - নীতি উল্লেখের জন্য এক নম্বর
10. অনুচ্ছেদ (গদ্যাংশ) পড়ে প্রশ্নোত্তর 6
(3 x 2)
- তিনটি প্রশ্নের প্রতিটির জন্য ২ নম্বর।

- অনুচ্ছেদ থেকে ছবছ তুলে অথবা নিজের ভাষায় ঠিক উত্তর দিতে পারলেই পুরো নম্বর দিতে হবে।
- তবে বাক্য রচনায় খুব বেশি ভুল হলে $\frac{1}{2}$ নম্বর কাটা যাবে।

11.

পত্র-রচনা : দরখাস্ত : ব্যক্তিগত পত্র

- অবয়ব বা format-এর জন্য তিন নম্বর
- বিষয় ও তার উপস্থাপনার জন্য তিন নম্বর

6
(3 + 3)

SECTION : B

12.

পাঠ্য গদ্যাংশ থেকে ব্যাখ্যা। যে কোনো একটি

১২ নং প্রশ্নের 'অথবা'-যুক্ত দুটি ব্যাখ্যাই 'উন্নততর চিন্তা-সামর্থ্য-সূচক' (Higher Order thinking ability) বর্গের অন্তর্ভুক্ত হবে।

গড় পড়তা উত্তর এবং উঁচু মানের উত্তরের নম্বরের মধ্যে বিশেষ পার্থক্য বজায় রাখতে হবে।

পরীক্ষক এ-ব্যাপারে বিশেষ সচেতন থাকবেন।

5

- সূত্র, প্রসঙ্গ ও ব্যাখ্যা — তিনটি স্বতন্ত্র অনুচ্ছেদ-এ বিন্যস্ত হলে ১ নম্বর।
- সংশ্লিষ্ট গল্প / রচনাটি ধরে যেমন-তেমন ভাবে ব্যাখ্যা করলে ১ নম্বর।
- কিন্তু format ঠিক না রেখেও অর্থাৎ তিনটি নির্দিষ্ট paragraph-এ বিন্যস্ত না করেও প্রথম ব্যাখ্যাটিতে (আমরা যথা হইতে আসি মিলিত হইতে যাইতেছি) লাইন দুটির প্রত্যক্ষ অর্থকে অবলম্বন করে পরীক্ষার্থী যদি এর বৃহত্তর দার্শনিক ভাবটি ধরতে পারে এবং সেই ভাবটির ব্যাখ্যা করতে পারে তবে HOT- এর নিয়ম অনুযায়ী পুরো ৫ নম্বরই পাবে।

OR

- প্রথম ব্যাখ্যাটির মতোই, তিনটে paragraph-এ বিন্যস্ত হলে তার জন্য ১ নম্বর
- যেমন তেমন ভাবে ব্যাখ্যা করলে আরো ১ নম্বর
- “খড় জোটে না ... খাওয়া চাই” পংক্তিটির কেবল ঘটনাগত ব্যাখ্যা না করে এর মধ্যকার সামাজিক অসাম্য এবং অমানবিক দৃষ্টি ভঙ্গির প্রকাশটিকে ব্যাখ্যা করতে পারলে অসাধারণ উত্তর বিবেচিত হবে এবং format-এ ত্রুটি থাকলেও পুরো ৫ নম্বর পাবে।

13.

গদ্যাংশ পড়ে প্রশ্নোত্তর

'ঘর ও বাহির' থেকে পংক্তি উদ্ধৃত করে প্রশ্ন :

7
(1 + 1 + 5)

- প্রশ্নের 'ক' অংশটির জন্য ১ নম্বর
- প্রশ্নের 'খ' অংশটির জন্য ১ নম্বর

প্রশ্নের 'ঘ' অংশটি **Higher Order thinking ability**-র অন্তর্ভুক্ত হবে।

- প্রশ্নের 'ঘ' অংশে 'বক্তা কী বলেছেন'-এর উত্তরে বক্তা অর্থাৎ লেখক রবীন্দ্রনাথ শুধু 'কী বলেছেন' — অর্থাৎ যা লিখিত রূপে ব্যক্ত করেছেন, তার উল্লেখমাত্র করলে ৫-এর মধ্যে ২-এর বেশি দেওয়া যাবে না।
- কিন্তু পরীক্ষার্থী যদি বলতে পারে বক্তা রবীন্দ্রনাথ ওই কথার মাধ্যমে 'কী বলতে চেয়েছেন' অর্থাৎ বক্তার ওই উক্তির বৃহত্তর তাৎপর্য কী — তা হলে সেটি সাধারণ-উর্ধ্ব উত্তর হিসেবে পুরো ৫ নম্বরই পাবে।

OR 'পদ্মা নদীর মাঝি' থেকে পংক্তি উদ্ধৃত করে প্রশ্ন।

- প্রশ্নের 'ক' অংশের জন্য ১ নম্বর
- প্রশ্নের 'খ' অংশের জন্য ১ নম্বর

প্রশ্নের 'ঘ' অংশটি **Higher Order thinking ability**-র পর্যায়ভুক্ত হবে।

- প্রশ্নের 'ঘ' অংশে উদ্ধৃতিটির তাৎপর্য — অর্থাৎ উদ্ধৃতিটির পিছনে যে আর্থ-সামাজিক সত্য রয়েছে, সেটি ধরতে পারলে পুরো ৫ নম্বরই পাবে।
- আর উদ্ধৃতিটির তাৎপর্য না বুঝে যদি কেবল ঘটনা বর্ণনা করে, তবে ২-এর বেশি দেওয়া যাবে না।

14. 'পল্লী সাহিত্য' থেকে পংক্তি উদ্ধৃত করে প্রশ্ন

- প্রশ্নের 'ক' অংশের জন্য ১ নম্বর

প্রশ্নের 'খ' অংশটি **Higher Order thinking ability**-র অন্তর্গত হবে।

- পল্লী সাহিত্যের গুরুত্ব উল্লেখ করে বিশেষ ভাবে পল্লী গান গুলির বিশিষ্টতার উপরে জোর দিলে পুরো ৫ নম্বর পাবে।
- কিন্তু প্রশ্নের মূল ঝাঁক খেয়াল না করে মিলিয়ে মিশিয়ে পল্লীসাহিত্যের বিশেষত্ব বর্ণনা করলে ২ এর বেশি দেওয়া যাবে না।

OR 'মহেশ' গল্প থেকে পংক্তি উদ্ধৃত করে প্রশ্ন

6
(1 + 5)

- প্রশ্নের 'ক' অংশটির সঠিক উত্তরের জন্য ১ নম্বর।

প্রশ্নের 'খ' অংশটি **Higher Order thinking ability**-র পর্যায়ভুক্ত হবে।

- গফুরের এরকম বলার কারণ হিসেবে শুধু ঘটনা বর্ণনা করলে সেটি হবে সাধারণ উত্তর। এবং সেক্ষেত্রে ২ নম্বরের বেশি দেওয়া যাবে না।
- কিন্তু সেই ঘটনাগত 'কারণ'-এর পিছনে যে নির্মম সামাজিক কারণটি প্রচ্ছন্ন রয়েছে — তার ইঙ্গিত দিতে পারলে সেটি হবে সাধারণ-উর্ধ্ব এবং সেক্ষেত্রে পুরো ৫ নম্বরই দিতে হবে।

15. পদ্যাংশ থেকে ব্যাখ্যা।

5

'ছেলের দল' থেকে ব্যাখ্যা।

- সূত্র, প্রসঙ্গ ও ব্যাখ্যা — এই তিনটি অংশ থাকলেই তিন নম্বর (সর্বাধিক)।

ব্যাখ্যা অংশটি **HOT**-হিসেবে গণ্য হবে।

- সূত্র, প্রসঙ্গ ও ব্যাখ্যা তিনটি স্বতন্ত্র অনুচ্ছেদে রেখে ব্যাখ্যা অংশটি যদি উপস্থাপনা গুণে অ-সাধারণ হয়, তা হলে পুরো ৫ নম্বরই দিতে হবে।

OR

'দুই বিঘা জমি' থেকে ব্যাখ্যা।

- সূত্র, প্রসঙ্গ ও ব্যাখ্যা — এই তিনটি অংশ যে কোনোরকম ভাবে থাকলেই তিন নম্বর সর্বাধিক।

ব্যাখ্যা অংশটি **HOT** রূপে চিহ্নিত হবে।

- সূত্র, প্রসঙ্গ ও ব্যাখ্যা — তিনটি স্বতন্ত্র paragraph হবে। এবং ব্যাখ্যা অংশটির উপস্থাপনা অ-সাধারণ হলে পুরো ৫ নম্বরই প্রাপ্য হবে।

16. 'কান্ডারী হুঁশিয়ার' কবিতা থেকে প্রশ্ন।

7

- প্রশ্নের 'ক' অংশের সঠিক উত্তরের জন্য ১ নম্বর।
- প্রশ্নের 'খ' অংশের textual উত্তর হলে ১ নম্বর এবং text-এর রূপকটির আসল / উদ্দিষ্ট অর্থ জানিয়ে উত্তর দিলে পুরো ২ নম্বর।
- উপস্থাপনার উপর নম্বর নির্ভর করবে।

(1 + 2 + 4)

বিষয়বস্তু মোটামুটি ভাবে বলতে পারলে অন্তত ২ নম্বর। খুব ভালো হলে ৩½ পর্যন্ত দেওয়া যেতে পারে।

OR

‘বিভীষণের প্রতি ইন্দ্রজিৎ’ থেকে প্রশ্ন।

- প্রশ্নের ‘ক’ অংশটির সঠিক উত্তরের জন্য ১ নম্বর।
- প্রশ্নের ‘খ’ অংশটির দুটি point। প্রতিটি point ১ নম্বর। মোট ২ নম্বর।
- বিষয় বস্তু মোটামুটি ব্যক্ত করতে পারলে অন্তত ২ নম্বর। উপস্থাপনা এবং অনুপাত জ্ঞান বা sense of proportion ঠিক থাকলে সর্বাধিক ৩½ নম্বর পর্যন্ত দেওয়া যেতে পারে।

17.

‘রাজকাহিনীর’ ‘পদ্মিনী’ অধ্যায় থেকে উদ্ধৃতি-সম্পর্কিত প্রশ্ন

- প্রথম প্রশ্নের সঠিক উত্তরের জন্য ২ নম্বর
- দ্বিতীয় প্রশ্নের সঠিক উত্তরের জন্য ২ নম্বর
- তৃতীয় প্রশ্নের উত্তরে সমুদ্র বর্ননার গুণমানের উপর নির্ভর করে অন্তত ১ এবং সর্বাধিক ২ পর্যন্ত দেওয়া যাবে।

6
(2 + 2 + 2)

OR

‘বাপ্পাদিত্য’ অধ্যায় থেকে উদ্ধৃতি যুক্ত প্রশ্ন

- প্রথম প্রশ্নের সঠিক উত্তরের জন্য ১ নম্বর
- দ্বিতীয় প্রশ্নের সঠিক উত্তরের জন্য ২ নম্বর অর্থাৎ দুটো point-এ ১ নম্বর করে।
- তৃতীয় প্রশ্নের উত্তরে বাপ্পাদিত্যের ভাবনার বর্ননায় ন্যূনতম ১ এবং সর্বাধিক ২ নম্বর পর্যন্ত দেওয়া যেতে পারে।

18.

‘রাজকাহিনী’র ‘গোহ’ অধ্যায় থেকে প্রশ্ন

- কাহিনীটি ক্রম অনুযায়ী, সংক্ষেপে ব্যক্ত করা বাঞ্ছনীয়।
- ন্যূনতম ২ এবং সর্বাধিক ৩½ নম্বর দেওয়া যেতে পারে।

4

OR

‘রাজকাহিনী’র ‘পদ্মিনী’ অধ্যায় থেকে প্রশ্ন

- কাহিনীর উদ্দিষ্ট অংশটি ক্রম অনুযায়ী, সংক্ষেপে ব্যক্ত করা দরকার।
- উপস্থাপনা, সংহতি উত্যাাদি গণ্য করে অন্তত ২ এবং সর্বাধিক ৩½ নম্বর দেওয়া যাবে।